

TERRA SIGILLATA PROCEDENTE DE ITALICA EN LA COLECCION DE LA CASA DE LA CONDESA DE LEBRIJA

por

JOSÉ RAMÓN LÓPEZ RODRÍGUEZ

«Es de notar las iniciativas que las señoras españolas están tomando en el progreso de nuestras letras y artes: (...), y ahora la Sra. doña Regla Manjón da hermoso ejemplo de patriotismo y cariño por las glorias pasadas con la formación de un Museo italicense en su histórica y suntuosa morada...»¹.

A cielo abierto y sin ningún tipo de protección hasta fecha relativamente reciente, la vieja ciudad de Itálica ha sido siempre plato goloso para todo tipo de gentes que, desde buscadores de tesoros a contratistas de obras, han removido innumerables veces el suelo de este yacimiento en busca de objetos de vitrina o de materiales de construcción. Y fueron especialmente los mosaicos, de los que la ampliación Hadrianea² es tan generosa³, los que siempre llamaron la atención de expoliadores y eruditos. Rara es la noticia antigua que no haga alusión a la aparición de alguno de ellos y consiguiente destrucción⁴.

¹ HERRERA, Adolfo, *Principales mosaicos encontrados en Itálica*, BRAH, 43, 1903, p. 515.

² GARCÍA BELLIDO, A., *La Itálica de Hadriano*, en: *Colloque International sur les empereurs romains d'Espagne*, Madrid-Itálica, 1964, Paris, 1965, pp. 7-26; LUZON NOGUÉ, J. M., *La Itálica de Adriano*, Sevilla, 1975; SYME, R., *Hadrian and Italica*, J. R. S., LIV, 1964, p. 142.

³ García Bellido calcula que es un centenar el aparecido desde comienzos del XIX hasta nuestros días (1960), la mayoría de ellos desaparecidos. GARCÍA BELLIDO, A., *Colonia Aelia Augusta Italica*, Madrid, 1960, p. 130. Citado como GARCÍA BELLIDO, Itálica.

⁴ «El señor R. de Berlanga se queja, como ya lo hacía Matute, del abandono en que de tiempo inmemorial estaban aquellas ruinas, no obstante haber sido objeto de la atención y del estudio de arqueólogos y poetas, especialmente desde el siglo décimosexto; y aunque hoy se ha puesto algún remedio a este mal, todavía no ha mucho que he visto descubrir y desaparecer un mosaico en el olivar que está al oriente del anfiteatro, digno de conservarse...». FABIE, A. M., *El nuevo bronce de Itálica*, BRAH, 21, 1892, pp. 395-6. «Desgraciadamente éstos y otros muchos de los mosaicos encontrados entonces se han destruido o perdido, existiendo sólo como dato histórico acerca de ellos las copias o estudios que artistas y arqueólogos nos han legado». HERRERA, Adolfo, op. c., p. 514. Ver también: OLORIZ, F., *Estudio de una calavera antigua, perforada por un clavo, encontrada en Itálica*, BRAH, 31, 1897, pp. 260-264.

Esta época incierta de hallazgos y destrozos⁵ que abarca el siglo XIX, en la que hubo de haber un intenso tráfico y comercio de antigüedades⁶ y las consiguientes *excavaciones*⁷, es el marco en el que se sitúa la formación de algunas colecciones particulares con piezas «museables», muy posiblemente reunidas en torno al núcleo de los mosaicos.

Entre ellas destaca la de la Condesa de Lebrija⁸, D.^a Regla Manjón, posiblemente la más importante en cuanto a los objetos reunidos y la más elogiada en la letra impresa de la época⁹.

Respecto al momento en que comenzó a reunirse esta colección, las noticias son escasas y únicamente podemos afirmar, con García Bellido¹⁰, que se formó entre finales del siglo pasado y comienzos del presente¹¹.

En cuanto a la procedencia, volvemos a encontrarnos con algo tan frecuente como es la absoluta indocumentación, aunque todo apunta a que las piezas de esta colección provienen de Itálica¹². En efecto, están documentadas

⁵ «...y que hasta las autoridades sevillanas hacen arrancar los sillares de las graderías y volar con pólvora lo que la piqueta perdonó y aplican los materiales para construir y reparar carreteras y calzadas, muelles y murallones». CEDILLO, *Las ruinas de Itálica*, BKAH, 62, 1913, p. 71. Sobre esto ver también los equilibrados comentarios de GARCÍA BELLIDO, *Itálica*, p. 55, nota 124.

⁶ «Las ruinas de Itálica fueron y son despreciadas: sus restos, cuando no se destruyen es porque son llevados al extranjero, con muy raras y honrosas excepciones». QUINTERO, P., *Mosaicos inéditos italicenses*, RABM, X. año VIII, 2/3, 1904, p. 127.

⁷ Las quejas contra ellas son continuas. Hasta 1912 no se reglamentó la situación con la creación de la Junta Superior de Excavaciones y con la Ley de Excavaciones, que de todas formas no debió de ser muy tenida en cuenta, pues aún en 1914 se presenta una «denuncia que formula don Rodrigo Amador de los Ríos, director de las excavaciones de Itálica, acerca de las excavaciones que contra sus órdenes se practican en terrenos particulares». (Memorias de la J. S. E. A., 1, 7, Madrid, 1916, p. 25.)

⁸ «Entre los coleccionistas sevillanos ocupa el primer lugar en tal sentido, indudablemente y por derecho propio, la excelentísima señora doña Regla Manjón, viuda de Sánchez Bedoya, y Condesa de Lebrija. Tal y tan grande amor le inspira Itálica, y tal devoción sus ruinas, que no ha vacilado en sacrificar cuantiosas sumas con el nobilísimo propósito de recoger y conservar cuantas reliquias aparecen en aquella población insigne». AMADOR DE LOS RÍOS, R., *El Museo de Antigüedades Italicenses de la Excma. Sr. D.^a Regla Manjón, viuda de Sánchez Bedoya, en Sevilla*, RABM, XVIII, año 16, 1912, p. 270.

⁹ «Séame, pues, dispensado haga aquí punto final, no sin encarecer antes, elogiar sobremedera, como es de justicia, y presentar cual modelo digno de imitación por otras muchas damas aristocráticas, la nobilísima conducta de la respetable señora D.^a Regla Manjón, quien no ha vacilado en sacrificar su fortuna y en consagrar su actividad incansable a la empresa por tantos motivos generosa y plausible de recoger y conservar dignamente las reliquias de todo género que el acaso pone con tanta frecuencia de manifiesto aún, en el tantas veces removido y explorado solar de la famosa Itálica». AMADOR DE LOS RÍOS, op. c., p. 289.

¹⁰ GARCÍA BELLIDO, *Itálica*, p. 63.

¹¹ La más antigua referencia que me ha sido accesible data de 1903 (HERRERA, op. cit.) y en ella ya se habla de «museo italicense» conteniendo mosaicos. Quizás exista alguna noticia anterior. De un año después es la siguiente cita: «Con todos ellos (los mosaicos) y otros muchos restos arqueológicos y escultóricos, ha formado la citada señora un interesante museo italicense contribuyendo así a que permanezca en Sevilla y no se pierdan para España tan notables muestras de las civilizaciones pasadas». QUINTERO, P., op. c., p. 131.

¹² De todas formas recientemente Pilar León en su estudio sobre algunos vasos griegos pertenecientes a esta colección, sospecha que quizás pudieran haber sido com-

ampliamente las excavaciones que la Sra. por su cuenta hacía¹³ en busca de mosaicos. También, como afirma García Bellido¹⁴, y no vacilando en «sacrificar su fortuna»¹⁵, compraba todos los objetos de algún valor que le ofrecían los vecinos de Santiponce, fruto de sus rebusas particulares¹⁶, detalle éste que añade aún más dudas respecto a la real procedencia de estos objetos. No nos queda, sin embargo, otro remedio que, de momento, admitir la procedencia italicense para las piezas de la colección Lebrija.

Objetos de la colección de la Casa de la Condesa de Lebrija han sido ya publicados en diversas ocasiones, especialmente los mosaicos¹⁷ y alguna otra pieza suelta¹⁸. La cerámica es ya citada por Amador de los Ríos en 1912, describiendo las vitrinas tal como se hallan en la actualidad, aunque es una descripción poco útil¹⁹. Oxé hizo un viaje a España²⁰ y visitó esta colección, quedando ello reflejado en el C. V. Arr. donde recoge casi todos los sellos aretinos²¹. Comfort también la visitó y sobre ello quedan algunas referencias y comentarios²². También fue estudiada tanto por M. A. Mezquíríz en vistas

prados en Italia y traídos a Sevilla: LEON, P., *Vasos procedentes de Itálica en la Colección Lebrija*, Habis, 7, 1976, p. 265.

¹³ «Las excavaciones que dicha señora practicó, no muy lejos de las ruinas del Foro, dieron por resultado descubrir a una profundidad de 3 metros una serie de cámaras pavimentadas de mosaico...», QUINTERO, op. c., p. 129. También la propia doña Regla lo manifiesta en un artículo justificativo que publicó en 1915: «Ignorante quien esto suscribe de la entonces reciente Ley de Excavaciones, y habiendo ya en años anteriores, por cuenta propia, realizado repetidos trabajos de exploración en Santiponce y sus inmediaciones, trasladando y colocando en su casa numerosos objetos y mosaicos, que de otro modo hubieran sido destruidos...», MANJÓN, Regla, *El mejor mosaico de Itálica*, BRAH, 67, 1915, p. 236.

¹⁴ GARCÍA BELLIDO, Itálica, p. 63.

¹⁵ AMADOR DE LOS RÍOS, op. c., p. 289.

¹⁶ «...allí mismo, según la prosaica realidad, los vecinos de Santiponce entran a saco en los despojos italicenses para edificar modernas viviendas, destruyen pavimentos de mosaico y venden los objetos antiguos que consideran aprovechables». CEDILLO, op. c., p. 71.

¹⁷ QUINTERO, op. c.; AMADOR DE LOS RÍOS, op. c.; MANJÓN, Regla, op. c.; GARCÍA BELLIDO, A., *Un gran mosaico inédito de Itálica*, Habis, 1, 1970, pp. 177-180; *Contribución al corpus de mosaicos hispano-romanos. Mosaicos de Cártama, Itálica y Córdoba*. BRAH, 168, 1971, pp. 17-27. Ver también: GARCÍA BELLIDO, Itálica, p. 134; BLANCO, A., *La Casa de la Condesa de Lebrija*, Programa y guía del VIII CAN, Sevilla-Málaga, 1963, Zaragoza, 1963, pp. 59-60.

¹⁸ BLÁZQUEZ, J. M., *Relieve de Itálica con una representación de la «potnia theron»*, AEA, XXVI, 1953, pp. 263-268. Para otros diversos objetos ver: GARCÍA BELLIDO, Itálica, pp. 68, 69, 134, 151, 163 y 167.

¹⁹ «...vasijas de barro, algún que otro fragmento de los llamados *barros saguntinos* con relieves; lucernas o candiles de barro y variedad de formas, entre los cuales los hay también, con conocimiento de doña Regla, de los falsificados en Santiponce». AMADOR DE LOS RÍOS, op. c., p. 287.

²⁰ Para el viaje de Oxé a España: OXÉ, A., *Bericht ueber Vorarbeiten zum Katalog der Italischen Terra-sigillata*, en: Bericht des roemischgermanisches Kommission, VII, 1912 (publ. 1915), p. 7 ss. Citado en: BALIL, A., *Vasos aretinos decorados conservados en el Museo Arqueológico de Barcelona y en el Museo Monográfico de Ampurias*, Ampurias, XXI, 1959, nota 2.

²¹ Se irá haciendo mención de ello más adelante en cada vaso en concreto. Ver también: OXÉ-COMFORT, C. V. A., 1968, p. XX.

²² COMFORT, H., *Some notes on a visit to Southern France, Spain and Portugal*,

a su libro T. S. H., publicando en él la mayor parte de la sigillata hispánica de esta colección, como por F. Mayet que incluye algunos vasos de paredes finas en su libro²³. Finalmente, Pilar León estudia cuatro vasos griegos en el artículo que antes mencionamos.

La cerámica publicada procedente de Itálica y fuera de la colección que nos ocupa, no ha sido mucha. El C. I. L., recoge algunas marcas de alfarero, casi todas ellas en la colección de Caballero Infante²⁴. Igualmente se menciona cerámica en todas las excavaciones practicadas, tanto antiguas²⁵ como más recientes²⁶. La cerámica obtenida en las excavaciones que en 1898 practicó Huntington, conservada en la Hispanic Society de Nueva York, fue publicada por Frothingam²⁷, estudio que merecía la pena revisar³⁴. Fernández-Chicarro, por su parte, ha publicado la cerámica ibérica²⁸ y las lucernas que, procedentes de Itálica, se conservan en el Museo Arqueológico Hispalense²⁹. Finalmente, se han publicado las marcas de alfarero recogidas entre la cerámica que apareció en la excavación del teatro de Itálica³⁰.

En el presente trabajo se ha tratado de estudiar la terra sigillata que se halla expuesta en las vitrinas de la ya tan mencionada colección³¹. Hemos incluido también dos piezas de cerámica helenística que se hallaban entre ella. No incluimos en este estudio las cerámicas ya publicadas por Mezquíríz y antes aludidas, por no considerarlo necesario, aunque procuraremos tenerlas en cuenta a la hora de sacar unas conclusiones.

Dado que no han sido publicadas de momento toda la serie de campañas de excavación que en los últimos años se han llevado a cabo, esperamos que el

Communications Rei Cretariae Romanae Fautorum, 2 (3/4), 1961, p. 9; *Roman ceramics in Spain: An exploratory visit*, AEA, XXXIV, 1961, p. 3., nota 1 y p. 12.

²³ MEZQUÍRIZ, *Terra sigillata hispánica*, Valencia, 1961, pp. 431-438 y láms. 297-308; MAYET, F., *Les céramiques à parois fines dans la Péninsule Iberique*. Paris, 1975, pp. 104, 106, 108 y 117.

²⁴ C. I. L., II, 4970, 302 b; II supplementum, 6257, 16, 48 y 116.

²⁵ FERNÁNDEZ LÓPEZ, Manuel, *Excavaciones en Itálica (año 1903)*, Sevilla, 1904; PARLADE, A., *Excavaciones en Itálica*, Memorias 81 y 127 de la J. S. E. A., Madrid, 1926 y 1934, etc.

²⁶ BLANCO, A. y LUZON, J. M., *El mosaico de Neptuno en Itálica*, Sevilla, 1974; LUZON, J. M., *Excavaciones en Itálica, Estratigrafía en el Pajar de Artillo (Campaña de 1970)*, EAE, 78, 1973.

²⁷ FROTHINGAM, *Sigillate Pottery of the Roman Empire*, Nueva York, 1937.

²⁸ FERNÁNDEZ-CHICARRO, C., *Cerámica ibérica procedente de Itálica (Sevilla)*, en el *Museo Arqueológico Hispalense*, VI Congreso Arq. del Sudeste, Alcoy, 1950, Cartagena, 1951, pp. 155-158.

²⁹ FERNÁNDEZ-CHICARRO, C., *La colección de lucernas antiguas del Museo Arqueológico de Sevilla*, MMAP, 13-14, 1952-53. Madrid, 1956, pp. 61-124. Ver los comentarios que hace GARCÍA BELLIDO, Itálica, p. 166.

³⁰ PUIG, M. R., *Marcas de alfarero en terra sigillata procedentes del teatro romano de Itálica*, XIII Cong. Arq. Nac., Zaragoza, 1975, pp. 939-944.

³¹ Quiero agradecer aquí las gestiones que doña Concepción Fernández-Chicarro hizo ante los actuales propietarios de la colección para que me fuese permitido el acceso a ella. También quiero agradecer las orientaciones de don Alberto Balil respecto a la cerámica contenida en este trabajo, así como la amabilidad del profesor Howard Comfort al haber respondido a la consulta que sobre determinadas piezas le hicimos.

conocimiento de la terra sigillata de esta colección (junto al de las lucernas, que tenemos en preparación), contribuya a ampliar la visión sobre la ciudad romana de Itálica.

ESTUDIO DEL MATERIAL

1 y 2.—Fragmentos de cerámica de tradición helenística.

1. Fragmento de borde de un vaso fabricado a molde. Barniz negro mate. Barro ocre claro compacto y uniforme. La factura es algo irregular: el grosor varía de un punto a otro. Decoración a base de palmetas en la parte superior y una hilera de perlas debajo.

2. Fragmento de borde de un vaso fabricado a molde. Barniz violáceo, mate al exterior y algo más brillante en el interior. Barro rojo ladrillo claro, compacto y uniforme. Decoración a base de hojas y roleos, de relieve pronunciado en algunos puntos.

Ni para uno ni para otro hemos podido determinar de qué tipo de cerámica se trata. El primero parece emparentado con las llamadas cerámicas etrusco-campanas o simplemente «de barniz negro», que se fabrican en Italia en época helenística, algunas de las cuales llevan en el borde una decoración de ovas, aunque en ningún caso se trata ni de un perfil ni unas palmetas semejantes a las nuestras. La segunda parece un tipo de cerámica emparentada o relacionada con las llamadas «megáricas», aunque ni su perfil ni la decoración sean propiamente tales. Tampoco hemos encontrado nada semejante a ello en COURBY.

Ante la dificultad que nos suponían estos dos fragmentos y en el deseo de incluirlos estudiados dentro de esta publicación, consultamos a Howard Comfort, enviándole dibujos y características, quien, en carta fechada 19-IV-78, nos contesta: «As for the decorated sherds, I am not better fixed. Neither 65 nor 66 (numeración provisional que corresponde al actual 1 y 2) is in my notes, though I think that I have seen something like 65 somewhere. The nearest thing to 66 is a decorated lid by Perennius like Chase, *Boston* pl. XVI 68 which of course is irrelevant».

Dejando pues estas dos piezas abiertas a un posterior estudio de mayor precisión, creo que no nos equivocamos si de momento las consideramos simplemente como helenísticas y por consiguiente con una cronología de los tres últimos siglos antes del cambio de Era, con más posibilidad de ser hacia el final de ese período³².

3.—Fragmento de copa de producción aretina.

Me inclino a pensar que su forma es una variante de la Drag. Ia (Dr-W., p. 21). Barniz rojo claro algo achocolatado, que ha saltado en numerosos puntos. Barro ocre claro algo granuloso.

La figura que decora este vaso es un sátiro que toca la doble flauta. Es una figura de gran relieve, especialmente en la cabeza (mal impresa por otra parte) y en su pierna derecha, y se halla rodeada de un gran espacio vacío. Corresponde al tipo B5 de la serie VII de Dragendorff (Dr-W., p. 72). El trabajador de Perennius que fabricó este

³² Un dato significativo para la cronología de la cerámica megárica es que aparece en el nivel V de la estratigrafía de Pollentia, fechado entre los años 130-120/70-60 a. C. (ARRIBAS-TRÍAS, Pollentia, p. 85). Se ignora el lugar de fabricación de estas cerámicas y seguramente fue producida en muchos lugares (LAUMONIER, pp. 45-46). En la península también se fabricó (VEGAS, molde megárico).

vaso y al cual corresponde la estampilla de este sátiro es CERDO (Dr-W., lám. 5, 44; p. 181).

La cronología que se da para CERDO es entre el 25 y el 16 a. C. (STENICO, Cerdo, p. 510. Ver también: Dr-W., pp. 35-37; Chase, p. 39 ss.; STENICO, Perennius, p. 34), cronología que se aviene bien con la de la forma Ia, que es considerada la más antigua entre lo aretino decorado (GOURDIENEAU, Rasinius, p. 266).

Por encima de esta figura, recorre el vaso la hilera de hojas de laurel, tan típica de la producción perenniana.

4.—Fragmento de copa aretina.

Posiblemente sea una variante, más moldurada y con más movimiento, de la forma Drag. IIIa (Dr-W, p. 21). Barniz rojo claro mate, irregularmente extendido en la parte interna. Barro ocre ladrillo, compacto y de fractura recta.

Externamente en la parte superior lleva dos zonas decoradas con ruedecilla, y otra zona en la parte interna del mismo modo decorada, cosa poco frecuente.

Este vaso es obra de la producción de Perennius-Bargathes. La parte superior de la zona decorada consiste en un friso de ovas de un tipo que no aparece en la tabla de Haehnle (Dr-W, p. 18). Son unas ovas con tendencia a lo rectangular, posible precedente ya de las galorromanas y que aparecen en un skifos de época augustea; quizás también de Bargathes (LABROUSSE, Céramiques ornées d'Arezzo, p. 308).

El resto de la decoración que nos queda consiste en una crátera sobre la que hay un racimo de uvas. Este racimo, con un rabo igual, también está documentado en la obra de Bargathes (Dr-W, lám. 22, 277; p. 202). Una crátera idéntica se halla también en un fragmento de Bargathes procedente de Pozzuoli (OXÉ, lám. XL, 141, p. 83).

Dragendorff propone una cronología para Bargathes entre los últimos años de Augusto y los primeros de Tiberio (Dr-W, p. 33 ss.). Por su parte Stenico propone una cronología más amplia y algo más tardía (STENICO, Perennius, p. 35).

5.—Fragmento de un vaso de producción aretina.

La forma a la que pertenece es dudosa. Posiblemente sea la Drag. II (Dr-W, p. 21). Barniz rojo claro y brillante, de buena calidad. Barro ocre rosado, compacto. Es un fragmento de poco grosor. Mide 162 mm. de diámetro en el borde

Próximo a éste y externamente la decoración comienza con varias zonas a la ruedecilla. Luego, tras una zona vacía, comienza la decoración figurada, que se inicia con una hilera de ovas, redondeadas, de un tipo que no se encuentra en la tabla de Haehnle reproducida por Dr-W.

Sobre esta hilera y cortándola, una cabeza aplicada de Sileno que remata en un asa de lazo, también aplicada. Tanto la cabeza como el asa son de gran relieve. A la izquierda hay una bellota y a la derecha algo que no hemos podido descifrar.

Una cabeza de Sileno parecida a la nuestra fue publicada por Stenico (STENICO, Matrici, lám. XIII, 49; p. 63). El asa de lazo indica una fecha tardía dentro de la producción decorada aretina y está documentada en repetidas ocasiones en vasos de Bargathes (Dr-W, lám. 17, 286; lám. 39, 612; OXÉ, lám. XLIV y p. 88).

La bellota forma parte de la decoración de diversos alfareros. Así Annus (Dr-W, beilage 8, 68, p. 154) y C. Tellius (Dr-W, beilage 8, 69 y 70, pp. 156-157). Dragendorff fecha el primero al final del período augusteo (STENICO, Annus, p. 402). De Tellius se conoce poco. Su fecha está en torno al cambio de Era (STENICO, Tellius, p. 690). Bellotas

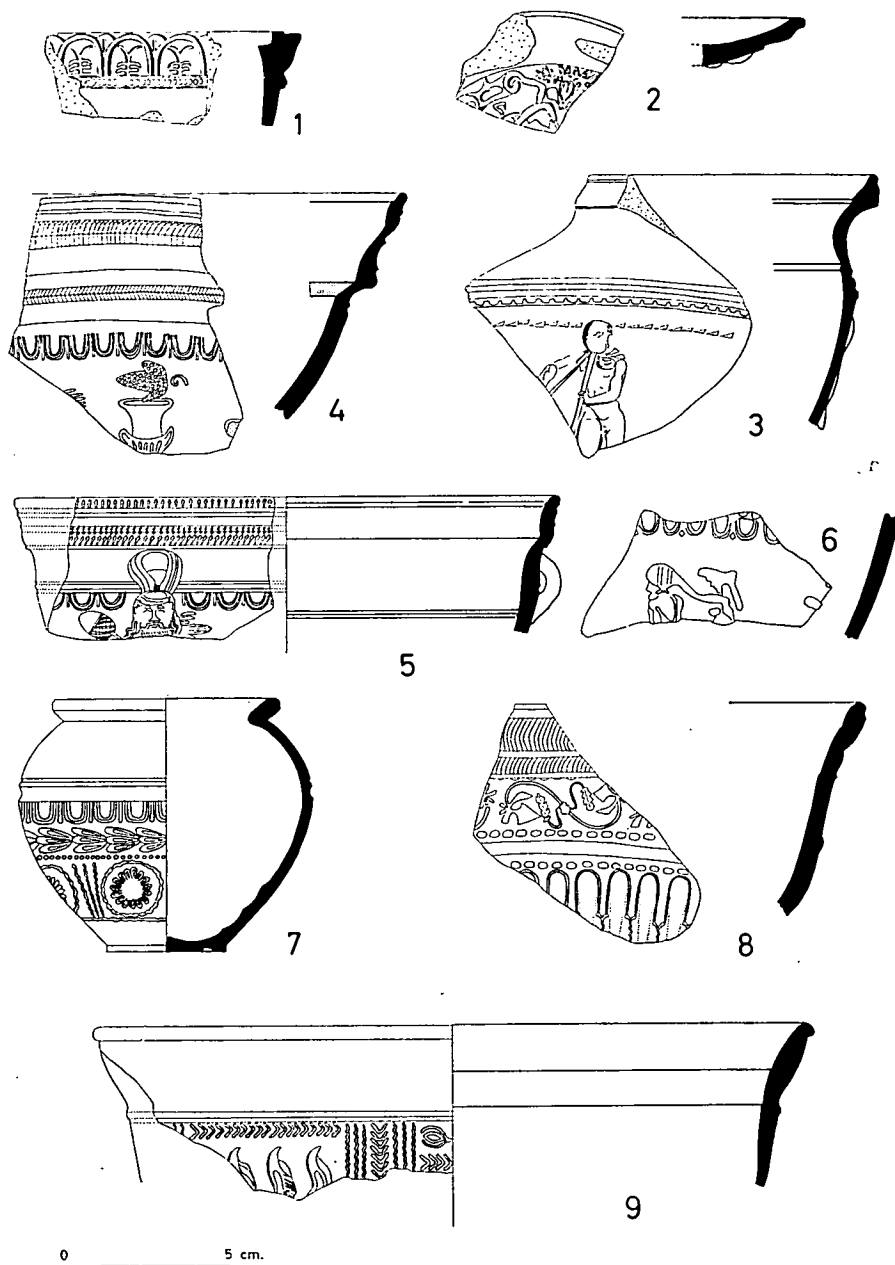

Fig. 1.—Terra sigillata procedente de Itálica.

también se encuentran en las decoraciones de vasos puteolanos (COMFORT, Louvre, lám. XII, 7; COMFORT, *An exploratory visit*, fig. 16).

De todas formas la cronología de este vaso se sitúa dentro de las dos primeras décadas de la Era.

6.—Fragmento de un vaso de producción aretina.

Barniz rojo semibrillo, más claro en las zonas altas de la decoración. Barro ocre claro.

La decoración se inicia con una hilera de ovas rematadas por arriba con una línea de perlas. Estas ovas tienen la particularidad de tener la lengüeta prácticamente reducida a la punta, que es romboidal, y de hallarse ésta alternando una ova sí otra no. Por debajo de esto y en un espacio amplio, se encuentran dos figuras mal impresas que corresponden a una escena de lucha entre centauros y lapitas (el lapita, a la derecha, tiene agarrado al centuario por la cabeza y se dispone a golpearle con la espada).

Un ejemplar de un vaso idéntico —pero mejor hecho—, fue publicado por Knorr, con la particularidad de hallarse firmado por N. NAEVIVS HILARVS, el tan conocido alfarero puteolano (KNORR, 1952, p. VII).

Knorr sitúa este fragmento en época de Tiberio, aunque quizás la cronología de N. N. H. sea un problema bastante más complejo (COMFORT, Louvre, p. 11). Otras ovas semejantes se encuentran en un vaso de N. N. H. que publica Oxé (OXÉ, lám. LXX, 316), al igual que en otros que también llevan el tema de la centauromaquia (KÜNZL, Silberkanne, Tafel 25, 2 y 26, 2).

Posiblemente este vaso es el puteolano que Comfort vio en su visita a la Casa de la Condesa de Lebrija (COMFORT, *An exploratory visit*, p. 12; BALIL, *Cerámica puteolana*, p. 197).

7.—Vaso prácticamente completo de la forma Dech. 67 de fabricación sudgálica.

Barniz rojo claro semibrillo. Mide 36 mm. de diámetro en el pie, 66 mm. de diámetro en el borde y 77 mm. de altura. Su forma es la típica, teniendo incluso bien marcadas las dos escocias en la parte media de la panza.

La decoración se inicia con una hilera de ovas, cosa poco frecuente en esta forma (O-P, p. 126). Por debajo de ellas corre una guirnalda formada por elementos trifoliados del tipo Hermet, lám. 14, 29. Una hilera de diminutas perlititas sirve de separación con la zona inferior que abarca la mitad del total, formando unidad aparte, ya que constituye un espacio metopado, o, al menos, con la alternancia de un elemento circular —círculo de línea ondulada con roseta central muy amplia y polifoliada—, con otro vertical —tres líneas onduladas paralelas—.

Oswald y Pryce fechan esta forma en época flavia, extendiéndola hasta Trajano, momento en el que tiende a desaparecer (O-P, p. 127). Hermet por su parte le asigna una fecha Claudio-Nerón, considerando que se puede extender hasta los Flavios («período de transición», 68-85) (HERMET, p. 147). La decoración del nuestro se aparta de la que es considerada típica por Oswald-Pryce en época de los Flavios, y tampoco aparece dentro de las que presenta Hermet (lám. 90, 6-40 y lám. 91, 1-10). También se aparta sensiblemente del perfil de las de época Trajana (OSWALD, *Margidunum*, lám. XXX, 17 y 18). Quizás su cronología se podría situar en época Flavia.

8.—Fragmento de la pared de un vaso Drag. 29 de fabricación sudgálica.

Barniz rojo brillante de muy buena calidad, barro rojo con algo de desengrasante muy distanciado.

El perfil es poco abierto y se inicia externamente con una división en dos zonas bien diferenciadas decoradas con ruedecilla, siendo la superior mayor que la inferior.

A partir de aquí, un friso que contiene una «guirnalda divergente» compuesta de dos elementos simétricos y enfrentados (la «flor mística» de Hermet). Por encima de este friso parece que corre una línea de perlitas apenas visibles.

La zona intermedia se compone de dos hileras paralelas de perlas que enmarcan una moldura de fuerte resalte sin ruedecilla. En la zona inferior decorada, al comienzo de la cual está la carena, poco señalada, unos gallones con refuerzo y enlazados por líneas verticales onduladas.

Es un tipo de vaso muy temprano, como veremos a continuación. El tipo de gallón aparece en vasos fechados en época de Tiberio (HERMET, p. 274; Tongres, lám. I, 6, p. 17; Oxé, Frühgallische, lám. V, 17, p. 16) y raramente aparecen en época posterior. La zona intermedia de perlas enmarcando una moldura sin ruedecilla es de época de Tiberio (O-P, lám. III, 4) y también de Claudio (O-P, lám. III, 2 y 9).

Los demás elementos retrasan la cronología. Así el perfil con la división externa en el borde en dos zonas, siendo mayor la superior que la inferior, es típico de época de Claudio (O-P, lám. III, 9) diferenciándose bien de los de Tiberio. El tipo de «guirnalda divergente» es típico de los tiempos de Claudio-Nerón (O-P, p. 163) y también el nudo con roseta empleado en este tipo de guirnalda, es el usual en el período Claudio-Nerón (O-P, p. 168).

La atribución a algún alfarero es difícil de hacer. Se podría pensar en BASSVS de la primera época, antes de asociarse a COELVS, aunque no tenemos ningún apoyo firme para ello. La «flor mística» se emplea, según Knorr, por los alfareros BASSVS, BASSVS-COELVS, DARIBITVS e INGENVVS (KNORR, Textbild 10).

La cronología de este vaso sería pues de época claudia.

9.—Fragmento de un vaso de la forma Drag. 29 de fabricación hispánica.

Barniz rojo claro brillante, algo más mate en el interior. Barro con desengrasante. Es un vaso de gran tamaño y tiene 212 mm. de diámetro en el borde. Su perfil es característico, con la división en dos zonas del borde interno.

De la decoración vemos parte del friso superior, que va dividido en metopas, estando compuesto el elemento de separación por una línea de ángulos flanqueada por tres líneas onduladas. La metopa de la izquierda iba enmarcada por arriba con una línea de ángulos. Su contenido es un extraño elemento que se repite tres veces y que tiene un abultado relieve. Podría tratarse de un ave, con la cabeza vuelta, tal como aparece en una 29/37 de Santa Ana (Logroño), aunque en él se ve más claramente que en el nuestro (ESPINOSA-GONZÁLEZ, Santa Ana, lám. IV, 7).

La metopa de la derecha parece que está subdividida por una línea de ángulos. En la parte superior vemos un elemento trifoliado para el cual no hemos encontrado ningún paralelo idéntico pero sí muchos semejantes, y todos ellos sobre 37. Así en un friso inferior de Mallén (MEZQUÍRIZ, 2581) y Numancia (MEZQUÍRIZ, 1078), en Mérida dentro de un círculo de línea ondulada (MEZQUÍRIZ, 1643) y dentro de doble círculo de línea ondulada en Numancia (MEZQUÍRIZ, 1616), Mallén (MEZQUÍRIZ, 1610) y Mirobriga (FIGUEIREDO, Mirobriga, fig. 7).

La cronología de este vaso podría situarse en el último cuarto del siglo I.

10.—Fragmento de un vaso Drag. 30 de producción sudgálica.

Barniz rojo oscuro mate. Barro rojo ladrillo muy duro.

Su decoración parece que consiste en un festón, estando a la izquierda el elemento vertical de unión con el siguiente, aunque es tan pequeño el fragmento que poco más podemos decir de él. Este tipo de festón es más propio de los vasos carenados, según Hermet.

La cronología de esta forma llega casi hasta finales del II (O-P, p. 87) aunque quizás en los talleres del sur de la Galia dejase de producirse bastante antes puesto que falta en Pompeya (ATKINSON, *passim*).

11.—Fragmento de un vaso Drag. 30 de producción sudgálica.

Barniz rojo semimate y cuarteado. Barro rojo ladrillo, sin desengrasante.

Una línea ondulada vertical divide la decoración del fragmento en dos zonas. En la de la izquierda otra línea ondulada subdivide la metopa en dos zonas. En la de arriba una liebre a la derecha semejante a Oswald, 2077, fechada en época Claudio-Vespasiano. En la parte inferior un panel relleno de elementos triangulares. En la mitad derecha del fragmento otro elemento que no hemos podido identificar. La cronología de esta pieza es la época flavia.

12.—Fragmento de un vaso Drag. 30 posiblemente.

Barniz rojo oscuro semibrillo. Barro sin desengrasante y de fractura recta.

En la decoración a la izquierda un panel vertical de los llamados por Hermet «pilastra», formado por dos líneas, una sogueada y la otra recta. En su interior una secuencia de elementos trifoliados muy apuntados. A la derecha una subdivisión de metopas por medio de una hilera de cuentas ensartadas. En la metopa inferior posiblemente una triangulación. En la superior un personaje arrodillado que podría ser un amorcillo o arquero como Hermet 35 y Oswald 268. Quizás este vaso sea del último cuarto del siglo I.

13.—Fragmento de la forma Drag. 37.

Barniz rojo mate. Barro rosado con algo de desengrasante. Los motivos de la decoración apenas si tienen relieve.

Comienza la decoración con una hilera de ovas apenas marcadas, de lengüeta trilobulada, semejantes al tipo O-32 de Hermet (lám. 35 bis). El resto de la decoración consiste en una metopa subdividida por línea de sogá, con los puntos de unión en roseta. A la derecha otra metopa.

Del contenido de ellas poco podemos decir, salvo que parecen ser animales, aunque tan desdibujados que no nos es posible definirlos.

El tipo de ovas se puede considerar de época flavia. Según Hermet, las metopas subdivididas corresponden a época de Domiciano y comienzos de Trajano (HERMET, p. 139), pero, ya que aparecen en Pompeya (O-P, p. 99), creo que podemos ampliar esta cronología a toda la época flavia, momento en el que se fecha un vaso muy semejante al nuestro, de La Graufesenque o Banassac (Tongres, XXV, 7, p. 143).

La cronología de nuestro vaso hay que colocarla en época flavia, quizás al final de ella.

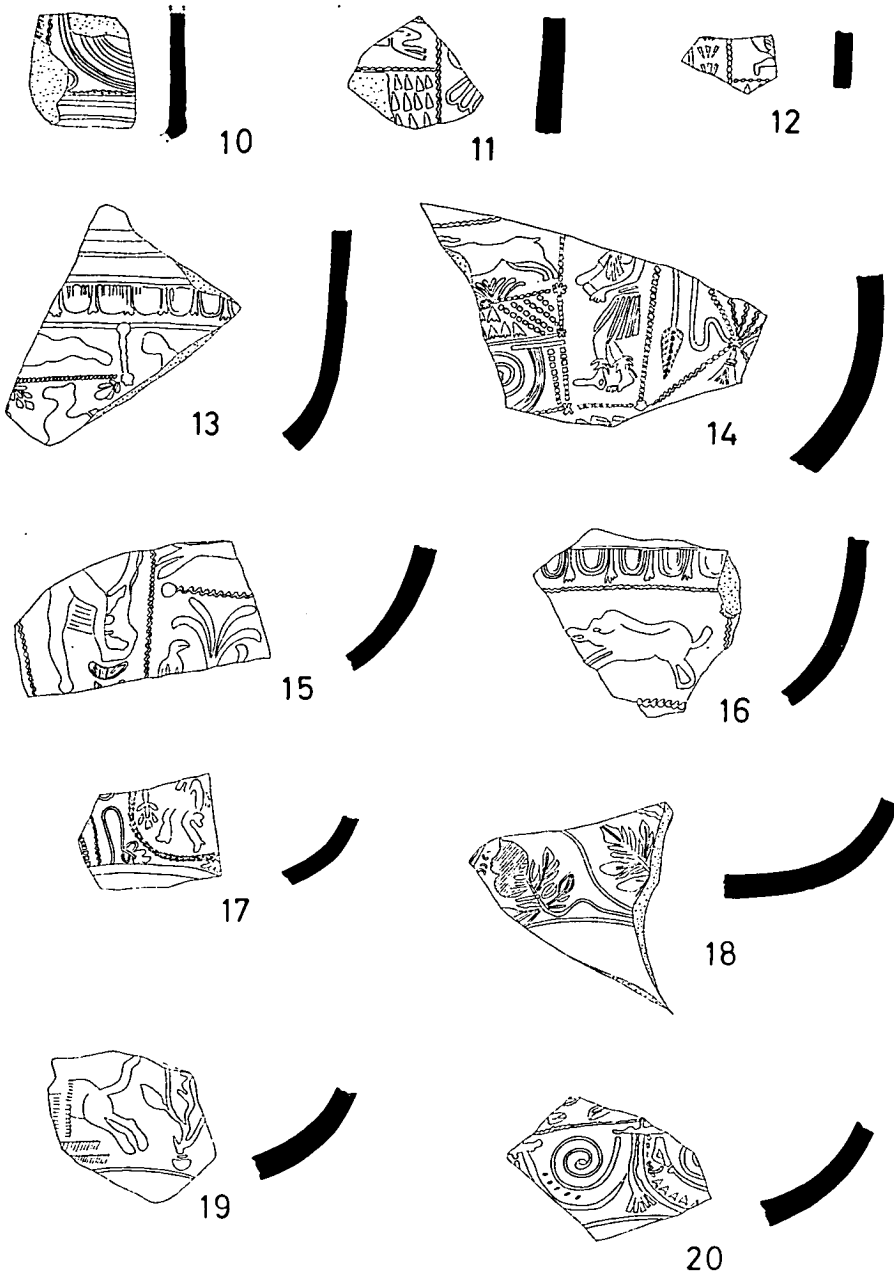

Fig. 2.—Terra sigillata procedente de Itálica.

14.—Fragmento correspondiente a la pared de un vaso Drag. 37 de fabricación sudgálica.

Barniz rojo brillante, algo cuarteado. Barro sin desengrasante. El fragmento corresponde a la parte curva de la pared que es gruesa.

La decoración se desarrolla en un solo friso metopado y submetopado. A la derecha una Cruz de San Andrés con las líneas diagonales mitad onduladas y mitad sogueadas, y con estrellas en el punto de confluencia. Abajo, un elemento de cuatro hojas al que correspondería otro simétrico en el lado opuesto. A los lados el típico tallo sinuoso que finaliza en una hoja larga y puntiaguda. A la izquierda de esta cruz, una metopa que contiene la figura de Peleo recibiendo la espada de Vulcano (DECH, 510; HERMET, lám. 20, 133; OSWALD, 883). Producido en La Graufesenque y Benassac en período flavio, se encuentra en vasos de MERCATO y en los del estilo de NATALIS y COR-NVTVS (OSWALD, p. 69). También fue fabricado en Montans, pues se ha encontrado en un molde (DURAND-LEFEBVRE, p. 82, lám. 4, 1). También se encuentra en el estilo de MASCVVS, de La Graufesenque y época de Domiciano (OSWALD, Margidunum, XXIII, 2). Knorr le asigna, para Rottweil, una cronología de época de Vespasiano (KNORR, p. 95, lám. 99 B).

A la izquierda una zona subdividida en tres paneles horizontales, conteniendo el superior una liebre saltando sobre una mata geometrizada; el medio una triangulación muy común y el inferior un festón rematado en volutas.

Cronología: época flavia.

15.—Fragmento de un vaso Drag. 37 sudgálico.

Barniz rojo oscuro semimate. Barro con impurezas, aunque compacto y de fractura recta.

A la derecha una metopa subdividida en dos. En la parte inferior dos aves confusas enfrentadas a un elemento vegetal. Encima un perro o liebre a la carrera.

La metopa de la izquierda contiene la figura fragmentada de un guerrero con escudo y manto (DECH., 113; HERMET, lám. 19, 58) de La Graufesenque (HERMET, lám. 86, 14; lám. 87, 1) y Montans en época de Domiciano (OSWALD, 185, p. 28). Bajo un pie del guerrero, una especie de luneta que no hemos podido identificar.

16.—Fragmento de un vaso Drag. 37 de producción sudgálica.

Barniz rojo oscuro semibrillo. Barro con desengrasante, compacto, de fractura recta.

Es un vaso de mala calidad decorativa. Comienza con una hilera de ovas que son relacionables con las de CRVCVRO o M CRESTIO (KNORR, Textbild 5; O-P, XXX, 67). Por debajo una metopa en la que un jabalí corre hacia la izquierda, también relacionable con otros semejantes, pues es un motivo muy frecuente (KNORR, lám. 24, 2; lám. 68, 4).

Tanto por el estilo de las ovas como por el jabalí, podemos situar este vaso en el siglo I de la Era.

17.—Fragmento de un vaso Drag. 37 de producción sudgálica.

Barniz rojo claro brillante. Barro rojo sin apenas desengrasante.

La decoración consiste en un medallón figurado formado por minúsculas hojas entrelazadas. Dentro del medallón un cupido (DECH., 280; HERMET, lám. 82, 1; OSWALD, 436) de La Graufesenque, fechado en el período Claudio-Domiciano. La figura posible-

mente llevase algo en la mano derecha. A los lados del medallón, cuatro tallos terminados en hojas, adorno muy frecuente como remate de la cruz de San Andrés, aunque en este caso quizás no exista, a la vista de esa línea sogueada que surge a la izquierda. El vaso lo podemos fechar en época flavia.

18.—Fragmento de un vaso Drag. 37 de producción sudgálica.

Barniz rojo casi mate al exterior y muy brillante en el interior. Barro rojo claro con desengrasante.

De la zona decorada vemos parte de un friso inferior cuyo contenido es una girnalda con hojas de viña de tipo Hermet, lám. 8, 11. Un tipo de hoja semejante y en una guirnalda fue usada por GERMANVS en una 29 (HERMET, lám. 102, 50), aunque es difícil adscribirle a él este vaso.

La cronología, con dudas, podría ser del último cuarto del siglo I.

19.—Fragmento de un vaso Drag. 37 de producción sudgálica.

Barniz rojo oscuro mate, perdido en casi todo el relieve de la decoración. Barro ocre claro granuloso y con muy fino desengrasante.

De la decoración vemos parte del friso inferior. A la derecha un árbol del tipo de GERMANVS aunque más desdibujado (KNORR, 1952, lám. 28 E). A la izquierda un animal saltando, seguramente un león, con la cola tal como los Oswald 1472 (La Graufesenque, Vespasiano) y 1475 (Banassac, Domiciano). La cronología de este vaso debe de ser la época flavia.

20.—Fragmento de un vaso Drag. 37 de producción sudgálica.

Barniz rojo mate. Barro rojo con algo de desengrasante, compacto y de fractura recta.

Vaso de mala calidad en cuanto a decoración. Vemos parte del friso inferior que contiene una serie de festones enlazados que rematan en espiral, con un colgante o elemento vertical semejante a Hermet, 31 C, 4. Por encima otra zona en la que vemos puntas de flecha como las empleadas en triangulaciones y otras zonas de relleno, aunque muy desdibujadas.

Cronología: final de época flavia.

21.—Vaso completo de la forma Drag. 37 de producción hispánica.

Barniz rojo claro mate, muy superficial. Barro muy granuloso y tosco. Mide 128 mm. de diámetro en el borde, 50 mm. de diámetro en el pie y 71 mm. de alto.

Del perfil hay que destacar el borde vertical y el pie muy bajo. La decoración es muy imperfecta. Consiste en dos frisos decorados con alternancia de un elemento vertical y otro circular. En el friso superior círculos de línea de cuerda junto con una especie de tronco de árbol. En el friso inferior círculos gruesos y levantados junto a un motivo rectangular que a los costados tiene como una especie de líneas de espigas, muy marcadas. Motivos semejantes a éste los encontramos en Corella, en una 37 tardía y en otra 37 cuyo barniz y estilo coincide con el nuestro (MEZQUÍRIZ, Aportacionse, fig. 4, 17 y fig. 5, 37 = MEZQUÍRIZ, 1126 y 1124). Cronología: siglo III.

22.—Fragmento de borde de un vaso Drag. 37 hispánico.

Barniz rojo brillante, más oscuro y mate en el interior. Barro ocre con muy abundante desengrasante. Mide 210 mm. de diámetro en el borde.

El perfil comienza con un labio inclinado, siguiendo luego el grueso resalte del borde que tiene tendencia a asemejarse con el de almendra. De la decoración sólo vemos asomar dos círculos, uno mayor, con otro de cuadraditos inscrito y otro menor liso a su izquierda. Su fecha debe de ser el siglo II, quizás a comienzos.

23.—Fragmento de vaso Drag. 37 de producción hispánica.

Barniz rojo claro semibrillo. Barro con abundante desengrasante. Mide 136 mm. de diámetro en el borde. Perfil hemiesférico típico de esta forma, aunque no muy cerrado, con el típico también abultamiento en el borde.

La decoración es en dos frisos. En el superior una hilera de círculos con ancho punto interno. Dos líneas separan el superior del friso inferior cuya decoración consiste en la alternancia de un elemento circular, círculo de línea sogueada, en cuyo interior hay un ave, con un elemento vertical semejante al encontrado en Mallen sobre 37 (MEZQUÍRIZ, 2158).

Vasos de un estilo semejante son los encontrados en el nivel de habitat 2 de la excavación de las minas de oro de León, estrato que se fecha aproximadamente en la segunda mitad del siglo II (DOMERGUE-MARTIN, fig. 26, pp. 19-20), fecha que podemos aplicar a nuestro vaso.

24.—Fragmento de borde de un Drag. 37 de borde de almendra hispánico.

Barniz rojo claro brillante. Barro rojo granulado y con desengrasante. El borde no es el característico del de almendra, pero creemos que se puede incluir dentro de esta clasificación, opinión que se ve reforzada por el hecho de comenzar su decoración con una hilera de ovas, cosa que exclusivamente se da en los 37 de este tipo y no en el normal hispánico (MEZQUÍRIZ, p. 107). Cronología: últimas décadas del siglo I posiblemente.

25.—Fragmento de pie y pared de una Drag. 37 hispánica.

Barniz rojo semimate, muy deteriorado al exterior y más brillante en el interior. Barro rojo claro con desengrasante. Mide 80 mm. de diámetro en el pie.

De su decoración, que no es de muy buena calidad, vemos el friso inferior que contiene la alternancia de un elemento circular con otro vertical, siendo este último una línea ondulada en cuyo extremo hay un águila a la derecha, del tipo Mezquíríz 538, de Mérida sobre 29. En el extremo inferior una victoria alada de un tipo muy hispánico.

El motivo circular consiste en dos círculos concéntricos en cuyo interior se halla de nuevo el mismo punzón de la victoria.

Este vaso ha sido fabricado en un alfar riojano, ya que el punzón de la victoria ha sido encontrado en un molde de Arenzana de Arriba (GARABITO, Alfares riojanos, 110).

Paralelos de este motivo los encontramos en Tarragona (AMO GUINOVART, Pere Martell, lám. 6, 3), en una 37 de Saelices de Mayorga (Valladolid) (DELIBES, Tierra de Campos, fig. 56, 3, lám. XV, 3, p. 202), en una 37 de Campo de Juncal, Alcalá de

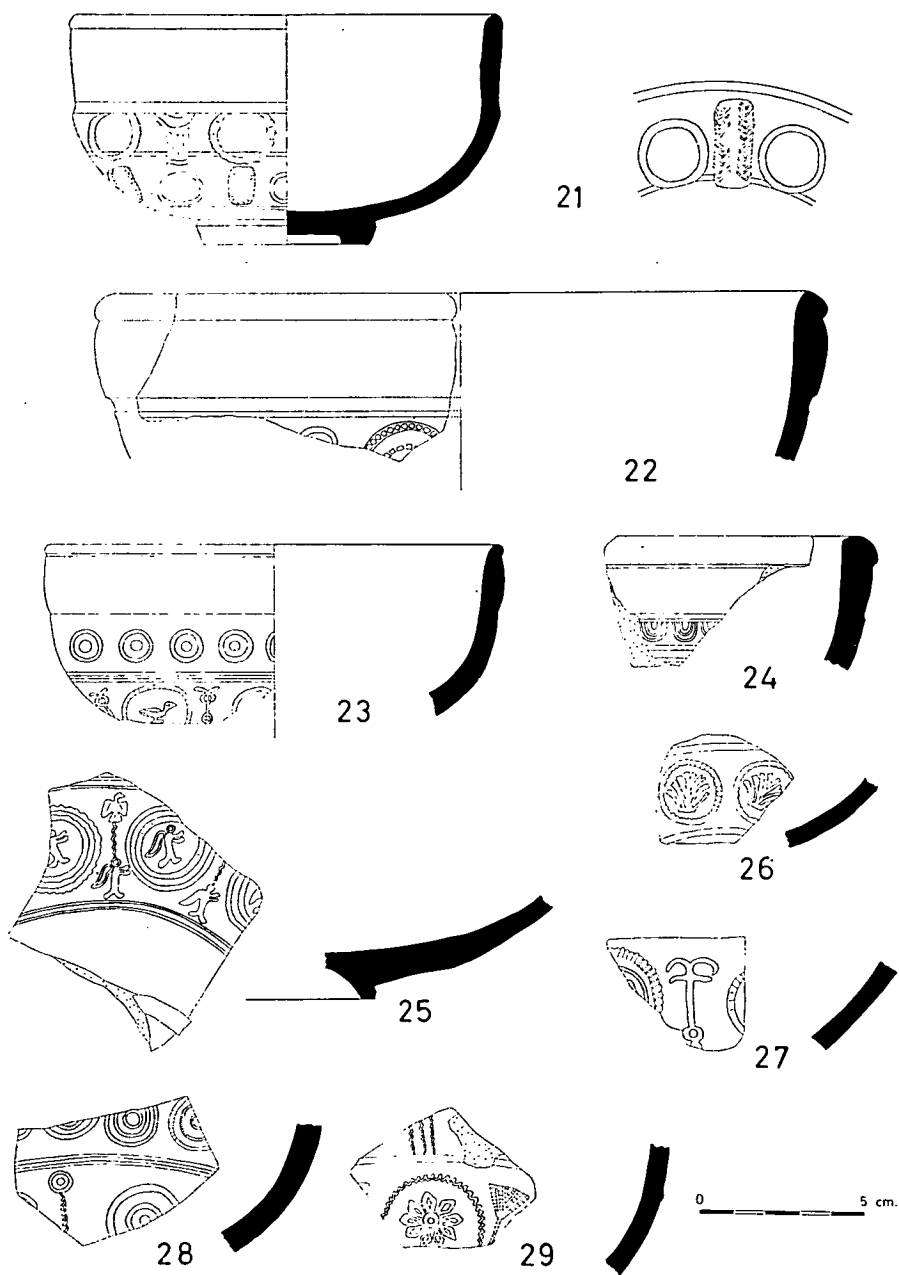

Fig. 3.—Terra sigillata procedente de Itálica.

Henares (FERNÁNDEZ-GALIANO, *Carta arqueológica*, lám. 33 y 36), que se fecha en el último tercio del siglo I.

Este modelo está relativamente extendido y otros punzones semejantes pero no idénticos los tenemos en una 37 de Uxama (GARCÍA MERINO, Uxama, p. 98, fig. 9, 7), en una 29 de Liédena (MEZQUÍRIZ, Liédena, pp. 120-122), y en una de Villaverde (FUIDIO, lám. LXII, 18).

Creo que cronológicamente podemos situar este vaso en el siglo II.

26.—Fragmento de la pared de un vaso Drag. 37 de producción hispánica.

Barniz rojo semibrillo que se ha perdido en todo el relieve de la decoración. Barro rojo ladrillo granulado y con desengrasante.

De su decoración vemos parte del friso inferior que contiene una serie de círculos de línea sogueada dentro de los cuales hay una palmeta.

Este vaso, como el anterior, procede de un taller riojano, puesto que la palmeta ha sido encontrada en un molde de Bezares (GARABITO, Alfares riojanos, lám. 7, 26). Por otra parte es relativamente frecuente encontrarlo en diversos puntos de la península y así lo tenemos en Mallén sobre 37 y en Solsona (MEZQUÍRIZ, lám. 157, 2 y lám. 85, 1251), en Conimbriga (CONIMBRIGA, Sigillées, lám. XLI, 116) sobre 37 y en el Museo Machado do Castro (MOUTINHO, Museu, lám. VII, 66, p. 76).

27.—Fragmento de la pared de un vaso Drag. 37 hispánico.

Barniz rojo claro semimate. Barro rojo ladrillo, granuloso y con desengrasante.

La decoración consiste en la alternancia de un elemento circular y otro vertical. Del primero vemos dos círculos concéntricos, más ancho y sogueado el exterior, que encierran algo que no vemos. Del motivo vertical existen múltiples ejemplos con las más variadas procedencias (MEZQUÍRIZ, lám. 110). También lo encontramos en Coimbra (CONIMBRIGA, Sigillées, lám. XLII, 153) sobre 37, teniendo a los lados círculos iguales a los nuestros. Aparece también este motivo vertical en el decumano A de Ampurias, en el estrato II A, que se fecha en torno al 160 de la Era, fecha que me parece adecuada también para nuestro vaso, pudiendo incluso extenderla hasta final del siglo II (ALMAGRO-LAMBOGLIA, fig. 6).

28.—Fragmento de un vaso Drag. 37 de producción hispánica.

Barniz rojo claro semibrillo, algo más oscuro y mate en el interior. Barro rojo claro con desengrasante.

La decoración se reparte en dos frisos separados por dos leves molduras. En el friso superior el conocido tema de la sucesión de círculos concéntricos en grupos de tres. En el inferior la alternancia de círculos concéntricos con un elemento vertical consistente en una línea ondulada rematada en un círculo con punto interno.

Este motivo vertical ha sido encontrado en un vaso procedente de Bezares (GARABITO, Alfares riojanos, lám. 38, 198) por lo cual podemos suponer que ha sido fabricado allí. Por otra parte, Mezquíriz lo recoge en muy diversos lugares (MEZQUÍRIZ, 1996 y 2029, de Ampurias; 1999 de Numancia; 2004 de Mérida; 2019 de Tarragona; 2024 de Solsona, etc.).

Respecto a su cronología, podemos situarlo en la segunda mitad del siglo II.

29.—Fragmento de un vaso Drag. 37 hispánico.

Barniz rojo claro semibrillo. Barro rojo claro granuloso. Mide 40 mm. de diámetro en el pie.

La decoración está dividida en dos frisos por medio de un baquetón bien señalado. El friso superior está dividido en metopas por un elemento de separación consistente en tres líneas onduladas. El friso inferior contiene la alternancia de un elemento circular y otro vertical. El primero consiste en el tema tan frecuente de un círculo de línea ondulada conteniendo una roseta de nueve hojas. El vertical consiste en una línea sogueada terminada en un remate superior. Este motivo aparece en un vaso de Tricio (GARABITO, Alfares riojanos, lám. 87, 111) y por tanto podemos suponerlo procedente de este alfar. Seguramente su fecha sea el siglo II.

30.—Pie de copa de la forma Drag. 11, incompleto, de producción aretina.

Barniz rojo brillante, de buena calidad. Barro rosado, muy fino.

La copa Drag. 11 es decorada, pero de ello no nos ha quedado nada. Únicamente se conserva la marca de alfarero sobre el fondo: N ATEI, en una cartela de rectángulo irregular. Este vaso ha sido ya publicado (O-C, 145, 140). Sellos de Ateius se han encontrado con anterioridad en Itálica, aunque más semejantes a los que damos a continuación (PUIG, Teatro romano, p. 939; FROTHINGHAM, 390).

Con tan poco fragmento no podemos afinar mucho en cuanto a la cronología y otros problemas que presenta ATEIVS de localización de talleres, etc. (Para la bibliografía fundamental sobre la problemática de ATEIVS ver: LABROUSSE, Toulouse, p. 212; ver también STENICO, Pisani-Dossi, pp. 414-415; PICON, Ceramiques d'ATEIVS, passim.)

La forma Drag. 11 se fecha en tiempos de Augusto (O-P, p. 8 y p. 65).

31.—Pie de copa de la forma Ha 8 de producción aretina.

Barniz rojo claro, mate al exterior. Barro ocre rosado, compacto y uniforme. Mide 60 mm. de diámetro en el pie, que es alto y grueso.

Lleva marca de alfarero: ATEI, en un rectángulo simple, marca que ya ha sido publicada (O-C, 144, 191 ó 192).

La forma Ha 8 corresponde a la Goudineau 27 y a la Hayes 16. Goudineau fecha la aparición de esta forma en el 10-9 a. C. (GOUDINEAU, p. 298). Hayes divide esta forma en A, B y C, según los bordes y por tanto inaplicable a nuestro caso, haciendo comenzar la A en el 10 a. C. y la B y C en el 5 d. C., terminando todas ellas en el 30 (HAYES, South Stoa, p. 430).

Este tipo de sello de Ateius se fecha en los primeros veinte años de la Era (HOFMANN, Musée de Frejus, p. 510).

32.—Pie de copa Ha 8.

Barniz rojo claro semibrillo. Barro ocre rosado. Mide 38 mm. de diámetro en el pie.

Lleva marca de alfarero: ATEI, en rectángulo simple, marca que ya fue publicada (O-C, 144, 191 ó 192). Cronología igual a la de la copa anterior.

33.—Pie de copa Ha 8 (o bien, como señala O-C, Ha 8/9).

Barniz rojo algo achocolatado y con brillo tenue y desigual. En la parte interna del pie el barniz es aún más leve. Barro ocre claro rosado.

Lleva marca de alfarero: CHRES, ya publicada (O-C, 423'd) e incluida en el catálogo como CHRES (), alfarero aún no muy bien identificado.

La forma Ha 9, equivalente a la Goud. 37, se fecha entre el 5 y el 16 (GOUDINEAU, p. 305). Considerando nuestra forma como 8/9, sería pues de transición y se fecharía en los primeros años de la Era.

34.—Fragmento de copa de la forma Ha 8.

Barniz rojo claro, brillante y de buena calidad en el interior y semimate y delgado en el exterior. Barro ocre rosado. Mide 43 mm. de diámetro en el pie.

Lleva marca en doble renglón, de muy difícil lectura por mal impresa y que se podría leer SOP///DC/// (?).

El pie bajo nos indica una fecha más tardía dentro de esta forma, pudiendo considerarla como del cambio de Era.

35.—Pie de copa Ha 9.

Barniz rojo fuerte, semibrillo. Barro ocre rosado. Mide 36 mm. de diámetro en el pie.

Lleva marca de alfarero, prácticamente ilegible, en cartela rectangular. La forma Ha 9 corresponde a la Goud. 37, que se fecha entre el 5 y el 16 de la Era (GOUDINEAU, p. 305).

36.—Pie de copa de la forma Ha 11 posiblemente.

Barniz rojo con tendencia al anaranjado, brillante y de buena calidad. Barro ocre algo amarillento y muy fino. Mide 34 mm. de diámetro en el pie.

Lleva marca de alfarero: ACA, correspondiente al taller del puteolano AGATHEMERVS (NAEVI), también publicada con anterioridad (O-C, 1086, u). El taller de NAEVIVS fue el más importante de Pouzzoli (COMFORT, Terra sigillata, p. 30) y el más difundido, correspondiendo a su producción la casi totalidad de los vasos puteolanos hallados en la península (BALIL, Cerámica puteolana, p. 197). La cronología de AGATHEMERVS no está aún determinada y se podría colocar en general, junto con otros puteolanos, entre el 5 a. C. y el 20 d. C. (COMFORT, Louvre, p. 11).

37.—Pie de copa Ha 11.

Barniz rojo claro, semibrillo en el interior y algo más mate y desuniforme al exterior. Barro ocre amarillento. Mide 62 mm. de diámetro en el pie.

Lleva marca: C. CVRTI, en una cartela casi cuadrada y con las letras enmarcadas en dos líneas ensartando perlititas. Corresponde al alfarero C. CVRTIVS, de Roma o de Italia Central (O-C, p. 595). Este mismo sello ha sido ya publicado con anterioridad (O-C, 570, h).

La forma Ha 11, perteneciente al servicio III, es tardía. Corresponde a la forma Goud. 32 b, cuya fecha de aparición se sitúa entre el 5 y el 10 de la Era (GOUDINEAU, p. 302 y p. 377).

38.—Pie de copa de la forma Ha 8.

Barniz rojo brillante, de buena calidad. Barro ocre rosado. Mide 53 mm. de diámetro en el pie.

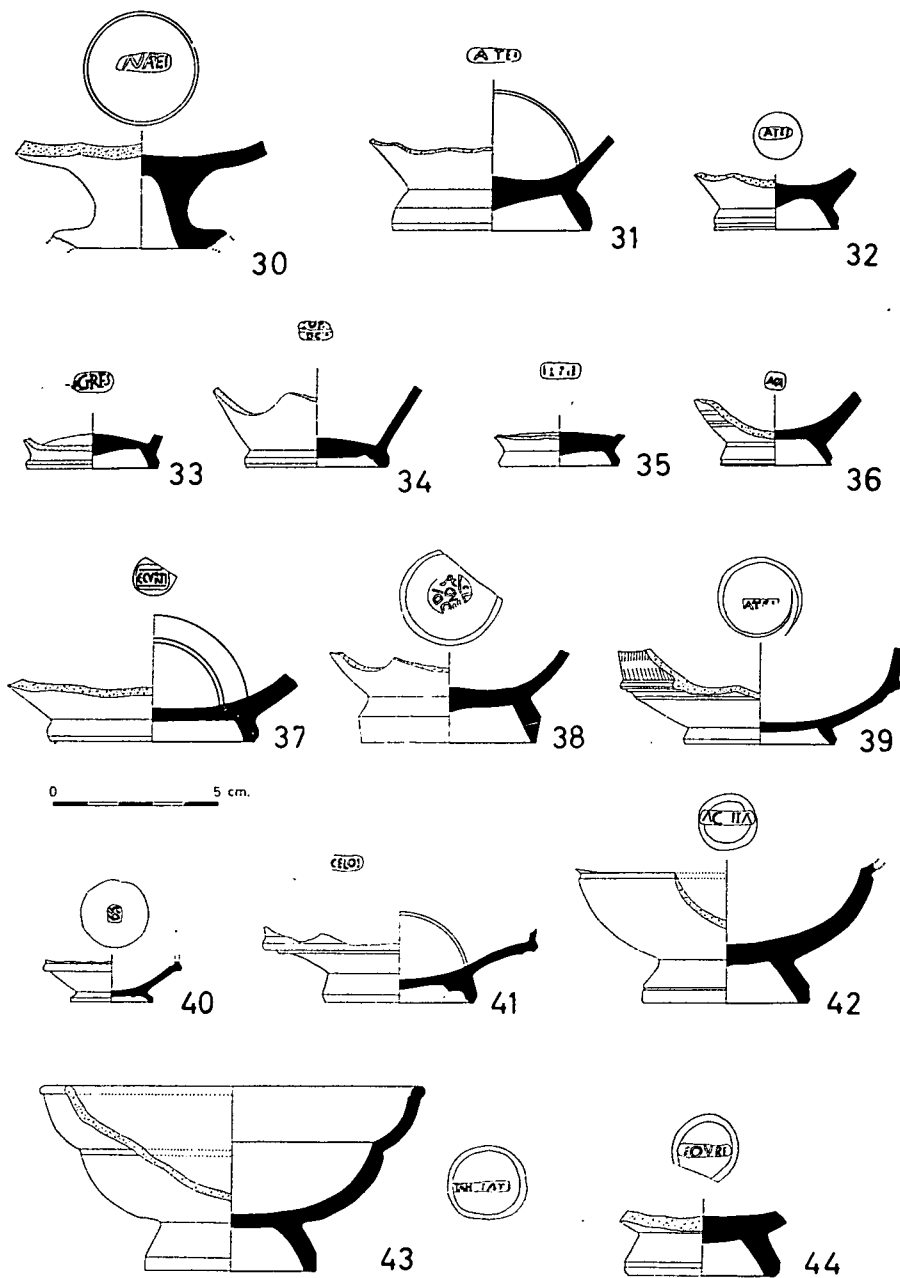

Fig. 4.—Terra sigillata procedente de Itálica.

Lleva marca: CN $\overline{\text{ATEI}}$ EUHODI, que fue ya publicada con anterioridad (O-C, 160, 15). EUHODVS fue primero esclavo y luego liberto de Ateius. Su actividad se fecha entre el 15 a. C. y el 25 d. C. Se sabe que hacia el 10 d. C. se le confió un taller fuera de Italia (en lugar aún no determinado) junto con su liberación, ya que los vasos en los que aparece su nombre sólo, se han encontrado siempre fuera de Italia. Este tipo de firma junto con el nombre de Ateius se fecha pues con anterioridad al 10 d. C. (HOFMANN, *Ceramologie antique-V*, p. 167; HOFMANN, *Musée de Frejus*, p. 512), cronología que va bien con la que se da para esta forma de vaso. La forma Ha 8 equivale a la Goud. 27, cuya fecha de aparición se sitúa en el 9 a. C. (GOUDINEAU, p. 298).

39.—Fragmento de copa de la forma Ha 12.

Barniz rojo algo achocolatado, muy brillante en el interior y muy superficial y casi mate al exterior. Barro ocre muy fino. Mide 46 mm. de diámetro en el pie.

Lleva marca en el fondo, dentro de cartela rectangular mal impresa: ATEI. Este mismo vaso ya fue publicado con anterioridad (O-C, 144, 193).

Esta forma tiene su equivalente en la Goud. 38 a, forma tardía, que se fecha su aparición entre el 12-17 (GOUDINEAU, pp. 306 y 377). De ella es interesante señalar su forma achaparrada y la serie de molduras bajo el resalte central, cosas que la alejan algo del prototipo, más simple. El tipo de sello de ATEIVS se fecha en los veinte primeros años de la Era (HOFMANN, *Musée de Frejus*, p. 510). Por tanto a nuestro vaso habría que asignarle una cronología entre el 12 y el 20 d. C.

40.—Copa incompleta de la forma Goud. 38 a. de tamaño muy pequeño.

Barniz rojo claro semibrillo. Barro ocre claro muy fino. Mide 25 mm. de diámetro en el pie.

Lleva marca anepigráfica. Es una forma tardía. Goudineau calcula que su aparición se produce entre el 12 y el 16 (GOUDINEAU, p. 377).

41.—Vaso casi completo de la forma Ritt. 9 de producción sudgálica.

Barniz rojo claro, algo anaranjado, superficial y mate. Al exterior está mal extendido, con zonas en las que llega casi al amarillo. Barro ocre claro con abundante desengrasante. Mide 45 mm. de diámetro en el pie.

Lleva marca de alfarero que podría leerse CEL OF. Este tipo de firma podría corresponder a dos alfareros. Por un lado a CELSVS, de La Graufesenque, fechado en época Claudio-Vespasiano, del cual Oswald publica un sello semejante: OF CEL, sobre 27 (OSWALD, *Potters'stamps*, p. 71). El otro es CELER, de Montans, fechado en época Claudio-Nerón, del cual se conoce la firma CEL sobre Ritt 8 (OSWALD, *Potters'stamps*, p. 370).

La forma de vaso es temprana y la podemos fechar en época claudia (O-P, pp. 170-171, lám. XXXIX, 9).

42.—Vaso incompleto de la forma Drag. 27 de producción sudgálica.

Barniz rojo con brillo desuniforme en la cara interna y completamente mate y más oscuro en la externa. Barro ocre claro, duro y sin desengrasante. Falta todo el casquete superior y parte del inferior, llevando una acanaladura en la unión de ambos. El pie, alto, lleva una fina acanaladura externa.

Lleva marca de alfarero en cartela rectangular oblonga y dentro de círculo, que podemos leer como ACVITA, correspondiente a AQVITANVS, de La Graufesenque, de época Tiberio-Nerón, del cual se ha hallado una marca idéntica también sobre 27 (OSWALD, *Potters'stamps*, p. 21). Posiblemente nuestro vaso sea de época claudia.

43.—Vaso incompleto de la forma Drag. 27 de posible fabricación sudgálica.

Barniz rojo oscuro semimate. Barro rojo con muy fino desengrasante. Mide 114 mm. de diámetro en el borde, 52 mm. de diámetro en el pie y 57 mm. de altura. Lleva grafito en la parte externa del fondo: una cruz griega. Lleva marca de alfarero ilegible. Por el perfil quizás podamos fechar este vaso en época Domiciano-Trajano (O-P, lám. XLIX, 17).

44.—Fondo de copa de la forma Drag. 27 posiblemente, de producción sudgálica.

Barniz rojo semimate. Barro ocre rosado con desengrasante. Lleva marca dentro de cartela oblonga que a su vez se halla dentro de un círculo rehundido y deforme. La podemos leer como EQVRE, semejante al EQVRI que sobre 27 recoge Oswald, interpretándolo como EQVIRVS (OSWALD, *Potters'stamps*, p. 115) del que no da ni localización ni cronología.

Un sello idéntico y sobre 27 avarece en Winchester en una tumba de época flavia (BIDDLE, Winchester, pp. 236-237). El autor duda del nombre, presumiendo que se trate de NEQVRES, y de la cronología. A su exposición, algo confusa, nos remitimos.

45.—Fragmento de copa de la forma Drag. 27 de fabricación hispánica.

Barniz rojo oscuro semibrillo en el interior, más superficial y mate al exterior. Mide 42 mm. de diámetro en el pie.

Lleva marca de alfarero en cartela rectangular muy alargada y que podemos leer como FLACCI, correspondiendo a FLACCVS, ya conocido por hallazgos anteriores, aunque queden aspectos oscuros, como veremos a continuación.

El mismo sello que el nuestro (con unas dimensiones prácticamente idénticas), fue hallado en Banasa, en el fondo de un cuenco cuya forma ignoramos (BOUBE, *Supplément II*, p. 75). En Portugal también podemos recoger cuatro marcas de este alfarero, todas ellas al sur del Tajo (VEIGA FERREIRA, *Marcas de oleiro*, p. 169). En Chellah se recogió una marca incompleta: FLA... que también podemos considerar como perteneciente a nuestro alfarero (DROUHOT, Chellah, p. 154).

Balil recoge varias marcas de publicaciones anteriores (BALIL, *Indice de marcas*, pp. 143-144). De entre ellas nos interesa señalar otra FLACCI de Villafranca de los Barros (BRAH, L, 1907, p. 460) y tres que proceden de Itálica, siendo dos de ellas de la colección de la casa de la Condesa de Lebrija. Una de ellas fue leída como ...IACI, pero a la vista del dibujo, podría ser muy bien FLACCI, sobre forma 46 (MEZQUÍRIZ, p. 46 y lám. 9, 108). La segunda, que procede de esta misma colección, también en forma 46, fue leída como FLACCI.R (MEZQUÍRIZ, p. 46 y lám. 9, 110). La tercera de ellas es la publicada por Frothingham, leída como FLACCI, que bien podría ser idéntica a la nuestra, aunque en la fotografía que se muestra apenas es posible distinguir nada (FROTHINGHAM, p. 38, n.º 278, láms. XXVI y XXXV).

En esta misma publicación se da un sello sobre 27 procedente de Villafranca de

los Barros, de la colección que compró Huntington (FROTHINGHAM, p. X) recogido también por Balil y que ha sido leído como FLACCI.F pero que en la fotografía publicada bien podría leerse como FLACCI.TR (FROTHINGHAM, pp. 38-39, n.º 290, lám. XXXV). Allí mismo se indica un sello igual a éste en Tarragona, impubliado seguramente.

De Tarragona también son dos marcas que se hallan en el Museo Arqueológico y que fueron leídas por Ventura Solsona como FLACCNO, con la advertencia de un posible nexa en la N y con la O dudosa. (VENTURA SOLSONA, Tarragona, p. 146, figuras 53, 27 y 28). Uno de éstos aparece en el CIL pero con una lectura diferente: FLACCNI. Junto a él otro también procedente de Tarragona: FLACCI (CIL, II, 4970, 198). Balil, por su parte, al recoger las marcas que da Ventura Solsona, introduce una nueva variante publicándolos como FLACCITO (BALIL, Índice de marcas, p. 144).

Boube publica cuatro marcas de FLACCVS halladas en Volubilis, Lixus y Sala: FLACCI TR (BOUBE, n.º 66 de Lixus sobre 27); FLACCI T[r] (n.º 67, de Volubilis); F] FLACCI T[r] (n.º 68, de Volubilis) y FLA[cci tr] (n.º 69, de Sala sobre 15/17). Las tres primeras llevan TR al final, pero la última podría no llevarlo.

De la necrópolis de la región de Elvas procede una sobre 27 publicada por Adilia Moutinho que leyó como FL AC.CIR y que parece coincidir con las anteriores de Boube (MOUTINHO, Vila Viçosa, p. 195, fragm. 15).

Por último, Domergue publica otra que se puede incluir dentro de este grupo: FLAC.TR (DOMERGUE, Cástulo, pp. 34-35).

Entre todo el conjunto de marcas que hemos recogido, podemos distinguir dos grupos: por un lado las de FLACCVS y por otro las de FLACCVS TR. No sabemos aún la relación que pueda existir entre ellos: si son dos alfareros distintos o bien es el mismo alfarero firmando de modo diferente en diversos momentos de su producción, cosa que no es infrecuente. La TR añadida al nombre de Flaccus podría ser una indicación del origen del alfarero: Tritiensis, del alfar riojano de Tricio.

Lo que sí es de notar es que, excepto las de Tarragona, todas las demás proceden de la mitad sur de la península y de la costa norteafricana.

La única que aventura a dar una cronología es Adilia Moutinho, que afirma que es del siglo II guiándose, suponemos, por el tipo de vaso. Sin embargo, ese mismo perfil se podría también fechar en la segunda mitad del siglo I (DOMERGUE-MARTIN, fig. 8 y p. 15).

46.—Pie de copa de forma indeterminada, quizás 27, de fabricación hispánica.

Barniz rojo brillante. Barro con algo de desengrasante. En la parte interna del pie hay en el barniz una huella digital. Mide 39 mm. de diámetro en el pie.

Lleva marca de alfarero en una cartela alargada con dos extrañas líneas a los extremos y que podemos leer como OF·O·FK, alfarero que no hemos podido identificar. Únicamente hemos podido encontrar dos sellos que podrían tener alguna relación. Uno de ellos procede de Pedrosa de la Vega y fue leído como E.O.O.FL, interpretándolo los autores como OCTAVIVS FL apoyándose en otro allí encontrado: EX.OF.OCT.FL. Todo el conjunto cerámico lo fechan entre los últimos años del siglo I y los primeros del III. (PALOL-CORTÉS, La Olmeda, p. 165, figs. 66, 163). El otro procede de Castro de Banho y fue leído como EX OF VFK, en un fondo quizás de 27, publicado sin ningún dato más (RUSSELL CORTEZ, p. 24; recogido también por BALIL, Índice de marcas, p. 144). Boube cita una marca publicada por Thouvenot procedente de Banasa

y que, afirma, no pudo encontrar y que es OF FLA KA y que quizás fuera relacionable con la nuestra (BOUBE, p. 147).

47.—Fragmento de copa Drag. 27 hispánica seguramente.

Barniz rojo mate. Barro rojo fuerte con abundante desengrasante. Mide 36 mm. de diámetro en el pie.

La separación de los dos cuartos de círculo está bien señalada, el fondo es demasiado grueso y el pie bajo. Además, el pie, está moldurado, tanto externamente como internamente, cosa que no es muy frecuente. Pero por la forma pensamos que se trata de un pie hispánico. La ranura interna la encontramos en una 27 producida en Andújar, sin que allí esto tenga ningún significado cronológico (ROCA, Andújar, p. 40 y lám. 19, 35).

Creemos que nuestro fragmento debe de ser temprano, de la segunda mitad del siglo I. Respecto al lugar de producción, la ranura interna del pie no basta como para afirmar que proceda de Andújar, aunque podría ser.

48.—Fragmento de vaso Drag. 24/25 de producción gálica.

Barniz rojo fuerte muy brillante y de buena calidad. Barro ocre rosado sin apenas desengrasante. Mide 74 mm. de diámetro en el borde.

Lleva el típico baquetón en el borde bien señalado interna y externamente. La ruedecilla en la pared vertical es muy fina.

Esta forma es muy frecuente en época de Tiberio, Claudio y Nerón, especialmente Claudio, aunque su cronología se puede prolongar hasta después de los Flavios (O-P, pp. 171-172).

49.—Copa casi completa de la forma Drag. 24/25 de producción gálica.

Barniz rojo denso semibrillo. Barro ocre muy compacto sin desengrasante. Mide 80 mm. de diámetro en el borde, 27 mm. de diámetro en el pie y 34 mm. de altura.

Su perfil corresponde bien al prototipo, un poco abierto quizás. Misma cronología que el vaso anterior.

50.—Vaso incompleto de la forma Drag. 35.

Barniz rojo semimate. Barro rojo ladrillo con desengrasante. Mide 100 mm. de diámetro en el borde, 38 mm. de diámetro en el pie y 33 mm. de altura.

Es una copa proporcionada, con el borde no muy vuelto, la curva de la pared elegante, y un pie alto, delgado y con un perfil externo en dos planos. Únicamente vemos una hoja a la barbotina completa, pero seguramente tendría seis, con la dirección de tallo alternante. De producción sudgálica, seguramente será de época flavia (O-P, lám. LIII, 3).

51.—Pie de copa de forma indeterminada, posiblemente una 27, de producción sudgálica.

Barniz rojo oscuro semibrillo en la cara interna del fondo y más mate en el resto. Barro ocre con desengrasante. Lleva marca de alfarero en cartela oblonga y pequeña dentro de círculo, de difícil lectura.

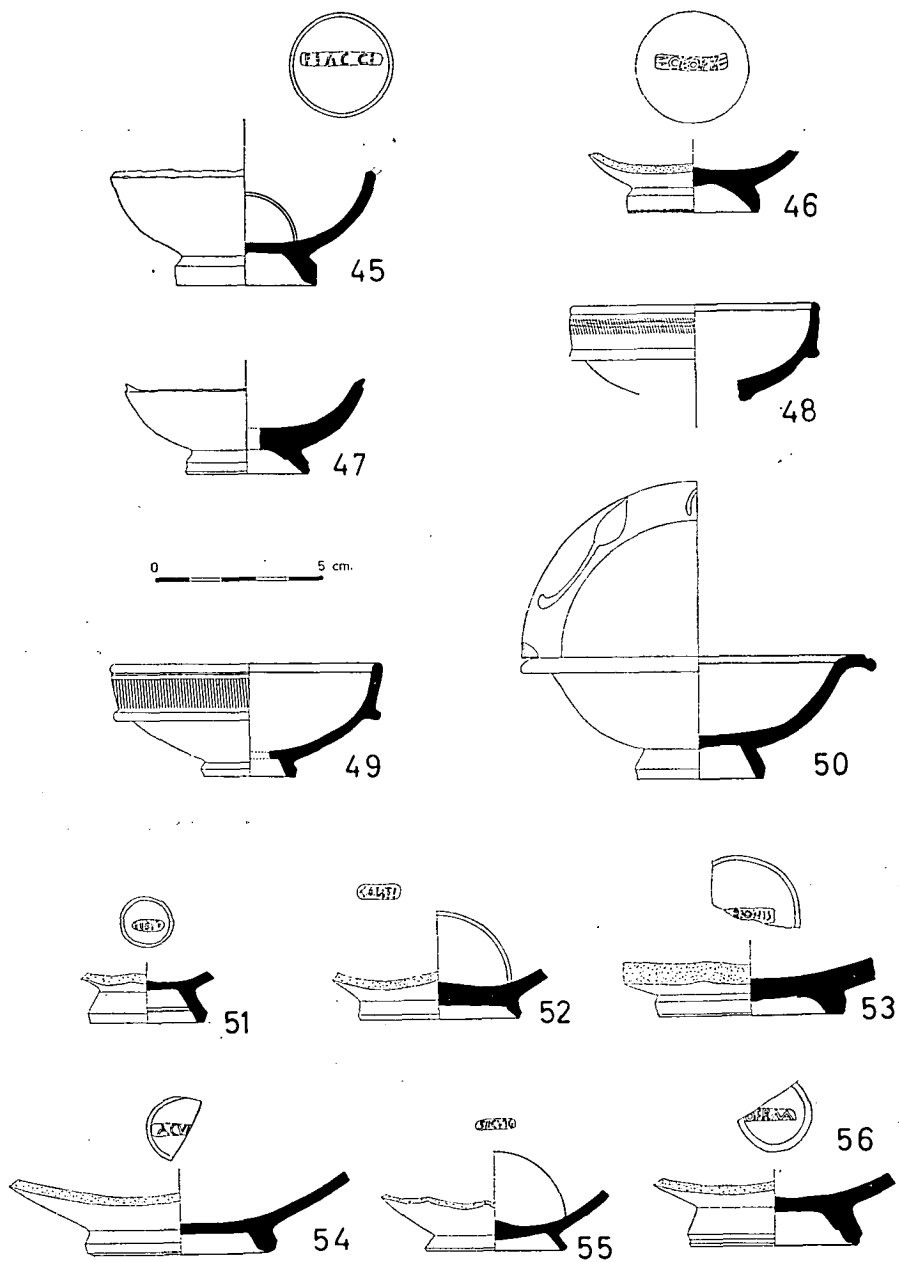

Fig. 5.—Terra sigillata procedente de Itálica.

52.—Fondo de copa de forma indeterminada.

Barniz rojo brillante. Barro ocre ladrillo, no muy uniforme. Mide 48 mm. de diámetro en el pie.

Lleva marca de alfarero que se lee con dificultad: CAWTI (?) CAWTEI (?) que podría corresponder a CANTVS, de La Graufesenque, período Tiberio-Claudio (OSWALD, Potters'stamps, p. 58).

53.—Pie de copa de forma indeterminada.

Barniz oscuro semibrillo y barro ocre claro compacto. Mide 56 mm. de diámetro en el pie.

Lleva marca de alfarero en cartela rectangular alargada que se podría leer ...RIONIS o ...BIONIS, quizás [OF FA]BIONIS, de FABIO, sudgálico del siglo I (OSWALD, Potters'stamps, p. 118), o bien de LABIO ([OF LA]BIONIS), de La Graufesenque, Claudio-Nerón (OSWALD, Potters'stamps, p. 157).

54.—Pie de copa o plato de forma indeterminada de producción sudgálica.

Barniz rojo brillante, de buena calidad. Barro rojo ladrillo de fractura recta. Mide 52 mm. de diámetro en el pie.

Lleva marca fraccionada en una cartela rectangular dentro de círculo: AC(VI?)... que podría corresponder a ACVTVS, de Montans, de época de Tiberio-Nerón (OSWALD, Potters'stamps, p. 3-4) o bien a AQVITANVS, de La Graufesenque, período Tiberio-Nerón (OSWALD, Potters'stamps, pp. 20-21).

55.—Fragmento de copa de forma indeterminada.

Barniz rojo claro semimate, con algunas zonas brillantes irregularmente extendidas. Barro ocre claro de fractura recta. Mide 42 mm. de diámetro en el pie.

Lleva marca de alfarero de lectura dudosa: seguramente SIICVND de SECVNDVS, de La Graufesenque, Claudio-Vespasiano (OSWALD, Potters'stamps, pp. 287-289) del cual se conoce un sello con la E arcaica.

56.—Pie y fondo de copa de forma indeterminada de producción sudgálica.

Lleva un pie muy moldurado en la zona inferior. Barniz rojo brillante al exterior y mate en el interior. Barro rojo fuerte con desengrasante. Mide 50 mm. de diámetro en el pie.

Lleva marca de alfarero en una cartela rectangular alargada dentro de círculo que se podría leer OF RVMĀ, alfarero de difícil identificación. Podría ser el denominado RVMVS, con interrogación, por Oswald, del que únicamente se conoce una marca (OF RVM) en Poitiers (OSWALD, Potters'stamps, p. 271), y del cual se desconoce centro y cronología.

57.—Plato incompleto de producción aretina.

Barniz rojo claro semimate, de buena calidad. Barro ocre rosado de fractura recta.

Mide 166 mm. de diámetro en el borde, 84 mm. de diámetro en el pie y 20 mm. de altura.

Es un plato de buena factura. Tiene borde vuelto con perfiles rectos, mostrando una superficie horizontal en la que aparece un fino resalte que recorre todo el vaso. El cuerpo desciende en una suave curva y el fondo es completamente horizontal llevando impreso un círculo a ruedecilla. El pie no es muy alto y tiene un perfil externo en dos planos, concluyendo con muy poca superficie de apoyo.

No nos resulta fácil determinar de qué forma se trata. De aspecto aretino, con un pie que recuerda mucho los del servicio II de Haltern, el borde no lo podemos incluir dentro de ninguna forma usual en la aretina, a no ser que fuera alguna variante muy lejana y evolucionada de la Goud 15, cosa muy dudosa. Podría tratarse de una sigillata oriental (Eastern Sigillata A), cuya bibliografía no nos resulta accesible. Tan sólo hemos podido ver el pequeño apartado que Goudineau le dedica en su clásico estudio sobre la aretina lisa y en el que aparecen algunos de los perfiles de la forma 8 establecida por Kenyon sobre el material de Samaria, forma que por tener también el resalte sobre la parte horizontal del borde, es la única que es relacionable con nuestro plato (Goudineau, pp. 343-344). Esta sigillata oriental se fecha entre el 100 a. C. y la época Claudio-Nerón (Hayes, Greece-Aegean, p. 31).

58.—Fragmento de plato de producción aretina de la forma Goud. 39 c.

Barniz rojo algo achocolatado brillante. Barro ocre claro muy fino.

Lleva una máscara, tal vez una Gorgona, como decoración aplicada. Esta forma representa el fin de la evolución del borde de los platos aretinos (Goudineau, p. 260). Según este autor aparece entre los años 20-25. Corresponde a la forma 12 de Hayes, para el cual el máximo esplendor de este plato se sitúa entre los años 45-65, habiendo aparecido en el 35 (Hayes, South Stoa, p. 449).

59.—Pie y fondo de un gran plato de la forma Goud. 26 de producción aretina.

Barniz rojo brillante, que no ha sido extendido ni en la parte interna del pie ni en la externa del fondo, salvo algunas gotas que le han caído encima. Barro ocre rosado compacto. Mide 106 mm. de diámetro en el pie. Lleva una marca trilobulada en el fondo: CN $\overline{\text{ATEI}}$ EH, de CN ATEIVS EVHODVS. Esta marca ya fue publicada con anterioridad (O-C, 160, 14).

Nos encontramos ante el mismo caso que en nuestro número 38, con una firma de Euhodus junto con Ateius, y por tanto fechable antes del 20 d. C. (Hofmann, Ceramologie antique-V, p. 167), fecha que se corresponde bien con la del plato, pues según Goudineau aparece esta forma en el 9 a. C. El tipo de pie pesado no aporta ningún índice cronológico (Goudineau, pp. 242-243).

60.—Fondo de plato de producción aretina de la forma Goud. 36 posiblemente.

Barniz rojo claro casi mate, con algunas reducidas zonas irregularmente extendidas, algo más brillante. Barro ocre rosado, compacto y sin desengrasante. Mide 90 mm. de diámetro en el pie, que es de perfil triangular.

Lleva una marca de alfarero en cartela rectangular oblonga: P·COR, ya publicada

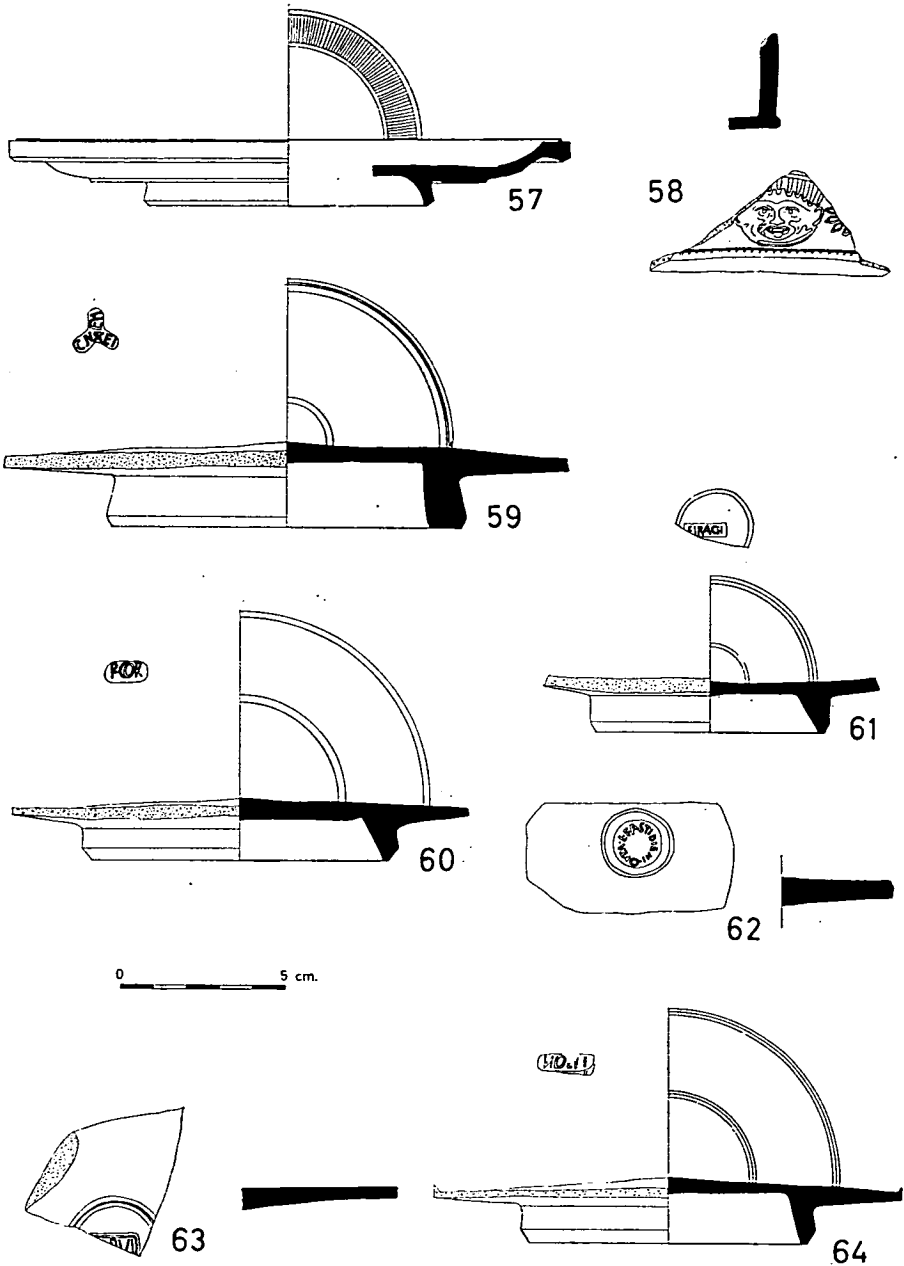

Fig. 6.—Terra sigillata procedente de Itálica.

(O-C, 479, 135). La cronología de Publius Cornelius se sitúa en los últimos años de época augustea y en época tiberiana (STENICO, Cornelius, p. 856; STENICO, Cispus, pp. 215-216).

Los productos de P. CORNELIVS están muy extendidos por la península, tanto en vasos decorados (ROMERO, Numancia, pp. 7-8) como en lisos. De estos últimos también han sido recogidos en Itálica con anterioridad: uno igual al nuestro en las excavaciones de Huntington (FROTHINGHAM, n.º 428, pp. 10-11, lám. IV y XXXIII) y dos más en el teatro de Itálica: NE (?) OL.../P CORNELI y TERTIVS-P. CORNELIVS (PUIG, Teatro romano, pp. 939-940).

61.—Fondo de plato de producción aretina, quizás de la forma Goud. 36.

Barniz negro brillante, algo más mate al exterior. Barro gris granuloso. Mide 69 mm. de diámetro en el pie. Posiblemente se trate de un producto de cocción defectuosa. Lleva marca en el fondo: FIRACLI, firma de HERACLIDA, alfarero puteolano. Esta marca ya fue publicada con anterioridad (O-C, p. 779, i).

La fecha de este alfarero se sitúa entre el 5 a. C. y 20 d. C. (COMFORT, Louvre, pp. 11 y 16), lo que concuerda bien con la cronología del plato.

62.—Fondo de plato de forma indeterminada de producción aretina.

Barniz rojo brillante. Barro ocre claro sin desengrasante.

Lleva marca de alfarero en disposición circular: L. FASTIDIENI. OPTA, ya publicada con anterioridad (O-C, 674, c). De este alfarero, L. FASTIDIENVVS OPTATVS, se ignora dónde estaba su taller y la ausencia de hallazgos en lugares renanos permite considerarlo como un alfarero relativamente antiguo (HOFMANN, Musée de Frejus, p. 512).

63.—Fondo de plato de forma indeterminada, de producción aretina.

Barniz rojo brillante de suma calidad. La zona inferior no está barnizada. Barro ocre claro.

Lleva marca en cartela rectangular partida: ...RVI, correspondiendo al alfarero ARVIVS. Oxé la atribuyó a C. ARVIVS (O-C, 137 nn) pero Comfort piensa que quizás sea de M. ARVII (O-C, 138, a).

Respecto a la cronología de este alfarero, tenemos el dato de que bastantes de sus sellos van «in p. p.», tal como nos lo muestra el C. V. A. La aparición de este tipo de sello se fecha del 10-15 en adelante (GOUDINEAU, p. 360).

Sellos de este alfarero se han recogido en Itálica: C. A[rvi], dado como dudoso pero que posiblemente sí que lo sea, en la colección de la Hispanic Society of America (FROTHINGHAM, n.º 401, p. 7, lám. V y XXXIII); y un sello completo, C. ARVI, en el teatro de Itálica (PUIG, Teatro romano, p. 939).

64.—Plato fragmentado de la forma Goud. 26 posiblemente.

Barniz rojo y brillante en el interior y muy superficial y mate en el exterior. Barro ocre claro compacto. Mide 84 mm. de diámetro en el pie.

El fondo está muy arañado. parece que intencionadamente. Sobre él dos pares de círculos rehundidos y en el centro una marca en cartela rectangular que parece decir WOLPI, WOLLI o WOLTI, alfarero que no hemos logrado localizar. Esta forma aparece entre 10-8 a. C. (GOUDINEAU, p. 376).

65.—Plato fragmentado de la forma Goud. 26 posiblemente, de producción aretina.

Barniz rojo brillante que ha saltado en muchos puntos del fondo. Barro ocre claro sin desengrasante apreciable a la vista. Mide 80 mm. de diámetro en el pie. En la parte externa del fondo lleva dos grafitos grandes: FAVSTĀĒ y M.

Lleva marca de alfarero: C. VIBIE(nus), ya publicada con anterioridad (O-C, 2295, 85 a). Otro sello de este mismo alfarero apareció en Itálica (FROTHINGHAM, n.º 393, p. 4, lám. III y XXXIV).

La aparición de esta forma se fecha en el 10-8 a. C. (GODINEAU, p. 376).

66.—Vaso completo de la forma Drag. 18 en marmorata.

Barniz amarillo semibrillo con el jaspeado uniforme y abundante en el interior y algo más escaso al exterior. Barro rojo fuerte. Mide 126 mm. de diámetro en el borde, 71 mm. de diámetro en el pie y 33 mm. de altura.

Lleva marca de alfarero: SILVINII o SILVINIF, mejor la primera. El alfarero SILVINVS, de La Graufesenque, se fecha en época Claudio-Domiciano (OSWALD, Potters' stamps, p. 302) y esta misma firma se conoce en Drag. 18, aunque no se tenían noticias de que este alfarero hubiera producido marmorata.

67.—Plato fragmentado de forma Drag. 15/17 de producción sudgálica.

Barniz rojo claro brillante. Barro rojo ladrillo con fino desengrasante. Mide 83 mm. de diámetro en el pie. Lleva grafito en el fondo externo: TA.

El pie es alto y triangular como es usual. El fondo horizontal es típico de época claudia (O-P, pp. 174-175).

Lleva marca en el fondo en cartela rectangular oblonga de muy difícil lectura.

68.—Plato incompleto de la forma Drag. 15/17 de producción hispánica.

Barniz rojo achocolatado mate, muy ligero, que se ha perdido en gran parte del fondo y que al exterior apenas si ha dejado algunas señales de que existió. Barro ocre rosado, muy granulado y blando, con abundante desengrasante. Mide 74 mm. de diámetro en el pie. Lleva grafito en el fondo: VRH.

Su perfil presenta la particularidad de tener la moldura interna formada por varios planos, en lugar de ser curva como es habitual. El cuarto de círculo externo está bien marcado. El fondo externo lleva también dos círculos rehundidos que no son habituales.

Fechar esta forma siempre es difícil. El cuarto de círculo externo en la unión de la pared y el fondo aparece en las minas de oro de León, tanto en la capa IV como en la II (DOMERGUE-MARTIN). Quizás deberíamos fecharlo en el siglo II.

69.—Plato completo y reconstruido de la forma Drag. 36 de producción hispánica.

Barniz rojo semibrillo, algo más vivo al exterior. Es un plato muy grande, mide 220 mm. de diámetro en el borde, 76 mm. de diámetro en el pie y 52 mm. de altura.

El perfil de este plato es elegante, con un pie de muy poco punto de apoyo y un borde amplio y poco vuelto sobre el que hay tres hojas a la barbotina del tipo que es habitual en los hispánicos. Sobre el fondo interno lleva un grafito de lectura dudosa.

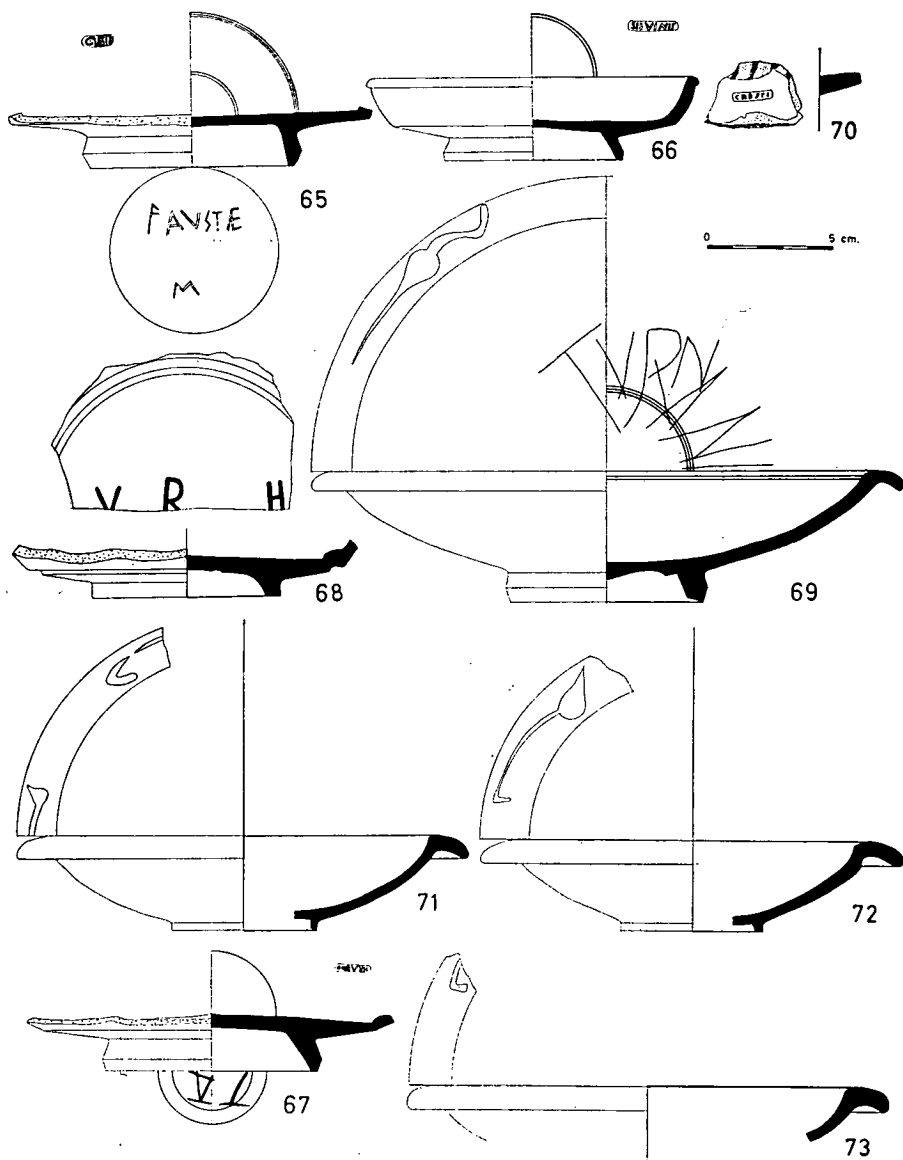

Fig. 7.—Terra sigillata procedente de Itálica.

Según Mezquíriz, la cronología de esta forma se sitúa de fines del I al IV. Nuestro vaso será pues del II por su factura.

70.—Fondo de forma indeterminada.

Barniz rojo brillante que por abajo apenas si existe. Barro rojo claro sin desengrasante.

Lleva cartela en marca rectangular: CRESTI. Ya Comfort nos advierte de la dificultad, salvo en el caso de que la forma sea identificable, de distinguir los productos sudgálicos de los aretinos homónimos (O-C, p. 139). Si fuera sudgálico sería de CRESTIO o CRESTVS, de La Graufesenque, Claudio-Vespasiano (OSWALD, *Potters' stamps*, p. 95). Pero más bien parece un tipo de sello aretino, semejante en su grafía al O-C 425, 72. Comfort (ibid.) piensa que la mayoría de estos sellos pertenecerían a CN ATEIVS CRESTVS, que trabajó al norte de los Alpes.

71.—Plato casi completo de la forma tardía Hayes 3 B.

Barniz anaranjado de tacto jabonoso. Barro rosado granuloso. Mide 156 mm. de diámetro en el borde, 56 mm. de diámetro en el pie y 38 mm. de altura. El perfil es el típico de esta forma, llevando el borde decorado con barbotina, del que vemos los dos extremos del motivo. Se fecha entre 75 y 150 (HAYES, p. 25).

72.—Plato casi completo de la forma tardía Hayes 3 B.

Barniz anaranjado de tacto jabonoso. Barro rojo granuloso. Mide 141 mm. de diámetro en el borde, 56 mm. de diámetro en el pie y 36 mm. de altura.

Perfil típico de esta forma con grandes hojas a la barbotina en el borde, de las que vemos una. Cronología semejante a la del plato anterior.

73.—Fragmento de borde de un plato de la forma tardía Hayes 3 B.

Barniz anaranjado de tacto jabonoso. Barro rojo claro granuloso. Mide 170 mm. de diámetro en el borde, sobre el cual vemos el final del tallo de la hoja a la barbotina que lo decoraba. Cronología semejante a la de los platos anteriores.

74.—Pequeño fragmento de borde de la forma tardía Hayes 3 B.

Barniz anaranjado de tacto jabonoso. Barro ocre rosado granuloso.

Borde decorado a la barbotina del que vemos las dos extremidades opuestas del motivo, una ancha y roma y la otra delgada y puntiaguda.

Cronología semejante a la de los fragmentos anteriores.

75.—Tapadera de la forma tardía Hayes 20.

Barniz anaranjado de tacto jabonoso. Barro ocre rojo granuloso. Mide 150 mm. de diámetro en la parte más inferior, 190 mm. de diámetro máximo y 45 mm. de altura. Es una forma no muy frecuente (HAYES, p. 44), compañera de la 19 que no tenemos en nuestro inventario. Se fecha entre el final del I y comienzos del II.

76.—Fragmento de la pared de un vaso de la forma tardía Hayes 9 A.

Barniz anaranjado de casi el mismo tono que el barro. Barro granuloso. Mide 200 mm. de diámetro en el borde.

Sobre la pared lleva un grafito (?)RVF...(?). Esta forma se fecha entre los años 100-160 (HAYES, p. 37).

77.—Fragmento de la pared de un vaso de la forma tardía Hayes 9 A.

Barniz anaranjado semibrillo y de tacto jabonoso. Barro rojo fuerte, duro y con desengrasante. Misma fecha que para el fragmento anterior.

78.—Fragmento de un vaso de la forma tardía Hayes 7 B.

Barniz rojo mate muy superficial, levemente más oscuro que el del barro. Vaso poco frecuente. Se fecha entre 100-150 (HAYES, p. 33).

79.—Fragmento de cuenco, variante de la forma tardía Hayes 7 B.

Barniz anaranjado de tacto jabonoso. Barro rojo anaranjado, de tono más claro que el barniz.

Lleva decoración a ruedecilla en la pared externa, dividida en dos zonas por medio de una estría. Se diferencia de la Hayes 7 B en que el borde no lleva en la nuestra el resalte redondeado. Por lo demás tiene las mismas características. Misma fecha que para el fragmento anterior.

80.—Jarrito de la forma tardía Hayes 126.

Barniz externo naranja de tacto jabonoso. Internamente es superficial y mate. Mide 46 mm. de diámetro en la boca, 38 mm. de diámetro en la base, 94 mm. de diámetro máximo en la panza y 112 mm. de altura.

Lleva asa lateral bilobulada, cuello de cono truncado e invertido, panza abultada, base plana y un pitorro situado a 90° del asa. El cuello, un poco antes de su unión con la panza, va cerrado internamente con un colador perforado por cinco agujeros: uno central y cuatro laterales.

Esta forma fue desconocida por Lamboglia, que únicamente dio en su tabla la posible predecesora de ésta, la Lamb. 16 (= Hayes 121) (LAMBOGLIA, Nuove osservazioni, p. 284). Debe de ser una forma rara. Su cronología es incierta, posiblemente del siglo II (HAYES, p. 178).

81.—Plato casi completo de la forma tardía Hayes 6 B.

Barniz rojo mate muy superficial. Barro del mismo color con un núcleo gris ceniciento, granuloso con abundante desengrasante. Mide 174 mm. de diámetro en el borde, 66 mm. de diámetro en el pie y 37 mm. de altura. Lleva una acanaladura en el borde. La fecha que se asigna a esta forma es entre 150-200 (HAYES, p. 31).

82.—Vaso completo de la forma tardía Hayes 14 B.

Barniz anaranjado semimate. Lleva muchas concreciones blancas que cubren

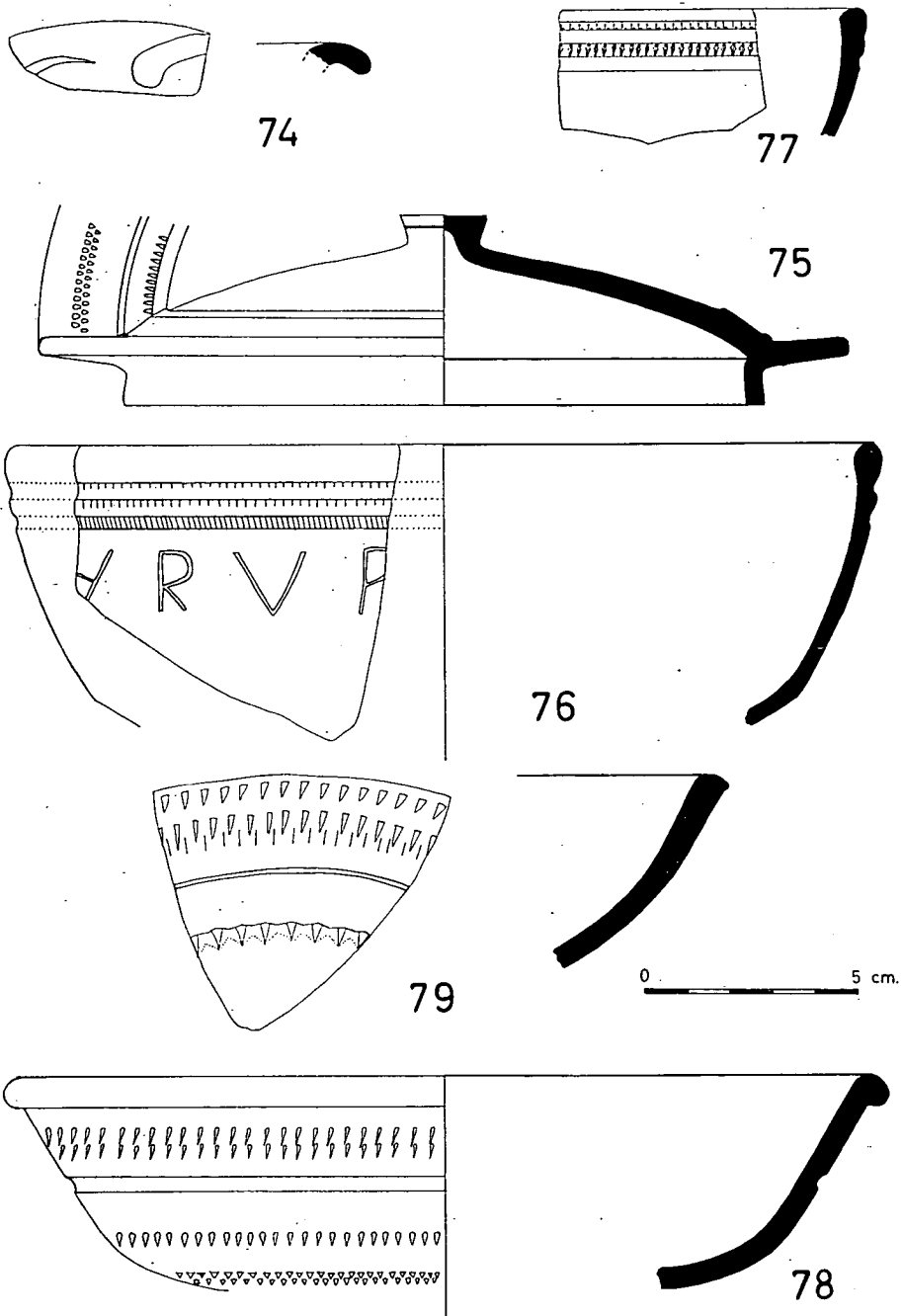

Fig. 8.—Terra sigillata procedente de Itálica.

casi toda la parte externa del vaso. Mide 150 mm. de diámetro en el borde, 62 mm. de diámetro en el pie y 48 mm. de altura. Forma muy frecuente.

Su perfil se aparta algo de los prototipos presentados por Hayes (HAYES, p. 39, fig. 6) que le da una cronología entre 160-200, pero un ejemplar idéntico al nuestro y con el mismo barniz apareció en Bordighera (LAMBOGLIA, Tomba romana, pp. 129-130, fig. 10, 1) que por el conjunto se fecha a finales del II.

83.—Fragmento de un gran cuenco de la forma tardía Hayes 91.

Barniz rojo anaranjado de tacto jabonoso. Barro granuloso rojo ladrillo.

Cuenco de grandes dimensiones de pared curva con dos acanaladuras interiores. No muy lejos del borde lleva un amplio resalte horizontal sobre el cual hay una cabeza de toro aplicada cuya boca perforada atraviesa la pared y sirve de vertedero. La cabeza del animal, aunque tiene bastante detalle, no es de una factura muy buena.

Nuestro vaso, tanto por esta cabeza aplicada como por lo horizontal del resalte, se aleja del prototipo presentado por Lamboglia (forma 38) y por Hayes (forma 91). Pero no presenta ningún problema para incluirlo dentro de ellos. Hay un perfil idéntico al nuestro (sin la cabeza aplicada), incluso con las dos acanaladuras interiores, aparecido en Ventimiglia, en la excavación del teatro, en el estrato III B, que se fecha con toda seguridad en tiempo de los Severos (192-235) (LAMBOGLIA, Puntì fermi, fig. 16, 23, p. 284).

Es la primera vez que aparece sobre esta forma una cabeza-vertedero, al modo de las que en su misma época eran tan frecuentes en la forma Drag. 45 en el centro de la Galia.

84.—Fragmento de la forma tardía Hayes 91.

Barniz rojo claro mate, que por debajo del resalte se aclara y adelgaza. En el interior es igual que en la parte superior externa. Barro rosado muy granuloso. Al igual que nuestro fragmento anterior, lleva dos acanaladuras en la pared interna.

Misma cronología que la del fragmento anterior.

85.—Fragmento de vaso de la forma tardía Hayes 28.

Barniz rojo anaranjado mate, muy superficial, que casi se confunde con el del barro y que ha saltado en muchas partes. El barro es fino y blando. Mide 204 mm. de diámetro en el borde.

Es un forma poco frecuente. Su tamaño es de los más grandes de los habituales (16-20 cms.). Falta la acanaladura típica en el filo interno del borde, cosa que tampoco es de extrañar. Lleva un grafito: PREF... La fecha que se le asigna es de comienzos del siglo III (HAYES, p. 52).

86.—Fragmento de borde de la forma tardía Hayes 52 B.

Barniz rojo mate. Barro rojo algo más anaranjado y compacto. Lleva sobre el borde un león aplicado de un tipo muy común (HAYES, p. 215).

La cronología de esta forma va desde el año 300 al final del siglo IV (HAYES, p. 78).

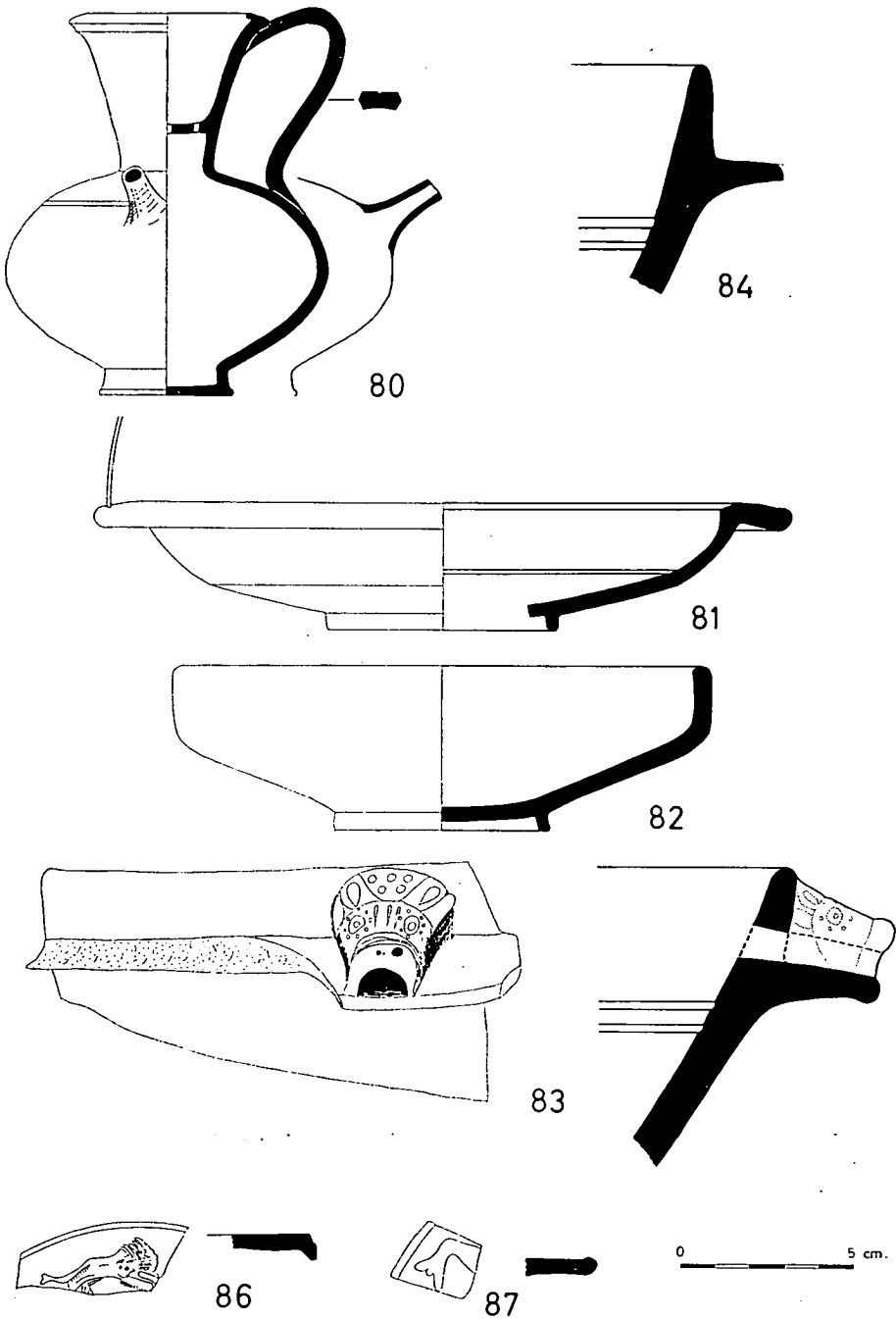

Fig. 9.—Terra sigillata procedente de Itálica.

87.—Fragmento de borde de la forma tardía Hayes 52 B.

Barniz rojo mate, algo anaranjado en la cara de abajo. Barro duro muy granuloso. Sobre el borde lleva como decoración un pez, tal vez un delfín, del que vemos la cola. Motivo muy común (HAYES, p. 215).

Cronología: siglo IV (HAYES, p. 78).

88.—Pátera completa de la forma tardía Hayes 48 B.

Barniz rojo anaranjado algo oscuro y mate en la cara interna y rojo claro mate en la externa. Mide 200 mm. de diámetro en el borde, 148 mm. de diámetro en el pie y 18 mm. de altura.

Se aleja un poco del prototipo en cuanto que en éste la pared y el borde están levemente diferenciados mientras que en el nuestro se funden prácticamente. Se fecha entre el 260 y 320 aprox. (HAYES, p. 67).

89.—Pátera completa de la forma tardía Hayes 48 B.

Barniz rojo claro semimate en el interior, más claro y mate al exterior. Mide 170 mm. de diámetro en el borde, 126 mm. de diámetro en el pie y 15 mm. de altura. Misma fecha que la pátera anterior.

90.—Copa de la forma Drag. 27, imitación de sigillata.

Barniz externo ocre amarillento mate. El interno es más oscuro y completamente cuarteado. Mide 80 mm. de diámetro en el borde, 35 mm. de diámetro en la base y 40 mm. de altura.

Es de destacar el pie bajo y el fondo grueso y plano. Las imitaciones en cerámica común de la vajilla de mesa, aunque no son muy abundantes, se encuentran en todas las épocas, no teniendo por tanto un valor cronológico pues incluso perduran mucho más allá de la extinción de la forma que imitan. Son materiales más propios del interior y en la cuenca mediterránea (a la que podemos considerar vinculada Itálica) son más raros (VEGAS, Cerámica común, p. 57).

91.—Tapadera de algún recipiente, relacionable con la forma Vegas 62 C.

La superficie es ocre amarillenta con partículas de mica bien visibles. Mide 8 mm. de alto, 38 mm. de diámetro en el plano más bajo y 44 mm. de diámetro en el más alto.

Se diferencia del tipo Vegas 62 C, llamado por ella «tapadera de ánfora», primeramente en el tamaño, que son mayores que el nuestro, y luego en la factura, que son más irregulares. Pensamos que se trata de todas formas de la tapadera de algún pequeño recipiente, quizás usado para contener alimentos. Su cronología es incierta (VEGAS, Cerámica común, pp. 149-151).

92.—Objeto de las mismas características que el anterior.

Superficie ocre amarillenta de tacto suave. Mide 8 mm. de altura, 48 mm. de diámetro en el plano más bajo y 54 en el más alto. Pensamos que tenía la misma finalidad que el anterior.

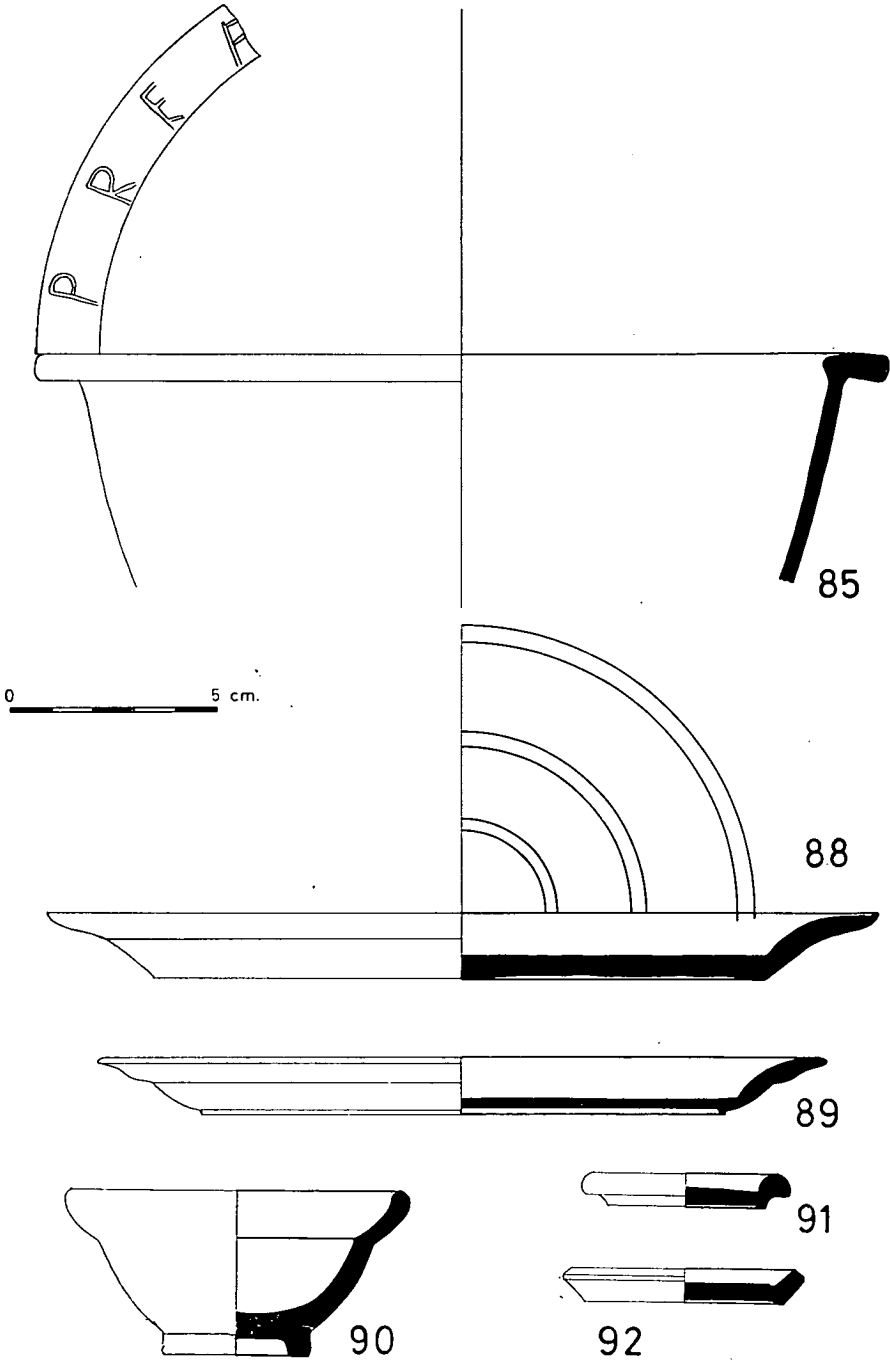

Fig. 10.—Terra sigillata procedente de Itálica.



30



31



32



33



34



35



36



37



38

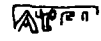

39



40



41



42

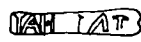

43



44



45



46



51



52



53



54



55



56



59



60



61



62



63



64



65



66



67



70

Fig. 11.—Marcas de alfarero de terra sigillata procedente de Itálica.

Como ocurre siempre que nos enfrentamos a los materiales cerámicos de una colección particular, de los cuales sólo se conoce la procedencia de una forma indeterminada y global, su estudio contribuye más al conocimiento de la cerámica misma que datos aporta al yacimiento del que supuestamente proceden. Por ello todo el peso del estudio se ha volcado en las páginas anteriores al tratar del material pieza por pieza.

Petro tratar de establecer unas conclusiones en base a esta cerámica o a la serie estadística que proporciona, podría llevar a errores graves. Nos limitaremos a hacer algunos comentarios al material que tenemos sin considerar como dato la mayor o menor proporción del mismo o incluso su ausencia.

El material aretino está bien representado en esta colección. Hay cinco fragmentos decorados y 20 lisos, entre los que hay 20 marcas (una en decorado). De la sigillata sudgálica hay 13 fragmentos decorados y 16 lisas, de las cuales 13 tienen marca, siendo una de marmorata. De hispánico decorado tenemos 10 fragmentos y solamente 3 lisos, dos de ellos con marca, a lo que hay que añadir las ya publicadas por Mezquíriz de las que 6 son decoradas y 43 lisas, contando con 23 marcas.

De la llamada cerámica tardía de Hayes, tenemos 19 fragmentos con las formas más típicas de esta producción. A esto hay que añadir las dos cerámicas de tradición helenística con las que comenzábamos nuestro estudio, una sigillata lisa posiblemente oriental, una cerámica de imitación y dos comunes.

Junto a esto hemos de considerar también las publicaciones, antes citadas, de Fernández López, Frothingham y M.^a Rosa Puig.

Del primero³³ podemos deducir una gran abundancia de material hispánico decorado, junto con tres marcas, dos de ellas del taller de Andújar.

Entre la cerámica publicada por Frothingham³⁴ se halla también bien

³³ FERNÁNDEZ LÓPEZ, Manuel, *Excavaciones en Itálica (año 1903)*, Sevilla, 1904. Al final de libro da una relación descriptiva de la cerámica, que hemos tratado de describir, con el consiguiente margen de error. (La numeración es nuestra):

1) 37 hisp.; 2) 37 hisp.; 3) 37 hisp.; 4) 29? hisp.; 5) 37 hisp.; 6) 37 (?); 7-9) 37? hisp.; 10-13) 35 ó 36; 14) 27 ó 24/25 hisp. con marca EX OF NL; 15) sudg.? con marca OF CNN; 16) 37 sudg.; 17) 37(?) hisp.; 18) 37(?); 19) (?); 20) plato con marca SATVRNIN, quizás SATVRNINVS, de Lezoux. Adriano-Antoninos (OSWALD, *Potters' stamps*, p. 283); 21) plato con marca O.N.A., de Andújar (ROCA, *Andújar*, p. 23); 22) vaso con marca EX OF PT. de Andújar (ROCA, *Andújar*, pp. 24-25); 23) 29 ó 37; 24) 37 hispánica; 25) ?; 26) 37 hispánica; 27) 37 hispánica; 28) 30 hisp.; 29) 30 (con cruz de San Andrés?); 30) 29 (con guirnalda?); 31) ? (decorado con figuras); 32) 29 con guirnalda sud.; 33) 29 ó 37 sudg.?; 34) 37 hisp.; 35) 30 sudg.?

³⁴ Hemos considerado conveniente hacer una revisión del material que publica FROTHINGHAM, modificando producción, formas y lectura de marcas cuando lo hemos podido deducir de las fotografías y descripción del texto. Únicamente incluimos el material procedente de Itálica:

388) VMBRICIVS, de Arezzo (O.C. 2385) (alfarero galo?: VMBRVS, OSWALD, *Potters' stamps*, p. 344); 391) C. TETTI PRIN(cinis) (COMFORT, *Frothingham*); 393) C. Vibiens (O.C. 2295); 394) HILARIVS A. SESTI DAMAE (O.C. 1812); 398) ARRETIVM ? (O.C. 132); 399) sello «in n. n.»; 400) AVILIVS ? (O.C. 226); 401) C. ARVIVS (O.C. 137); 402) FRVCTVS RASINIVS, de Arezzo (O.C. 1517); 422)

representada la sigillata aretina, con cinco fragmentos decorados y 19 lisos, de los cuales 17 son marcas de alfarero. De la producción sudgálica encontramos cuatro fragmentos decorados y 9 lisos, de los cuales 8 llevan marca. De hispánica decorada hay 5 fragmentos y 20 lisos, de los cuales 14 llevan marca.

Finalmente, María Rosa Puig publica 16 fragmentos de sellos aretinos, 19 sudgálicos (dos de ellos en marmorata) y 9 supuestamente hispánicos, habiendo leído sólo dos de ellos.

Considerando toda la cerámica en conjunto³⁵, vemos la gran abundancia de cerámica aretina, que señala la existencia de un próspero comercio con Italia entre el cambio de Era y las décadas posteriores. La sudgálica quizás está en proporción algo menor, de lo cual no podemos deducir nada, pero sí que es interesante señalar la presencia de un fragmento decorado de fecha claudia, cosa no muy frecuente y que indica que desde un primer momento los talleres del sur de la Galia mantuvieron relaciones comerciales con Itálica, relaciones que no se interrumpieron hasta el final de su producción, pues encontramos fragmentos sudgálicos fechados en todo el siglo I.

P HERTORIVS, de Arezzo (O-C, 788); 423) PHILOMVSVS SAVFEI (O-C, 1700); 425) VETIVS (O-C, 2267); 426) NAEVIVS (O-C, 1081); 428) P. CORNELIVS (O-C, 479); 429) ? (ATEI ?); 375) fragmento decorado, de P. CORNELIVS (ROMERO, Numancia, p. 8); 376) fragmento decorado aretino de época augustea (COMFORT, Frothingham); 379) fragmento decorado característico de Naevius (COMFORT, Frothingham); 384) aretino con máscara aplicada; 382) decoración con las características de la obra de M. PERENNIVS BARGATHES (COMFORT, Frothingham); 383) decorado, probablemente de P. CORNELIVS (COMFORT, Frothingham); 386) aretino liso con ruedecilla; 371) forma Mezq. 1 decorada; 287) Drag. 37 sudg.; 377) Drag. 37 sudg. (Germanus ?); 378) Drag. 37 sudg. estilo época flavia; 373) Drag. 29 hisp.; 380) sudg. ?; 381) Drag. 37 hisp.; 385) Drag. 24/25 sudg.; 303) Drag. 33 sudg. QVARTVS, La Graufesenque, Claudio-Nerón (OSWALD, Potters'stamps, p. 255); 297) Drag. 33 sudgálico. PATRICIVS, La Graufesenque, Nerón-Domiciano (OSWALD, Potters'stamps, pp. 232-3); 424) sudg. PATRICIVS; 387) VITALIS, La Graufesenque, Claudio-Nerón (OSWALD, Potters'stamps, p. 340); 389) LVCCEIVS, La Graufesenque, Flavios (OSWALD, Potters'stamps, pp. 168-169); 397) OFI MART... (?) MARTIALIS? (La Graufesenque, Flavios, OSWALD, Potters'stamps, p. 189); 390) ATEIVS (O-C, 144); 285) forma Ludowisi Tb, hispánico, FLAVIANI (BALIL, Índice de marcas, p. 144); 277) 29 hisp.; 276) forma Mezq. 2; 368) Drag. 36 hispánico; 281) Drag. 36 hisp.; 369) 36 hisp.; 283) 35 hisp.; 288) 35 hispánico O. SVRI (BALIL, Índice de marcas, p. 150); 278) 35 hisp., FLACCVS, (BALIL, Índice de marcas, p. 144); 430) 18 hisp. FIRMI.TRI (BALIL, Índice de marcas, p. 143); 365) 27 hisp. FIRMI.TRI; 305) 27 hisp. PATERATI F (BALIL, Índice de marcas, p. 147); 292) 27 hisp. PATERATI FE. ídem; 293) 27 hisp. PATERATI F, ídem; 301) Drag. 46 hisp. PATERATI FE. ídem; 296) 27 hispánico, OCT.MA.O (BALIL, Índice de marcas, p. 146); 294) 27 hisp. OCT.MA.OF, ídem; 282) Drag. 15/17, hisp. OCT.MA.OF, ídem; 306) 15/17 hisp., LVCRETIVS (BALIL, Índice de marcas, n. 145); 414) 15/17 hisp., ACCVNICVS, de Tricio (BALIL, Índice de marcas, p. 141. GARAVITO-SOLOVERA, marcas, pp. 25 v 33); 295) 27; 298) 27; 302) 27; 279) 27 hispánica; 395) sudg. ? ...NAO (?); 396) ?; 420) marca anepigráfica; 286) 46 hispánica?; 280) ?

³⁵ En la excavación del Pajar de Artillo (LUZON, *op. cit.* passim) los niveles son anteriores a la aparición de la terra sigillata, hallándose ésta únicamente en el nivel superficial revuelto, cuyos materiales no se publican. La cerámica que aparece bajo el mosaico de Neptuno (BLANCO-LUZON, *El mosaico de... op. cit.*, passim) es en su mayoría común, existiendo algún fragmento menudo de sudgálica, hispánica v clara, mencionadas en el inventario.

De la sigillata hispánica hay que señalar la gran variedad de formas que aparecen, incluso algunas que no son muy frecuentes. Mezquíriz recoge 4 decoradas y 20 formas diferentes lisas.

También tenemos buena representación de cerámica tardía propia del mundo mediterráneo, cosa nada de extrañar ya que Itálica, con su puerto fluvial, debió de participar activamente de todas las corrientes comerciales de ese mar, aunque no mirase a él.

Respecto a los talleres donde fue producida la cerámica que Itálica importó, en lo aretino predomina Arezzo, no estando ausente Puteoli (con tres fragmentos en este mismo trabajo, uno de ellos decorado) y otros centros itálicos. En lo sudgálico predomina La Graufesenque, existiendo también algo de los talleres vecinos de Montans y Banassac, no habiendo prácticamente nada del Centro y Este de la Galia.

Respecto a lo hispánico, hemos podido ver que hay 5 fragmentos fabricados en los talleres riojanos (nuestros n.ºs 25, 26, 28 y 29 y una marca número 414 de Frothingham). Andújar tampoco está ausente, con dos marcas en la publicación de Fernández López. Este cuadro se podrá aumentar según se vayan conociendo mejor estos talleres.

En conjunto la cronología abarca desde un momento no determinado del siglo I a. C. hasta el siglo IV de la Era incluido, siendo mucho más abundante la cerámica del siglo I d. C. Tal vez la Itálica del siglo I fue bastante más importante de lo que habitualmente se piensa.

INDICE DE LOS VASOS DE ESTE ARTICULO, ORDENADOS POR PRODUCCIONES

ARETINOS: 3, 4, 5, 6, 30, 31, 32, 33, 34, 35, 36, 37, 38, 39, 40, 57, 58, 59, 60, 61, 62, 63, 64, 65, 70.

SUDGÁLICOS: 7, 8, 10, 11, 12, 13, 14, 15, 16, 17, 18, 19, 20, 41, 42, 43, 44, 48, 49, 50, 51, 52, 53, 54, 55, 56, 66, 67.

HISPÁNICOS: 9, 21, 22, 23, 24, 25, 26, 27, 28, 29, 45, 46, 47, 68, 69.

TARDÍOS (HAYES): Del 71 al 89, ambos inclusive.

OTROS: 1, 2, 90, 91, 92.

ABREVIATURAS DE LA BIBLIOGRAFÍA EMPLEADA EN EL TEXTO

- ALMAGRO-LAMBOGLIA: ALMAGRO, M., LAMBOGLIA, N., *La estratigrafía del decumano A de Ampurias*, Ampurias, XXI, 1959, pp. 1-28.
- AMO GUINOVART, Pere Martell: AMO GUINOVART, M. del, *La necrópolis de Pere Martell*, Boletín Arqueológico de Tarragona, Epoca IV, Fas. 113-120, 1971-72, pp. 103-171.
- ARRIBAS-TRÍAS, Pollentia: ARRIBAS, A. y TRÍAS, G., *Cerámica de «Megara» en Pollentia (Alcudia, Mallorca)*, AEA, XXXII, 1959, pp. 84-92.
- ATKINSON: ATKINSON, Donald, *A board of samian ware from Pompeii*, J. R. S., IV, 1914, pp. 27-64.
- BALIL, Cerámica puteolana: BALIL, A., *Sobre la cerámica puteolana en España*, AEA, XXXVII, 1964, pp. 196-197.
- BALIL, Índice de marcas: BALIL, A., *Materiales para un índice de marcas de ceramista en terra sigillata hispánica*, AEA, XXXVIII, 1965, pp. 139 ss.
- BIDDLE, Winchester: BIDDLE, Martin, *Two Flavian Burials from Grange Road, Winchester*, The Antiquaries Journal, XLVII, 1967, pp. 224-250.
- BOUBE: BOUBE, Jean, *La terra sigillata hispanique en Mauretanie Tingitane. 1: Les marques de potiers*. Etudes et Travaux d'Archeologie Marocaine, I, Rabat, 1965.
- BOUBE, Supplement II: BOUBE, Jean, *La Terra sigillata hispanique en Mauretanie Tingitane. Supplément II au catalogue des potiers*. Bulletin d'Archeologie Marocaine, VIII, 1968-72, pp. 67-108.
- COMFORT, An exploratory visit: COMFORT, H., *Roman ceramics in Spain: An exploratory visit*. AEA, XXXIV, 1961, pp. 3-17.
- COMFORT, Louvre: COMFORT, H., *Puteolan Sigillata at the Louvre*. R. C. R. F., Acta V-VI, 1963-64, pp. 7-28.
- COMFORT, Frothingham: COMFORT, H., *Recensión a «Sigillate Pottery of the Roman Empire», by Alice Wilson Frothingham*, A. J. A., XLII, 1, 1938.
- COMFORT, Terra sigillata: COMFORT, H., *Terra sigillata (Traduction française de l'article «Terra sigillata» de la Realencyclopädie, Pauly-WISOWA, VII^e suppl. pp. 1295-1352)*. Travaux du Laboratoire de céramologie de Valence, I, Valence, 1968.
- COURBY: COURBY, Fernand, *Les vases grecs a relief*, Bibliotheque des Ecoles Françaises d'Athenes et de Rome, Paris, 1922.
- CHASE: CHASE, G. H., *The Loeb Collection of Arretine Pottery*, New York, 1908.
- DECH: DECHELETTE, Joseph, *Les vases céramiques ornes de la Gaule Romaine*, Paris, 1904.
- CONIMBRIGA, Sigillées: DELGADO, MAYET, MOUTINHO, *Fouilles de Conimbriga. IV: Les sigillées*. Paris, 1975.
- DELIBES, Tierra de Campos: DELIBES, Germán: *Colección Arqueológica «don Eugenio Merino» de Tierra de Campos*, Fuentes y Estudios de Historia Leonesa, n.º 14, León, 1975.
- DOMERGUE, Cástulo: DOMERGUE, Claude, *Marcas de alfareros en «terra sigillata» procedentes de Cástulo y aportaciones a la «terra sigillata» hispánica de tipo B, Oretania*, IX, 25-26-27, 1967, pp. 29-50.
- DOMERGUE-MARTÍN: DOMERGUE, C., MARTÍN, T., *Minas de oro romanas de la provincia de León*. II, EAE, 94, Madrid, 1977.
- DR.-W.: DRAGENDORFF-WATZINGER, *Arretinische Reliefkeramik*, Reutlinguen, 1948.
- DROUHOT, Chellah: DROUHOT, J., *Trouvailles autour de Chellah*, Bull. d'Archeologie Marocaine, VI, 1966, pp. 145-187.
- DURAND-LEFEBVRE: DURAND-LEFEBVRE, R., *Etude sur la decoration des vases de Montans*, Gallia, XII, 1954, pp. 73-88.
- ESPINOSA-GONZÁLEZ, Santa Ana: ESPINOSA RUIZ, U., GONZÁLEZ BLANCO, A., *Noticia de un yacimiento arqueológico prerromano y romano situado en el cerro y zona de Santa Ana (Entrena, Logroño)*, XIV CNA, Vitoria, 1975, Zaragoza, 1977, pp. 1021-1038.

- FERNÁNDEZ-GALIANO, Carta arqueológica: FERNÁNDEZ-GALIANO RUIZ, D., *Carta Arqueológica de Alcalá de Henares y su partido*. Alcalá de Henares, 1976.
- FIGUEIREDO, Miróbriga: FIGUEIREDO, M.^a Adelaida de, *Subsidio para o estudio da terra sigillata de Miróbriga*. Actas do II Congresso Nacional de Arqueologia. T. II, Coimbra, 1971, pp. 433-443.
- FROTHINGHAM: FROTHINGHAM, Alice, *Sigillate pottery of the Roman Empire*, New York, 1937.
- FUIDIO: FUIDIO RODRÍGUEZ, Fidel, *Carpetania Romana*, Madrid, 1934.
- GARABITO, Alfares riojanos: GARABITO, T., *Los alfares romanos riojanos y su comercialización*, BPH, XVII, en prensa.
- GARABITO-SOLOVERA, Marcas: GARABITO, T. SOLOVERA, M. E., *Terra sigillata hispánica de Tricio. II: Marcas de alfarero*. Studia Archaeologica, 40, Valladolid, 1976.
- GARCÍA MERINO, Uxama: GARCÍA MERINO, Carmen, *La ciudad romana de Uxama*, BSAA, XXXVII, 1971, pp. 85-119.
- GOUDINEAU, Rasinius: GOUDINEAU, Ch., *Un decor inedit de Rasinius*, Archeologia Classica, XX, 2, 1968, pp. 266-273.
- GOUDINEAU: GOUDINEAU, Ch., *La céramique aretine lisse*, Fouilles de l'Ecole Française de Rome a Bolsena. Suppl. 6, tomo IV, 1968.
- HAYES, Greece-Aegean: HAYES, J., *Notes on roman pottery in Greece and the Aegean*, R. C. R. F., Acta V-VI, 1963-64, pp. 31-36.
- HAYES: HAYES, J., *Late Roman Pottery*, London, The British School at Rome, 1972.
- HAYES, South Stoa: HAYES, J., *Roman pottery from the South Stoa at Corinth*, Hesperia, XLII, 4, 1973, pp. 416-470.
- HERMET: HERMET, F., *La Graufesenque (Condatomago). I: Vases sigillées. II: Graffites*, Paris, 1934.
- HOFMANN, Musée de Frejus: HOFMANN, B., *Les estampilles sur céramique sigillée du Musée de Frejus*. Mel. d'Arch. et d'Hist. offerts à André Piganiol. I, Paris, 1966, pp. 509-517.
- HOFMANN, Céramologie antique-V: HOFMANN, B., *Notes de céramologie antique, V*, Ogam, XX, 1968, pp. 157 ss.
- KNORR: KNORR, R., *Töpfer und Fabriken verzierter terra-sigillata des ersten Jahrhunderts*, Stuttgart, 1919.
- KNORR, 1952: KNORR, R., *Terra-sigillata Gefässe des Ersten Jahrhunderts mit Töpfernamen*, Stuttgart, 1952.
- KÜNZL, Silberkanne: KÜNZL, E., *Eine Silberkanne mit Kentauromachie aus Pompeji*, Jahrbuch RGZM, 22, 1975, pp. 62-80.
- LABROUSSE, Céramiques ornées d'Arezzo: LABROUSSE, M., *Céramiques ornées d'Arezzo trouvées à Saint-Bertrand de Comminges*, Gallia, XII, 1954, pp. 301-321.
- LABROUSSE, Toulouse: LABROUSSE, M., *Marques de potiers sur céramique sigillée trouvées à Toulouse, de 1966 à 1973, rue des Têtus, Place du Capitole et rue Saint-Jérôme*, Revue Archéologique de Narbonnaise, VIII, 1975, pp. 199-256.
- LAMBLOGLIA, Nuove osservazioni: LAMBLOGLIA, Nino, *Nuove osservazioni sulla «terra sigillata chiara»*, Riv. di Studi Liguri, XXIV, 1958, pp. 256-330.
- LAMBLOGLIA, Tomba romana: LAMBLOGLIA, Nino, *Una tomba romana scoperta a Bardighera*, Riv. di Studi Liguri, XXIV, 1958, pp. 121-134.
- LAMBLOGLIA, Punti fermi: LAMBLOGLIA, Nino, *Punti fermi sul teatro romano di Ventimiglia*, Riv. di Studi Liguri, XXVIII, 1962, pp. 270-290.
- LAUMONIER: LAUMONIER, A., *Bols hellénistiques à reliefs en Espagne*, REA, LXIV, 1/2, 1962, pp. 43-47.
- MEZQUÍRIZ, Liédena: MEZQUÍRIZ, M., *Sigillata hispánica de Liédena*, Excavaciones en Navarra, II, 1947-51, pp. 107-143 = Príncipe de Viana, LII-LIII, 1953, pp. 271-307.
- MEZQUÍRIZ, Aportaciones: MEZQUÍRIZ, M. A., *Aportaciones al conocimiento de la sigillata hispánica*, Príncipe de Viana, 21, n.º 80-81, 1960, pp. 241-273.
- MEZQUÍRIZ: MEZQUÍRIZ, M. A., *Terra sigillata hispánica*, Valencia, 1961.

- MOUTINHO, Vila Viçosa: MOUTINHO, Adilia, *Algumas peças de «terra sigillata» na secção arqueologica do paço ducal de Vila Viçosa*, Conimbriga, II-III, 1960-61, pp. 181-201.
- MOUTINHO, Museu: MOUTINHO, Adilia, «Terra sigillata» do Museu Machado de Castro, Conimbriga, X, 1971, pp. 45-78.
- OSWALD, Margidunum: OSWALD, Félix, *The terra sigillata (samian ware) of Margidunum*, Nottingham, 1948.
- OSWALD: OSWALD, F., *Index of figure-types on terra sigillata*, Londres, 1964.
- OSWALD, Potters'stamps: OSWALD, F., *Index of potters'stamps on terra sigillata «Samian ware»*, Londres, 1964.
- O-P: OSWALD-PRYCE, *An introduction to the study of terra sigillata*, Londres, 1966.
- OXE: OXE, A., *Arretinische Reliefgefäße von Rhein*, Bonn, 1968.
- OXE, Frühgallische: OXE, A., *Frühgallische Reliefgefäße von Rhein*, Bonn, 1968.
- O-C: OXE-COMFORT, *Corpus Vasorum Arretinorum*, Bonn, 1968.
- PALOL-CORTÉS, La Olmeda: PALOL, Pedro de, CORTÉS, Javier, *La villa romana de La Olmeda, Pedrosa de la Vega (Palencia). Excavaciones de 1969-70. Vol. I*, Acta Arqueológica Hispánica, 7, Madrid, 1974.
- PICÓN, Céramiques d'ATEIVS: PICÓN, MEILLE, VICHY, GARMIER, *Recherches sur les céramiques d'ATEIVS trouvées en Gaule*, R. C. R. F., Acta XIV-XV, 1972-73, pp. 128-135.
- PUIG, Teatro romano: PUIG OCHOA, M.ª Rosa, *Marcas de alfarero en terra sigillata procedentes del teatro romano de Itálica*, XIII CNA, Zaragoza, 1975, pp. 939-944.
- ROCA, Andújar: ROCA ROUMENS, Mercedes, *Sigillata hispánica producida en Andújar (Jaén)*, Jaén, 1976.
- ROMERO, Numancia: ROMERO CARNICERO, M.ª Victoria, *Terra sigillata aretina decorada de la península Ibérica. I: Numancia*, Studia Archaeologica, 35, Valladolid, 1975.
- RUSSELL CORTEZ: RUSSELL CORTEZ, Fernando, *Da «terra sigillata» tardia encontrada em Portugal*, Viseu, 1951.
- Tongrés: SCHAETZEN, Philippe, VANDERHOEVEN, Michel, *La terra sigillata à Tongrés I. La sigillata ornée*, Bull. de l'Institut Archeologique Liégeois, LXX, 1953-54, pp. 5-284.
- STENICO, Matrici: STENICO, A., *Matrici a placca per applicazioni di vasi arretini del Museo Civico di Arezzo*, Archeologia Classica, VI, 1, 1954, pp. 43-77.
- STENICO, Cispius: STENICO, A., *Sulla produzione di vasi con rilievi di C. CISPIVS*, Athenaeum, N. S., XXXIII, 1955, pp. 173-217.
- STENICO, Annius: STENICO, A., *Annius*, Enc. Art. Ant. I, p. 402.
- STENICO, Cerdo: STENICO, A., *Cerdo*, Enc. Art. Ant. II, p. 510.
- STENICO, Perennius: STENICO, A., *Perennius, Marcus*, Enc. Art. Ant. VI, pp. 33-36.
- STENICO, Tellius: STENICO, A., *Tellius, C.*, Enc. Art. Ant. VII, p. 690.
- STENICO, Cornelius: STENICO, A., *Cornelius, Publius*, Enc. Art. Ant. II, pp. 855-857.
- STENICO, Pisani-Dossi: STENICO, A., *Ceramica aretina a rilievo della Coll. Pisani-Dossi del Museo di Milano*, Studi in onore di A. Calderini e R. Paribeni, III, Milano, 1956, pp. 413-464.
- VEGAS, Cerámica común: VEGAS, Mercedes, *Cerámica común romana del Mediterráneo occidental*, Instituto de Arq. y Préh. Universidad de Barcelona, Barcelona, 1973.
- VEGAS, Molde megarico: VEGAS, Mercedes, *Fragmento de molde megarico de Ampurias*, Ampurias, XVII-XVIII, 1955-56, pp. 252-253.
- VEIGA FERREIRA, Marcas de oleiro: VEIGA FERREIRA, Seomara de, *Marcas de oleiro em territorio português*, O Arqueologo Português, Serie III, III, 1969, pp. 131-177.
- VENTURA SOLSONA, Tarragona: VENTURA SOLSONA, Samuel, *Las marcas alfareras de la «terra sigillata» ballada en Tarragona*, Memorias de los Museos Arqu. Prov., 1948-49, pp. 131-165.