

SIGILLATA HISPANICA DE LOS HORNOS DE CARTUJA (GRANADA)

por

ENCARNACIÓN SERRANO RAMOS

Los hornos se encuentran ubicados en la finca de Cartuja, hoy sede de varias facultades universitarias y se conocen desde 1964 cuando el Padre Sotomayor inició la primera campaña de excavación a la que le siguieron otras en años sucesivos¹.

La producción de este yacimiento es muy variada: materiales de construcción, cerámica común, «granatensis», y sigillata hispánica, siendo ésta última uno de los productos más importantes. La cerámica se fabricó con la arcilla que existe a ambas orillas del Beiro y que en la actualidad se sigue aprovechando para tal fin. Es de muy buena calidad, con un predominio de tonos amarillo ocre y ladrillo, con abundantes partículas de mica y de gran porosidad. El barniz es por lo general rojo ocre, a veces también anaranjado, de mala calidad por lo que suele a menudo saltar.

Nos limitaremos en este trabajo a la producción de la sigillata hispánica. Para ello contamos con un material que procede de las excavaciones realizadas en ese centro por Manuel Sotomayor y con otro que nos ha sido proporcionado por Francisco Peregrín, y que es fruto de prospecciones realizadas en el cerro de los Infantes (Granada)².

¹ SOTOMAYOR, M., «Excavaciones en la huerta de la Facultad de Teología de Granada». Informe sucinto del resultado de los trabajos del 31 agosto-12 septiembre. *N. A. Hisp.*, 8-9, 1964-65, pp. 193-199; IDEM, «Excavaciones en la huerta de la Facultad de Teología de Granada». Informe sucinto del resultado de los trabajos, 19 de mayo-4 de junio de 1965. *N. A. Hisp.*, 8-9, 1964-65, pp. 200-202; IDEM, «Alfar romano en Granada», *IX, Cong. Nac. Arq., Valladolid, 1965*, Zaragoza, 1966, pp. 367-372; IDEM, «Siete hornos de cerámica romana en Granada, con producción de sigillata», *XI, Cong. Nac. Arq., Mérida, 1968*, Zaragoza, 1970, pp. 713-728.

² Es nuestra obligación agradecer al P. Sotomayor el habernos brindado generosamente el material de estos hornos para su estudio, así como a Francisco Peregrín, pues con su aportación hemos podido completar considerablemente el número de motivos decorativos como algunas de las conclusiones.

MOLDES.

Sólo se han encontrado seis fragmentos de moldes.

NÚM. 1 (fig. 1, 1, lám. I, 1).—Fragmento de forma Drag. 37, de 20 cms. de diámetro. La arcilla de color ladrillo con abundantes partículas de mica, bien depurada y compacta.

Se conserva solamente un fragmento de la zona superior con la decoración enmarcada por dos estrías paralelas, a base de círculos con botón central en el interior y segmentos circulares en forma de cruz, intercalándose entre los círculos palmetas. Debajo círculos con motivo floral en el interior, línea de perlas y semicírculos, intercalándose una roseta.

Este tipo de palmeta aparece en Andújar (Sotomayor, 1972, lám. VI, 25 y lám. XII, 105. Idem. 1973, lám. II, 7. Roca, 1976, lám. 51, 441, quien recoge en este número todos los posibles paralelos). El tipo de roseta es muy frecuente en Andújar aunque con uno o dos pétalos más (Sotomayor, 1972, lám. V, 17, 19, 20, 21; lám. VII, 33, 38; lám. VIII, 46 y lám. XII, 96. Roca, 1976, lám. 54, 585).

NÚM. 2 (fig. 1, 2, lám. I, 3).—Fragmento de forma Drag. 37, de 20 cms. de diámetro. Con la misma arcilla que el anterior.

En cuanto a la decoración la única diferencia es la palmeta que aparece intercalada en la segunda línea de círculos. En la zona inferior se aprecia el inicio de una pequeña roseta o círculo sogueado.

NÚM. 3 (fig. 1, 3, lám. I, 4).—Fragmento de forma Drag. 37, de 16 cms. de diámetro. Tiene la misma arcilla que los anteriores.

La decoración está dividida en dos zonas por una pequeña hendidura. En la superior, doble círculo de línea interrumpida y en la inferior parece que se intercala este mismo motivo. Esta decoración es la más frecuente dentro de la producción de estos hornos.

El mismo motivo y la misma composición en un molde de Andújar, la diferencia está en las bandas que quedan separadas por dos estrías y no por una como en nuestro caso y en los círculos que son algo mayores (Roca, 1976, lám. 44, 254).

NÚM. 4 (fig. 1, 4, lám. I, 2).—Fragmento de la forma Drag. 37, de 20 cms. de diámetro. La arcilla en el exterior es de color ladrillo y en el interior gris, debido a una mala cocción, con abundantes partículas de mica.

Se conserva sólo parte de la zona superior. La decoración está enmarcada

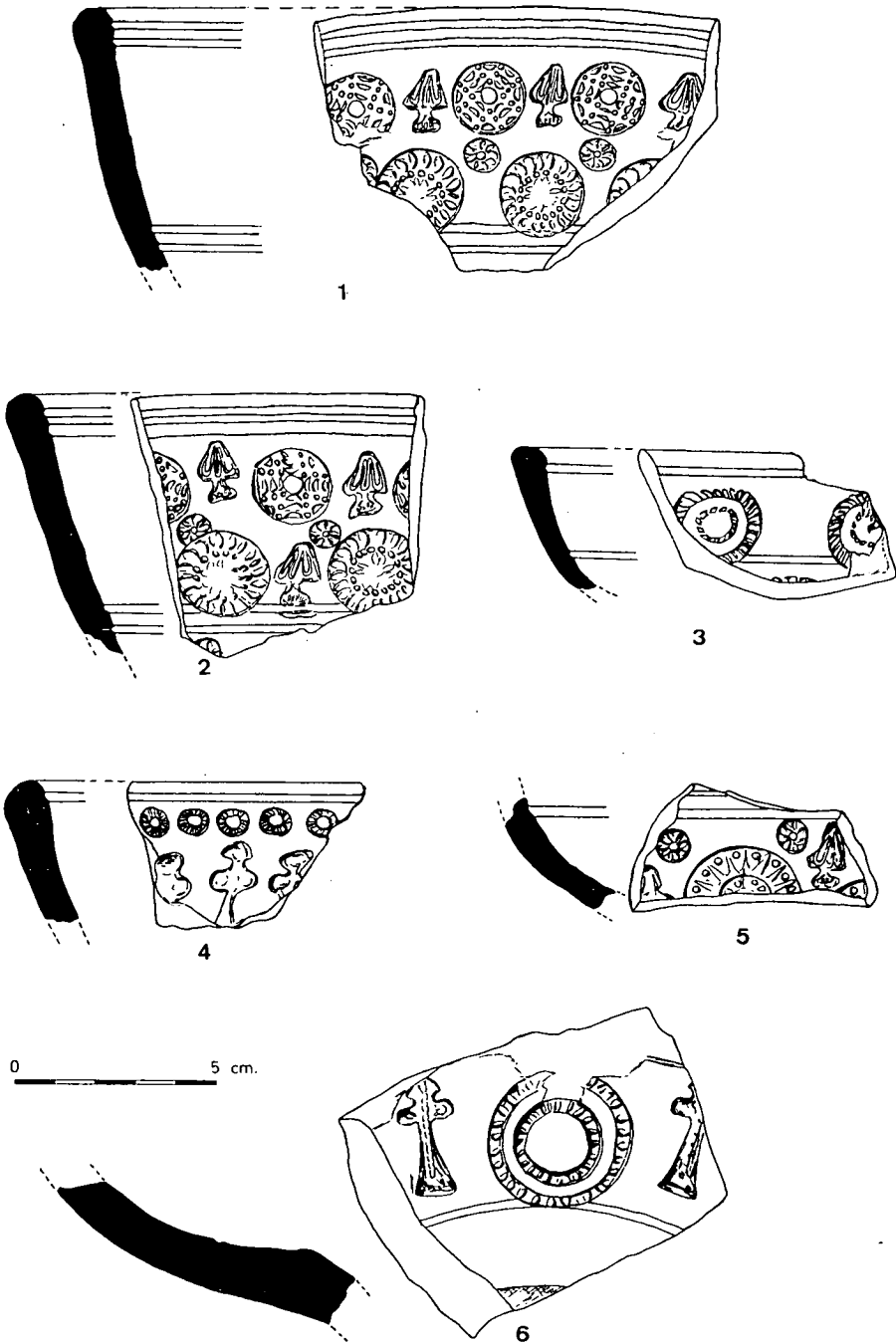

Fig. 1.—Fragmentos de moldes de sigillata hispánica, Cartuja (Granada).

en la parte superior por círculos pequeños y bajo éstos motivos vegetales verticales.

Este tipo de círculos ya había sido recogido por Alarçao (Alarçao, 1958, lám. XXIV, 28). Similares los tenemos en Pamplona (Mezquíriz, 1961, lámina 106, 1973) y Andújar, aunque algo mayor (Sotomayor, 1972, lám. IX, 52 y lám. X, 61, 64. Roca, 1976, lám. 43, 197). El motivo vegetal lo tenemos igual en Andújar (Sotomayor, 1972, lám. VIII, 42. Roca, 1976, lám. 52, 478).

NÚM. 5 (fig. 1, 5, lám. I, 6).—Fragmento de la forma Drag. 37, de arcilla color ladrillo, con abundantes partículas de mica.

Sólo contamos con un fragmento de la decoración de la zona inferior. Casi en la línea de separación pequeñas rosetas, bajo éstas dobles círculos concéntricos punteados con estrella en el interior que van alternando con palmeta y motivo vegetal vertical.

NÚM. 6 (fig. 1, 6, lám. I, 5).—Fragmento de la forma Drag. 37. La arcilla amarillo ocre, con abundantes partículas de mica.

La decoración corresponde a la zona inferior y queda enmarcada por dos hendiduras, doble círculo sogueado de tamaño grande y a ambos lados elementos vegetales verticales iguales a los de los moldes anteriores. La misma decoración en la lám. IV, 31.

FORMAS LISAS.

DRAG. 15/17.—Los platos de la forma Drag. 15/17 fabricados en estos hornos se caracterizan por la falta de moldura en la parte exterior del fondo (fig. 2, 1-2) tan característica de los modelos hispánicos (Mezquíriz, 1961, pp. 54-55), a excepción de los de la fig. 2, 9, 10 y 11. En algunos falta el cuarto de círculo en el ángulo formado por la pared y el fondo (fig. 2, 3, 4, 5, 6, 7 y 8), que según Mezquíriz va disminuyendo en los ejemplares tardíos (Mezquíriz, 1961, p. 55 y lám. 12, 12-17) y gran número de ellos suelen presentar una pequeña estría bajo el borde tanto en la pared externa como interna, quizá con el fin de diferenciar el borde de la pared. Son en general platos con la pared lisa, abierta, el fondo plano, poco elevado, sólo en dos casos con abultamiento en el centro y con el pie pequeño de sección triangular. El diámetro oscila entre los 10 y 20 cms. Los encontramos con la arcilla color ladrillo, amarilla o algo rosácea, y en cuanto al barniz es de color rojo ocre, brillante o mate y algunos sin barniz o de tonalidad muy oscura.

El número total de fragmentos estudiados es de 79, más 170 pequeños bordes.

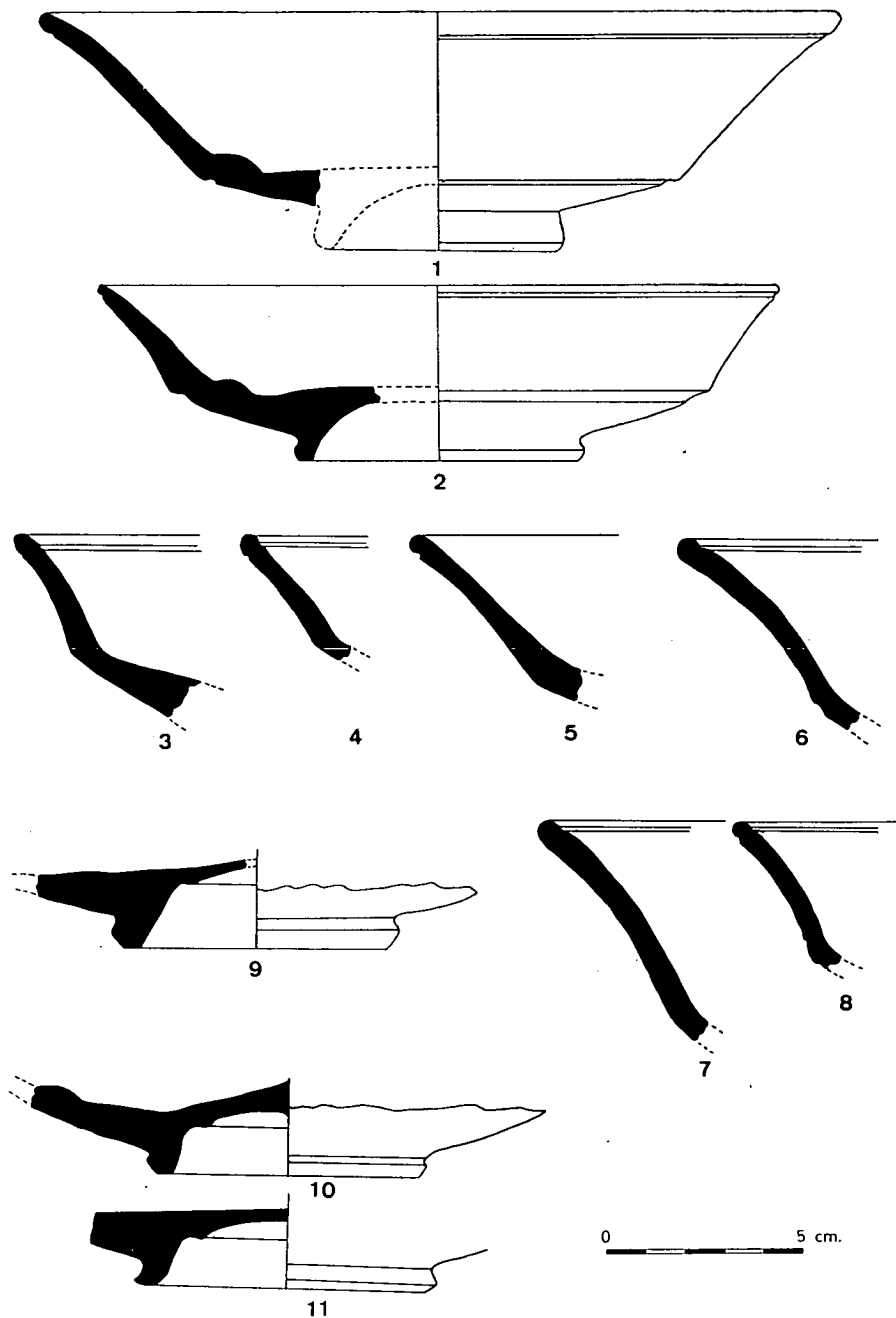

Fig. 2.—Fragmentos de formas lisas de sigillata hispánica, Cartuja (Granada).

Estos ejemplares están íntimamente relacionados con los que constituyen el segundo grupo de Andújar (Roca, 1976, lám. 18, 6-14 y 16 al 18), en el que es evidente como señala Mercedes Roca la influencia de la forma Drag. 31 (Roca, 1976, pp. 35-36). Influencia que es más patente en Granada por cuanto que algunos de ellos han perdido el cuarto de círculo en el punto de unión de la pared y el fondo.

DRAG. 24/25.—Así como los vasos de esta forma recogidos por Mezquíriz (Mezquíriz, 1961, lám. 13) suelen tener la pared curva en el interior mientras que la exterior tiene una parte recta separada por un baquetón de la inferior que es curva, los fabricados en estos hornos presentan la pared curva en ambos lados (fig. 3, 12-14 bis y lám. II, 7). No aparece en ellos la decoración de ruedecilla que se encuentra en los ejemplares más antiguos de sigillata hispánica (Mezquíriz, 1961, p. 59). Los hay con el baquetón muy redondeado y pronunciado o con uno pequeño, oblicuo, caído hacia abajo y a veces sobre éste una ranura. La moldura se halla situada no en punto medio de la altura del vaso sino más hacia arriba. El pie es poco elevado, de sección triangular y ausencia total de moldura en la parte exterior del fondo. La arcilla es de color ladrillo y amarillo ocre, y el barniz rojo anaranjado o rojo ocre, mate o brillante. Los encontramos con un diámetro de 8, 10 y 12 cms.

Han sido estudiados 39 fragmentos, algunos casi completos, más 111 bordes.

DRAG. 27.—Presentan estos vasos pocas diferencias con los recogidos por Mezquíriz (Mezquíriz, 1961, lám. 14). Los cuartos de círculos están muy poco marcados, la pared muy abierta, el cuarto de círculo superior es de menor tamaño que el inferior, unos con un reborde algo marcado y otros con una pequeña estría sobre la mitad del cuarto de círculo superior (fig. 3, 16-17 y fig. 4, 18-20). Los hay con el pie pequeño, elevado, de sección triangular y en todos falta moldura en la parte exterior del fondo. La arcilla es de color ladrillo y el barniz anaranjado, rojo ocre, mate o brillante o sin barniz, y son varias las piezas pasadas de cocción. El diámetro oscila entre los 8 y los 14 cms.

Estudiados 46 fragmentos, algunos casi completos, más 160 bordes.

DRAG. 44.—Sólo contamos con cinco fragmentos pertenecientes a esta forma y todos de la parte superior con las siguientes características: la pared algo abombada, el baquetón del borde cóncavo por su parte interna, y el central oblicuo hacia abajo. La principal novedad sin embargo consiste en que dos de ellos tienen la pared externa completamente lisa (fig. 4, 22), el tercero con dos estrías entre el borde y el baquetón (fig. 4, 23), rasgo éste señalado por Mez-

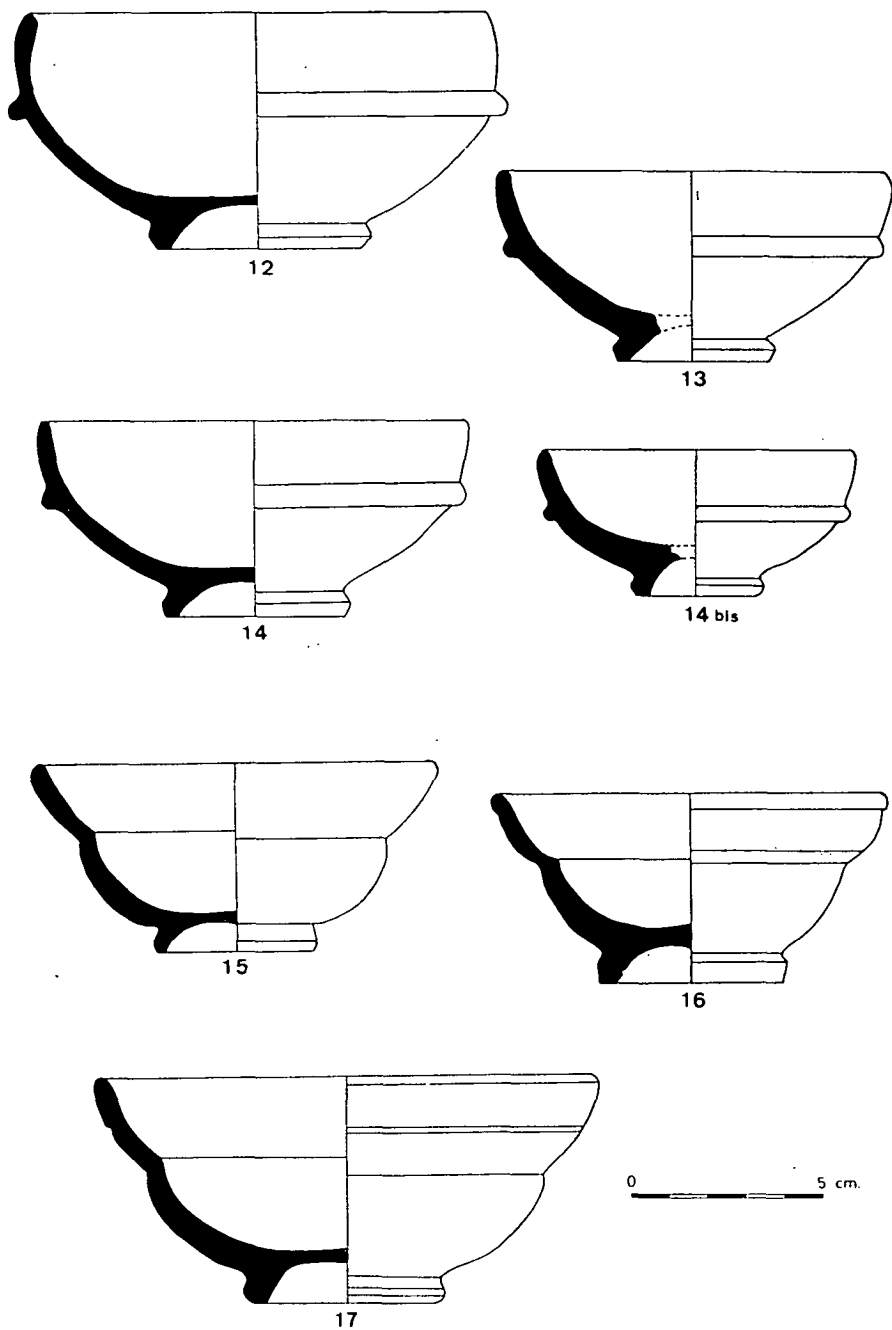

Fig. 3.—Fragmentos de formas lisas de sigillata hispánica, Cartuja (Granada).

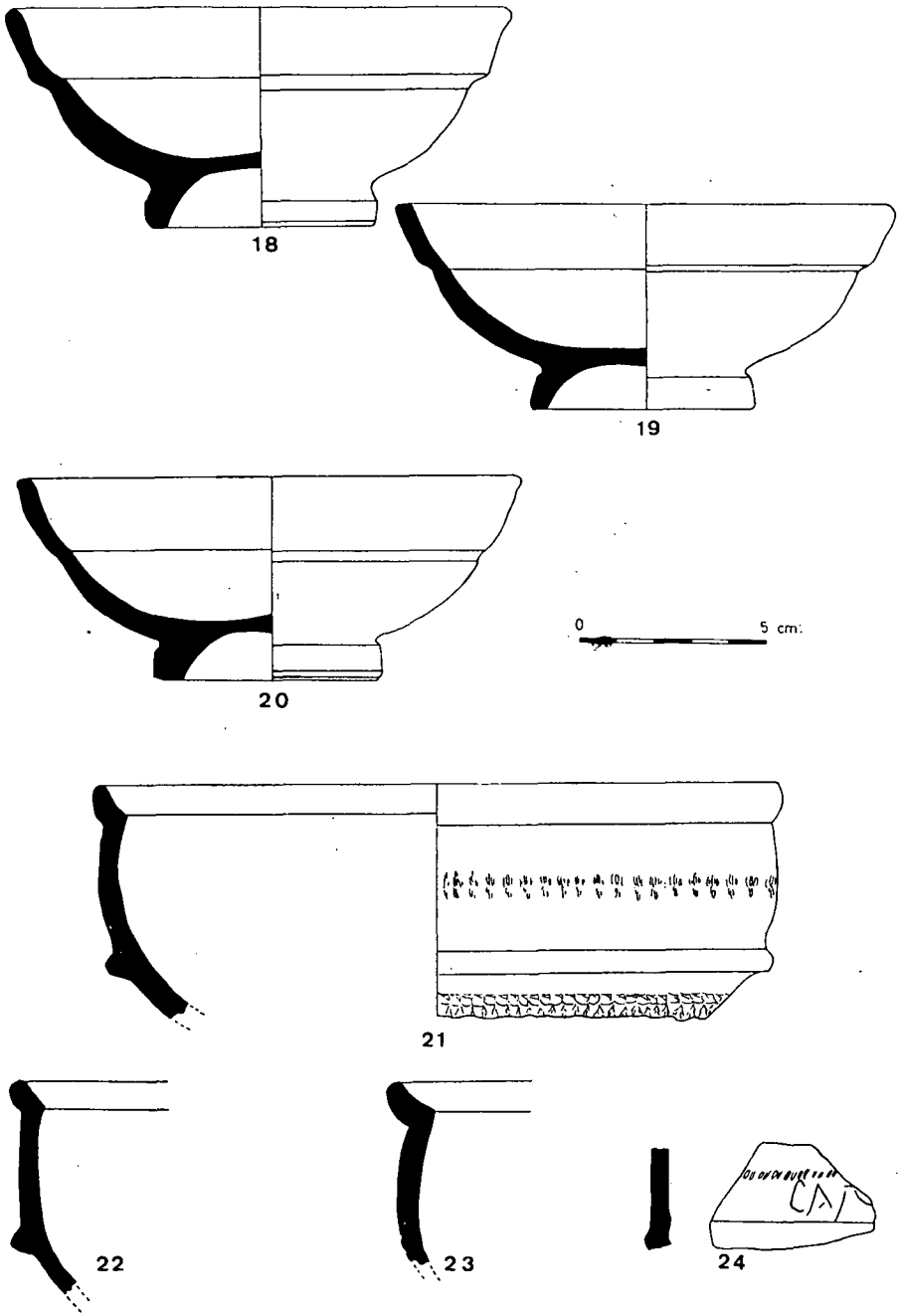

Fig. 4.—Fragmentos de formas lisas de sigillata hispánica, Cartuja (Granada).

quíriz (Mezquíriz, 1961, p. 67), el cuarto está decorado con una banda a ruedecilla entre el borde y el baquetón y entre éste y el pie (fig. 4, 21), decoración que la encontramos en el centro productor de Andújar (Sotomayor, 1972, fig. 13, 4. Roca, 1976, lám. 20, 55-57) aunque sólo en la banda superior y el quinto también con ruedecilla y con un grafito que tiene el interés de haber sido hecho antes de recibir el barniz (fig. 4, 24). El diámetro de estas piezas oscila entre los 14 y los 20 cms. La arcilla es de color ladrillo en unos y más rosácea en otros, y el barniz rojo ocre brillante.

HISPÁNICA 2.—Esta forma sólo la tenemos representada por este ejemplar que en la actualidad se encuentra perdido y cuyo dibujo nos fue proporcionado por el Padre Sotomayor. Presenta el cuerpo globular, borde vuelto, base plana con una pequeña acanaladura (fig. 5, 25). En el exterior y como único adorno dos líneas paralelas rehundidas que dejan entre sí una ancha banda completamente lisa a diferencia de los ejemplares de Andújar (Sotomayor, 1972, fig. 8, 3-4. Roca, 1976, lám. 21, 68 y 69) que llevan decoración de ruedecilla, o los de Liédena, Numancia e Itálica con barbotina (Mezquíriz, 1961, lám. 21B, 1-5). Sin decoración como en nuestro caso lo tenemos en Itálica (Mezquíriz, 1961, lámina 21B, 6) y Bronchales (Atrián, 1958, fig. 77).

Recientemente hemos podido localizar unos pequeños fragmentos decorados con barbotina (lám. II, 8-10).

HISPÁNICA 4.—Aunque el número de piezas pertenecientes a esta forma no es muy abundante (veinticuatro) hay sin embargo en ellas una serie de variantes algunas de las cuales habían sido señaladas por Mezquíriz (Mezquíriz, 1961, pp. 75-76). Las encontramos con el borde horizontal decorado con ruedecilla (fig. 5, 26), o con dos estrías muy pronunciadas (fig. 5, 30), con el borde algo caído y con asa en forma de lazo (fig. 5, 28), oblicuo, liso o con ruedecilla y con el mismo tipo de asa que en el anterior (fig. 5, 27), o totalmente horizontal, decorado con ruedecilla y con la pared poco pronunciada y no en cuarto de círculo por lo que tendríamos que considerarlo como una variante dentro de esta forma (fig. 5, 29). El diámetro oscila entre los 8 y los 14 cms. La arcilla es el color ladrillo en unos y de tonalidad más rosácea en otros, y el barniz rojo ocre, mate o brillante y en algunos muy deteriorado.

HISPÁNICA 7.—Tenemos representada esta forma por sólo cinco fragmentos. Se caracterizan estas tapaderas por presentar la pared curva con una o dos estrías sobre el borde levantado y otra sobre la mitad de la pared externa (fig. 5, 31-32). Guardan un cierto paralelismo con una de Bronchales (Atrián, 1958, p. 153, fig. 81) y otra de Itálica (Mezquíriz, 1961, lám. 26).

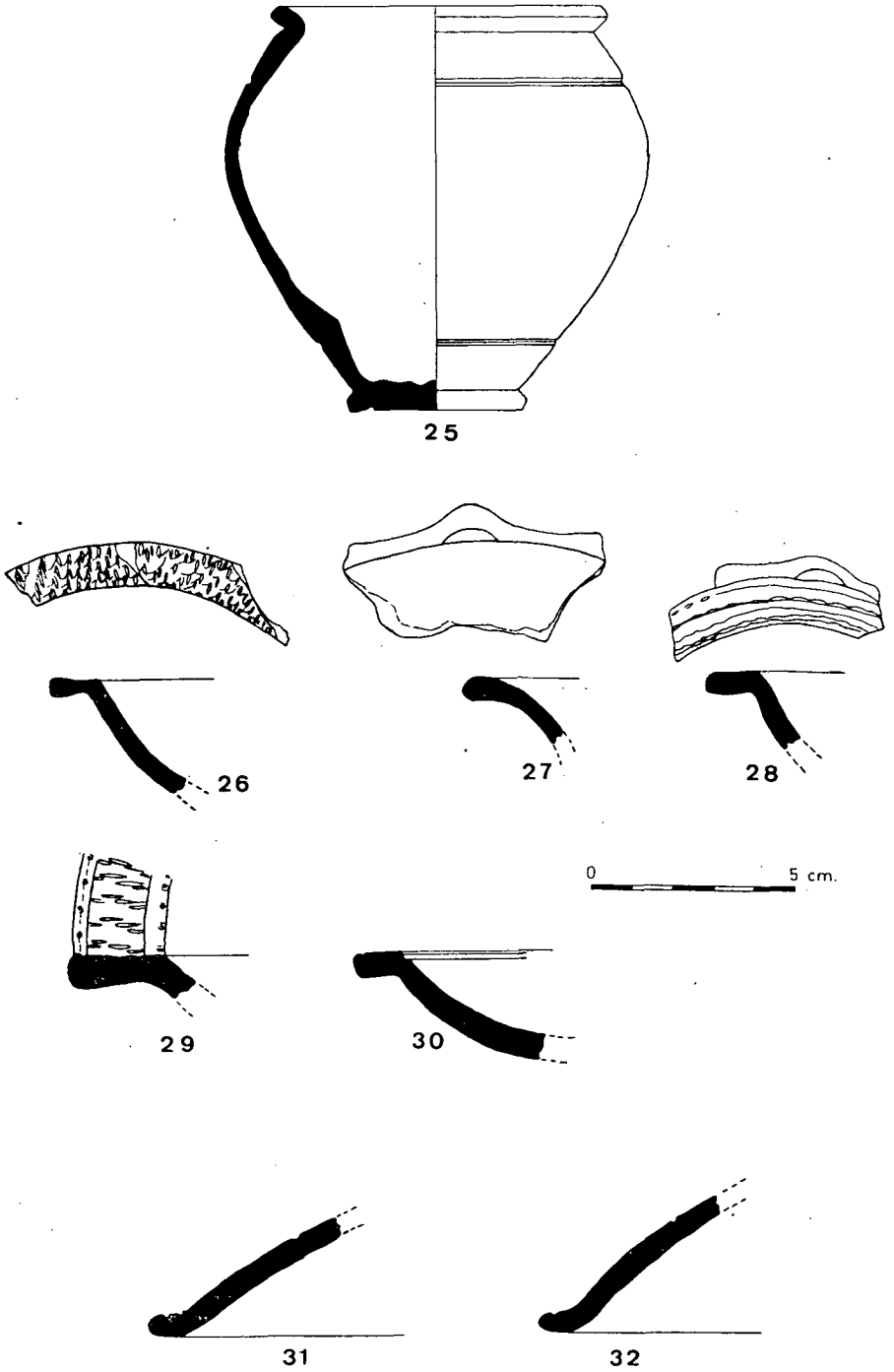

Fig. 5.—Fragmentos de formas lisas de sigillata hispánica, Cartuja (Granada).

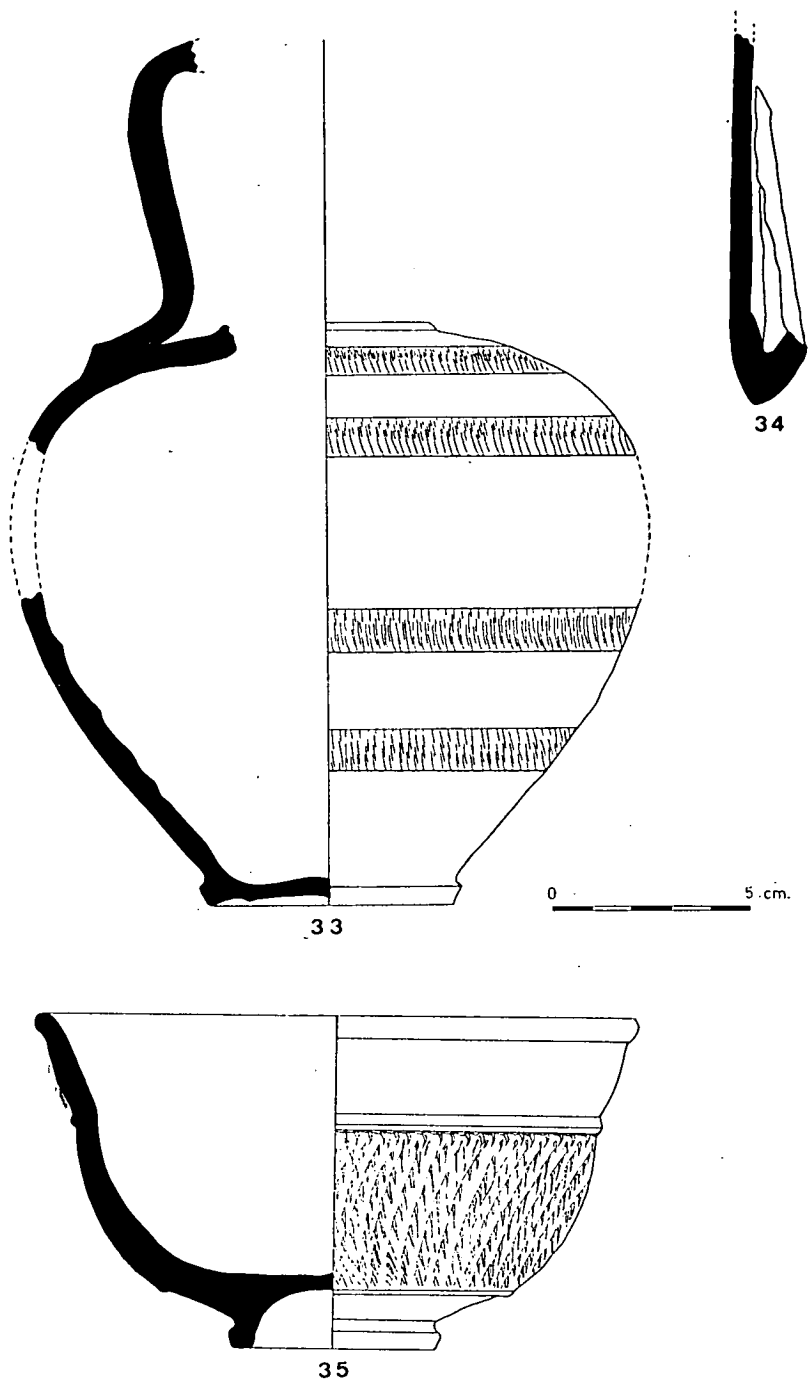

Fig. 6.—Formas lisas (33 y 34) y formas decoradas (35) de sigillata hispánica, Cartuja (Granada).

En Andújar encontramos ejemplares también similares (Roca, 1976. lám. 21, 75-76).

HISPÁNICA 20 ó 21.—Se ha podido reconstruir esta forma a partir de pequeños fragmentos, se trata de un jarro de cuerpo globular, fondo casi horizontal con pequeña estría en el exterior, y asa lateral que casi permite darnos la altura del cuello. Está decorado con una ruedecilla distribuída en zonas dejando espacios libres a todo la largo del cuerpo. Podría considerarse como una variante de la forma hispánica 20 ó 21 en cuanto al perfil del cuerpo, pero con una innovación, la decoración de ruedecilla en torno al cuerpo. En la Alcazaba de Málaga existe una jarrita de la forma 21 hispánica que procede de una tumba de Bobadilla (Málaga) y que tiene decoración de ruedecilla pero sólo en una banda bajo el cuello. La arcilla es amarillo ocre bien depurada con abundantes partículas de mica y el barniz rojo ocre brillante, sólo en el exterior (fig. 6, 33).

HERMET 13.—Sólo contamos con este fragmento de cantimplora con la arcilla ladrillo, muy compacta y el barniz rojo ocre (fig. 6, 34).

FORMAS DECORADAS.

DRAG. 29/37.—Esta forma presenta algunas diferencias con respecto a las características señaladas por Mezquíriz (Mezquíriz, 1961, p. 104). El borde exvasado con baquetón de perfil circular y de una sola moldura, algunos llevan una arista paralela al borde en el exterior; la pared curva y no carenada, pie pequeño de sección triangular y semicírculo en el exterior como viene siendo característico en este centro. La mayor novedad sin embargo consiste en la decoración, ésta queda delimitada por dos pequeños baquetones o líneas incisas y consiste en una ruedecilla fina o gruesa que ocupa la zona central del vaso. El diámetro de estas piezas oscila entre los 12 y 15 cms. La arcilla es de color ladrillo o amarillo ocre y el barniz rojo ocre, mate o brillante y a veces anaranjado (fig. 6, 35; fig. 7, 36-41. lám. II, 11-18).

Estudiados 17 ejemplares de ellos uno completo, más 23 bordes y 50 fragmentos de pared.

Esta técnica de ruedecilla la encontramos en la sigillata aretina (Loeschke, 1909, tipos 11 y 12), en la sudgálica (Oswald-Pryce, 1966, lám. XL, forma Drag. 24/25 y en los bordes de la forma Drag. 29 de época tiberiana, claudia y flavia, lám. III y IV), en vasos fabricados en los talleres gálicos (Oswald-Pryce, 1966, lám. LXXV y LXXVI. Heukemes, 1964, lám. 12, 29. Charleston, 1955, lám. 13A, vaso de forma Drag. 37), en la sigillata clara B (Lamboglia,

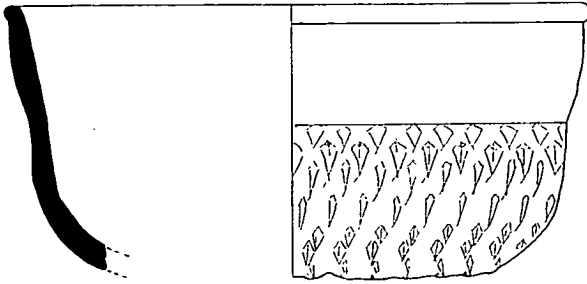

36

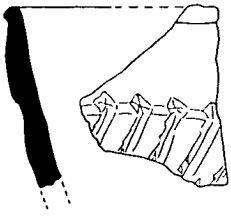

37

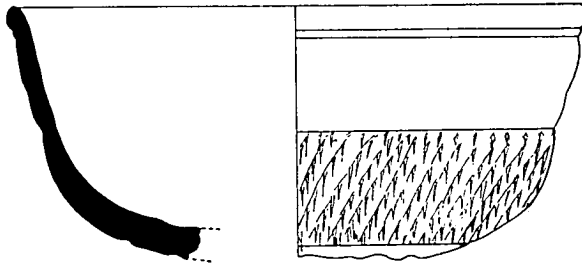

38

0 5 cm.

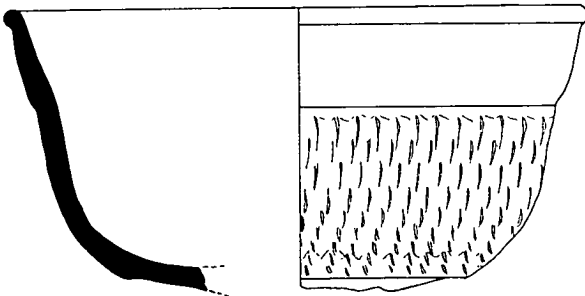

39

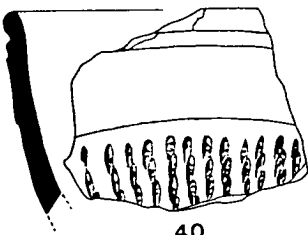

40

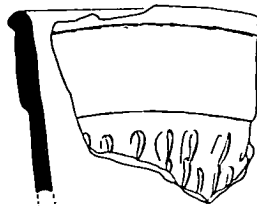

41

Fig. 7.—Fragmentos de formas decoradas de sigillata hispánica, Cartuja (Granada).

1958, p. 297), lucente (Lamboglia, 1963, p. 167), paleocristiana (Rigoir, 1968, p. 195), en cerámica de paredes finas (Almagro, 1955, tav. tipológica 8. Vegas, 1973, tipo 34, 4-6. Mayet, 1975, forma XXXVII, XXXVIII, XLIII) e incluso en cerámica común (Alarçao, 1974, 606-608. Y muy frecuente en los Castellones de Campillos (Málaga). En sigillata hispánica esta decoración la tenemos documentada en Cerro Alcaide, Casabermeja (Málaga) (Serrano y Rodríguez, 1974, fig. 9, 6), en las cercanías de Villanueva de Cauche (Málaga) (Serrano, Rodríguez y Ruiz, 1974, p. 68), en los Castellones de Campillos (Málaga) (yacimiento que estamos excavando), y en Andújar (Sotomayor, 1972, fig. 9; fig. 11, 1-4. Idem. 1973, p. 694. Roca, 1976, lám. 31 y 32). En este último lugar la decoración se da en vasos de forma Drag. 29, 30, 29/37 y 37, ésta última con ciertas reservas según su autora, y son precisamente estos los que presentan un perfil más próximo a los nuestros. El darlos como Drag. 29/37 y no como 37 es por la diferencia que existe con esta forma como veremos a continuación. Junto a estos puntos en común con Andújar hemos de añadir que la decoración también queda a veces delimitada por unas acanaladuras.

DRAG. 37.—1. Vaso incompleto con el borde recto y sin baquetón, pared curva y pie grueso de sección triangular, de 22 cms. de diámetro de boca y 8,5 de pie. La decoración queda limitada por el borde y el baquetón del pie, enmarcada en la parte superior por una línea continua de ángulos enlazados, motivo que se repite en la inferior; ocupan toda la zona central del vaso, rosetas de ocho pétalos irregulares, elementos vegetales y guirnaldas. La arcilla es de color amarillo ocre, con abundantes partículas de mica, y el barniz ocre anaranjado, mate y caedizo (fig. 8, 42).

Rosetas algo parecidas tenemos en Pamplona (Mezquíriz, 1958, p. 266, figura 120, 8), Peñaforua (Mezquíriz, 1961, lám. 80, 1052) y Andújar (Sotomayor, 1972, lám. VII, 39 y lám. XII, 109-110. Roca, 1976, lám. 54, 591).

2. Vaso incompleto con el borde terminado en un baquetón circular, pie muy bajo de sección triangular y fondo plano con ligero abultamiento en el centro, de 20 cms. de diámetro de boca y 7 de pie. La decoración dividida en dos zonas separadas por anchos baquetones; en la superior unos conejos en movimiento hacia la izquierda y entre ellas unas rosetas circulares muy próximas a los baquetones y de muy mala calidad. En la inferior arquerías, con decoración de circulitos, sostenidas por palmetas y en la inferior dos rosetas pequeñas, a ambos lados las mismas palmetas que hemos visto como elemento de sostenimiento. La arcilla es la misma que en el vaso anterior, y el barniz anaranjado, mate y casi perdido (fig. 8, 43).

El conejo es un tipo frecuente en la sigillata hispánica (Mezquíriz, 1961, lámina 75, sin ejemplares iguales al nuestro, pues los que recoge de Granada

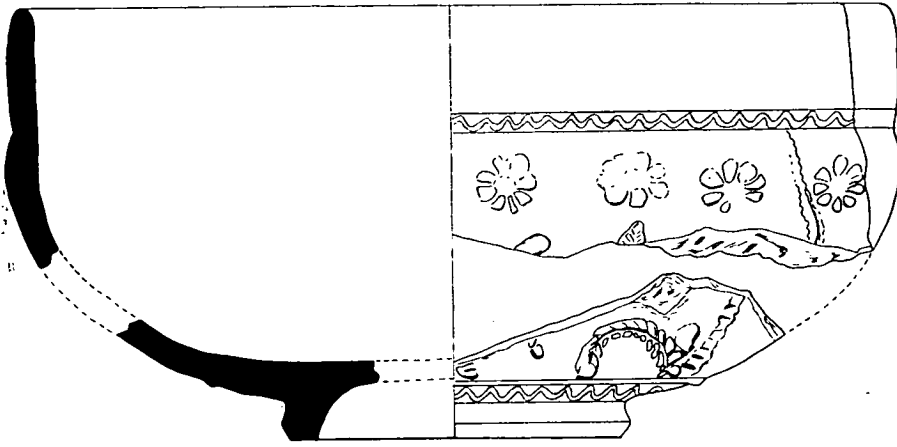

42

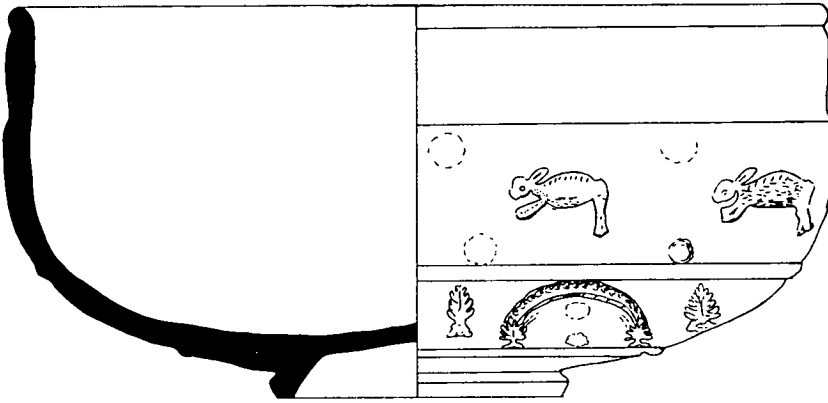

43

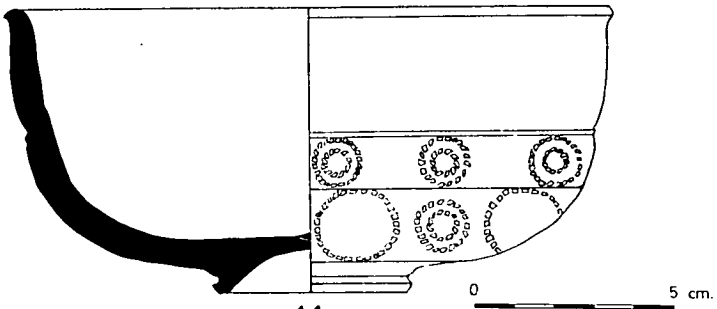

44

Fig. 8.—Vasos de formas decoradas de sigillata hispánica, Cartuja (Granada).

miran a la derecha). En un fragmento existente en la colección del Seminario de Santiago de Braga (Portugal) procedente de Granada, encontramos un animal que muy probablemente proceda del mismo punzón aunque algo peor conseguido que el nuestro. (Alarçao, 1958, lám. IV, 9). Arquerías similares tenemos en Andújar (Roca, 1976, lám. 36, 15), y rosetas en Ampurias (Mezquíriz, 1961, lám. 78, 940) y Andújar (Roca, 1976, lám. 54, 605).

3. Vaso completo con un reborde muy bien marcado, fondo con ligero abultamiento en el centro y pie muy pequeño, de 15 cms. de diámetro de boca y 5 de pie. La decoración distribuida en dos zonas separadas mediante unos finísimos baquetones, la superior decorada con círculos concéntricos de línea cortada y en la inferior hay una alternancia de círculos iguales a los anteriores con otros de línea cortada de mayor tamaño. El barniz de muy buena calidad en ambas superficies es rojo ocre (fig. 8, 44, lám. III, 19).

Mezquíriz considera el momento de aparición de este estilo según la estratigrafía de Pompaelo en la segunda mitad del siglo I y lo hace llegar hasta el III (Mezquíriz, 1961, p. 107).

En Portugal, en la colección del Seminario de Santiago de Braga, en un fragmento procedente de Granada, tenemos un círculo igual al pequeño nuestro (Alarçao, 1958, lám. VIII, 26); parecidos los tenemos en Corella (Mezquíriz, 1967, p. 246, fig. 2, 2) y Andújar (Roca, 1976, lám. 43, 201).

4. Vaso incompleto de muy poco grosor en la pared con pequeña arista o baquetón bajo el borde, de 16 cms. de diámetro. La decoración dividida en dos zonas por pequeños baquetones, en la superior dobles círculos de línea cortada y en la inferior triples círculos también de línea cortada y de muy mala factura; con la arcilla clara y el mismo barniz que el anterior (fig. 9, 45).

El círculo doble semejante a uno de Corella (Mezquíriz, 1967, p. 246, figura 2, 2) y Andújar (Roca, 1976, lám. 44, 249), el triple a uno de Lancia (Mezquíriz, 1961, lám. 99, 1709) y Andújar (Roca, 1976, lám. 44, 246).

5. Fragmento de borde y pared bastante abierta de 16 cms. de diámetro. La decoración dividida en dos zonas separadas por pequeños baquetones, en la superior círculos de línea continua con una crátera en el interior y en la inferior guirnaldas bifoliáceas. La arcilla es ladrillo, muy compacta y el barniz rojo ocre, brillante (fig. 9, 46).

Las mismas guirnaldas pero en número de dos encontramos en un fragmento de la colección del Seminario de Santiago de Braga (Portugal), procedente de Granada (Alarçao, 1958, lám. XXI, 9) y muy similares en Julióbriga (Balil, 1969, fig. 11, 70). Para la crátera tenemos paralelo en la sigillata de la Galia Central (Rogers, 1974, T. 18), en Andújar, aunque también aparece, presenta algunas diferencias (Roca, 1976, lám. 55, 628-631).

6. Fragmento de vaso con la pared muy curva y borde recto con baquetón circular, de 12 cms. de diámetro. La decoración en dos zonas al igual

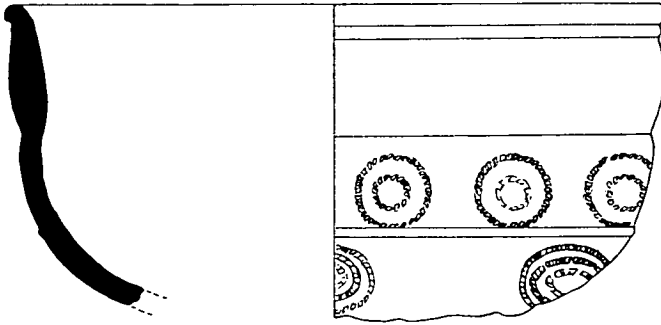

45

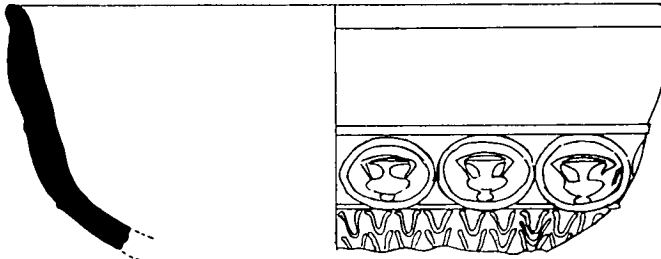

46

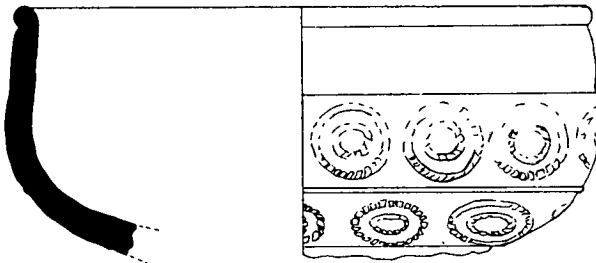

47

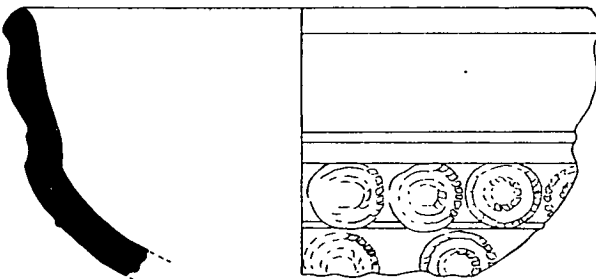

48

0 5 cm.

Fig. 9.—Fragmentos de vasos de formas decoradas de sigillata hispánica, Cartuja (Granada).

que los anteriores y se repite en ambas el mismo motivo decorativo, círculos dobles de línea cortada muy mal impresos. La arcilla es amarillo ocre, con algunas partículas de mica y el barniz rojo ocre, brillante (fig. 9, 47).

7. Fragmento de vaso con el labio ligeramente engrosado a modo de baquetón, muy marcada la separación entre el borde y el resto del cuerpo, de 14 cms. de diámetro. La decoración distribuída en dos zonas por baquetones, los motivos son los mismos en ambas e iguales que en el anterior, dobles círculos de línea cortada. La arcilla de color ladrillo, con mica y el barniz muy anaranjado y brillante (fig. 9, 48).

8. Fragmento de vaso con al pared algo abierta y de pequeño tamaño, con sólo 12 cms. de diámetro. La decoración en dos bandas separadas por dobles baquetones, en la superior rosetas y elementos vegetales y en la inferior motivo estilizado vegetal tumbado hacia la izquierda. Toda la decoración está muy mal impresa. La arcilla amarillo ocre, con algo de mica y el barniz rojo anaranjado, mate (fig. 10, 49).

Elementos vegetales similares encontramos en Andújar (Roca, 1976, lámina 52, 468).

9. Fragmento de borde y pared de gran grosor, de 18 cms. de diámetro. La decoración son círculos concéntricos de línea cortada en número de tres entre los que se intrecalan otros más pequeños también de línea cortada en la parte superior e inferior. La arcilla es ladrillo y el barniz rojo ocre mate (figura 10, 51, lám. III, 20).

Los círculos concéntricos son iguales que los del vaso de la fig. 8, 45, y el pequeño muy parecido a uno que recoge Alarçao (Alarçao, 1958, lámina XXIV, 28), y como hemos visto al estudiar los moldes muy frecuente en Andújar.

10. Fragmento de vaso de 10 cms. de diámetro, se conserva sólo parte de la decoración superior con palmeta muy irregular que alterna con unas rosetas pequeñas. La arcilla de color amarillo ocre, con mica y el barniz, mate, casi totalmente perdido (fig. 10, 50).

Rosetas parecidas encontramos en Tudela (Mezquíriz, 1961, lám. 78, 907).

En un fragmento de borde y pared que nos ha sido proporcionado últimamente tenemos en la banda superior la misma decoración que acabamos de ver y en la inferior la repetición de dobles círculos de línea cortada (lámina IV, 32).

11. Fragmento de borde y pared con parte de la decoración de la zona superior, es de círculo concéntrico de línea cortada muy mal impreso y una roseta. La misma arcilla que el anterior, y en cuanto al barniz casi totalmente perdido (fig. 10, 53).

Roseta igual en Andújar (Roca, 1976, lám. 54, 605).

12. Fragmento de borde y pared con círculos de línea continua en la

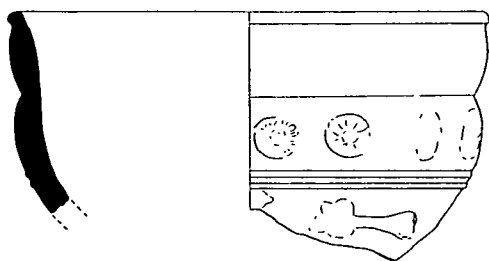

49

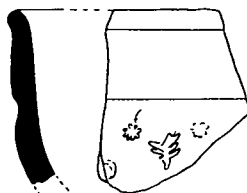

50

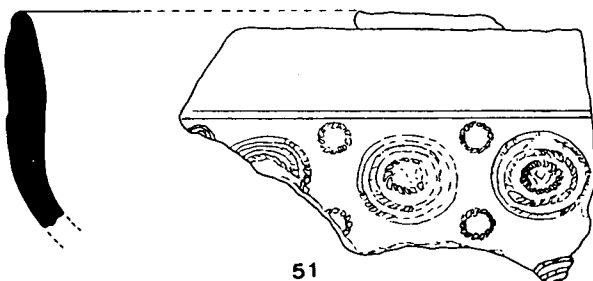

51

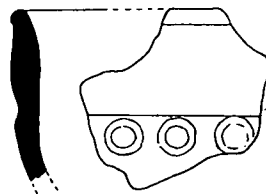

52

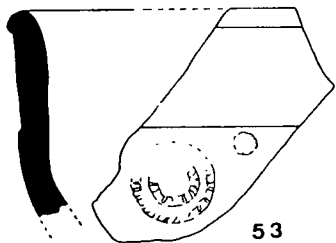

53

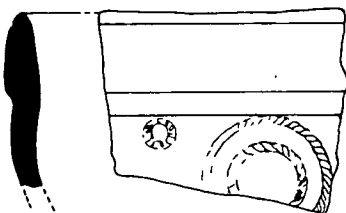

54

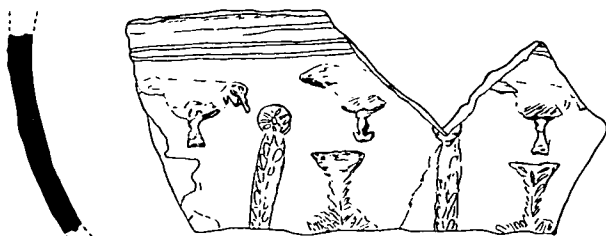

55

0 5 cm.

Fig. 10.—Fragmentos de vasos de formas decoradas de sigillata hispánica, Cartuja (Granada).

parte superior. Arcilla de color ladrillo y el barniz rojo ocre, algo perdido pero de muy buena calidad (fig. 10, 52).

Círculos parecidos se dan en Bronchales (Atrián, 1958, lám. III, 5), e iguales en Andújar (Roca, 1976, lám. 43, 216).

13. Fragmento de vaso de gran grosor, decorado en la zona superior con círculo concéntrico sogueado de gran tamaño y a su izquierda uno pequeño. Ambos motivos se han visto ya en los moldes. La arcilla es clara con ligero tinte rosáceo y el barniz, casi perdido en el interior y mate (fig. 10, 54).

14. Fragmento de vaso cuya decoración debe ocupar toda la zona central y está enmarcada en la parte superior por pequeños baquetones. Los motivos verticales son los mismos que tenemos en la fig. 13, 75 y entre estos unas posibles copas sobre las que aparecen aves. La arcilla es amarillo ocre y el barniz rojo ocre, mate (fig. 10, 55).

15. Fragmento de pie y pared con la decoración distribuída en dos zonas separadas por pequeños baquetones, en ambas se repite el mismo motivo decorativo, círculos de línea cortada y en el interior uno pequeño de línea continua, motivo este último que se va intercalando aunque a veces se les olvida. La arcilla es amarillo ocre, con mica y el barniz rojo anaranjado, mate y algo perdido (fig. 11, 56). Con un diámetro de pie de 7 cms.

Círculos parecidos encontramos en Julióbriga (Mezquíriz, 1961, lám. 100, 1731, aunque los nuestros son más grandes e imperfectos), en Andújar y Numancia (Roca, 1976, 44, 240. Mezquíriz, 1961, lám. 101, 1739. En ambos casos de mayor tamaño). Para el pequeño Cfr. (Roca, 1976, lám. 43, 199) y (Mezquíriz, 1961, lám. 106, 1967, procedente de Funes).

16. Fragmento de pie y pared de decoración en dos bandas separadas por doble línea paralela de pequeños baquetones. En la superior hay una alternancia de círculos punteados y palmetas y en la inferior sólo círculos. La arcilla es ladrillo, con mica y el barniz ocre anaranjado, mate (fig. 11, 57). De 5,5 cms. de diámetro.

Los mismos motivos pero distribuídos las palmetas en la banda superior y los círculos en la inferior en la lám. IV, 33.

Círculos semejantes en Bronchales (Atrián, 1958, lám. III, 1) y Andújar (Roca, 1976, lám. 43, 206), aunque en ambos casos son de línea cortada.

17. Fragmento de pie y pared con parte de la decoración de la zona inferior, es de doble círculo concéntrico sobre el que se apoya posiblemente un ave. Arcilla ladrillo y el barniz ocre anaranjado, brillante, de muy buena calidad (fig. 11, 58). Con un diámetro de 3,5 cms.

Círculos muy parecidos encontramos en Brochales (Atrián, 1958, lám. IV, 15) y Andújar, en este centro con un motivo vegetal (Roca, 1976, lámina 51, 437).

18. Fragmento de pie y pared con la decoración en dos bandas separadas

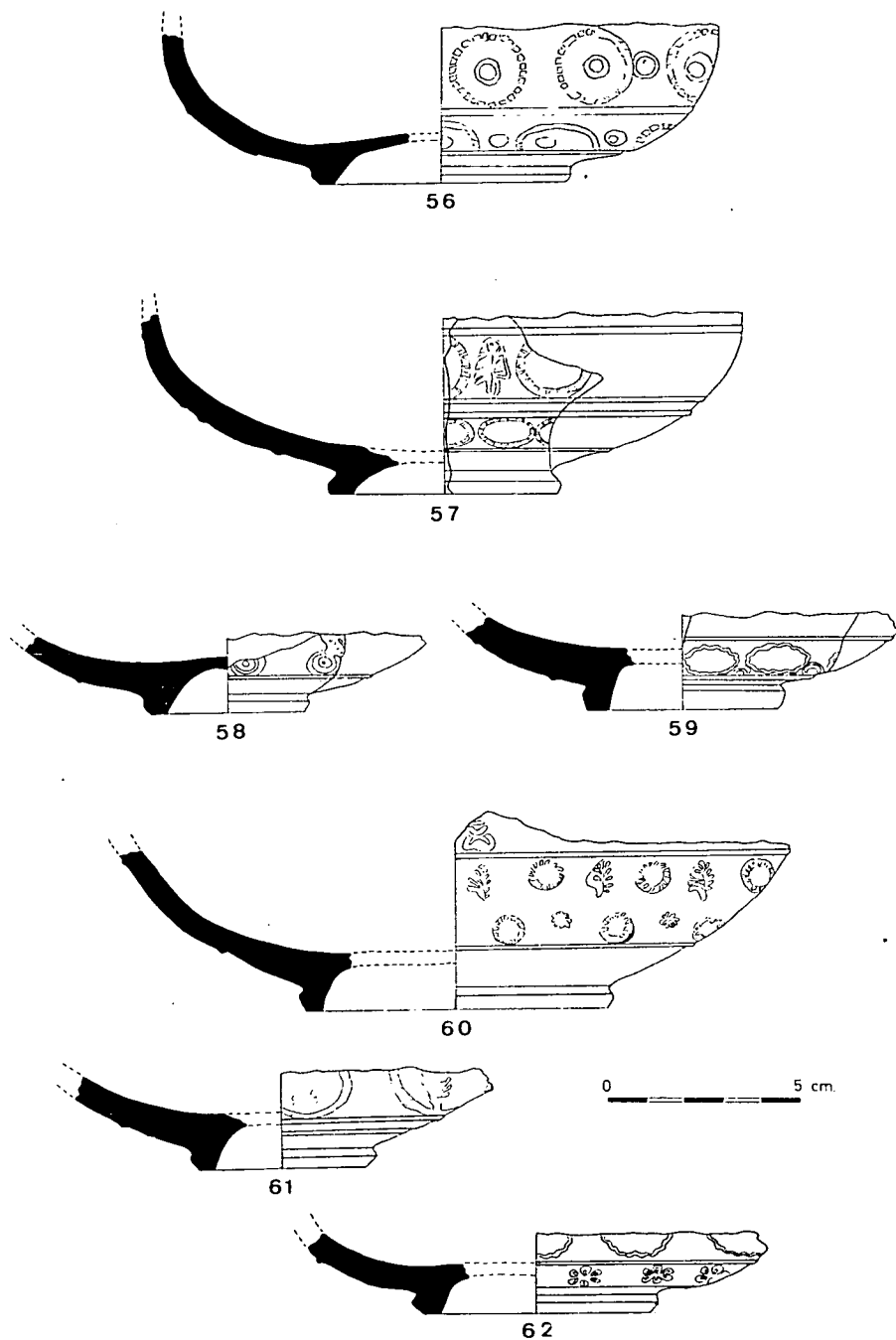

Fig. 11.—Fragmentos de vasos de formas decoradas de sigillata hispánica, Cartuja (Granada).

por baquetones, se conserva la inferior y el inicio de la superior. La inferior distribuída en doble línea, en la de arriba alternancia de círculos pequeños de línea cortada con palmetas y en la de abajo con rosetas, motivos que hemos visto en anteriores fragmentos. En la superior la peana de un motivo vertical. Arcilla ladrillo y el barniz, brillante, ha saltado en el exterior (fig. 11, 60). Diámetro 7,5 cms.

Peanas similares en Andújar (Roca, 1976, lám. 52, 473, 497, 498 y lámina 53, 522).

19. Fragmento de pie y pared con la decoración de la zona inferior, es de círculo de línea ondulada entre los que se intercala uno pequeño que toca al baquetón inferior. La misma arcilla y barniz que el anterior (fig. 11, 59). Diámetro 4,5 cms.

Círculos de línea ondulada parecidos en Numancia (Mezquíriz, 1961, lámina 106, 1952), e idénticos en Andújar (Sotomayor, 1972, lám. X, 60. Roca, 1976, lám. 43, 213).

20. Fragmento de pie y pared con parte de la decoración de la zona inferior en donde se repiten unos círculos sogueados con un motivo vegetal en el interior. La arcilla es clara y el barniz rojo ocre, brillante (fig. 11, 61). Diámetro 4 cms.

Un motivo muy similar tenemos en Andújar (Sotomayor, 1972, lám. XII, 103, Roca, 1976, lám. 42, 327, 340) y Brochales (Atrián, 1958, fig. 30 y 86).

21. Fragmento de pie y pared con la decoración distribuída en bandas separadas por baquetones en la superior círculos de línea ondulada y en la inferior rosetas de seis pétalos. Este último motivo lo tenemos en algunos fragmentos como decoración de la banda superior. La arcilla de color ladrillo y el barniz ocre anaranjado, brillante y algo caedizo (fig. 11, 62). Diámetro 5,5 centímetros.

Rosetas iguales a las nuestras recoge Alarçao (Alarçao, 1958, lám. XVI, 43) y similares en Andújar (Roca, 1976, lám. 54, 558).

22. Fragmento de pared con una pequeña parte de la decoración de la zona inferior. Consiste en la alternancia de dos rosetas con una palmeta y un motivo de estilización vegetal, que recuerda a una columna con peana rematada por palmeta. Arcilla ladrillo y el barniz rojo ocre, brillante (fig. 12, 63 y lámina III, 21).

Rosetas similares en Ampurias (Mezquíriz, 1961, lám. 78, 940) y Andújar (Roca, 1976, lám. 54, 605). El motivo de estilización vegetal en Andújar, aunque con la peana más recogida (Sotomayor, 1972, lám. IV, 12; lám. V, 18 y lám. VIII, 41. Roca, 1976, lám. 55, 616), similar en la cerámica de la Galia Central (Rogers, 1974, p. 21 y 76).

23. Fragmento de pared con la decoración distribuída en dos bandas, en ambas se repite el mismo motivo decorativo, círculos de línea cortada con

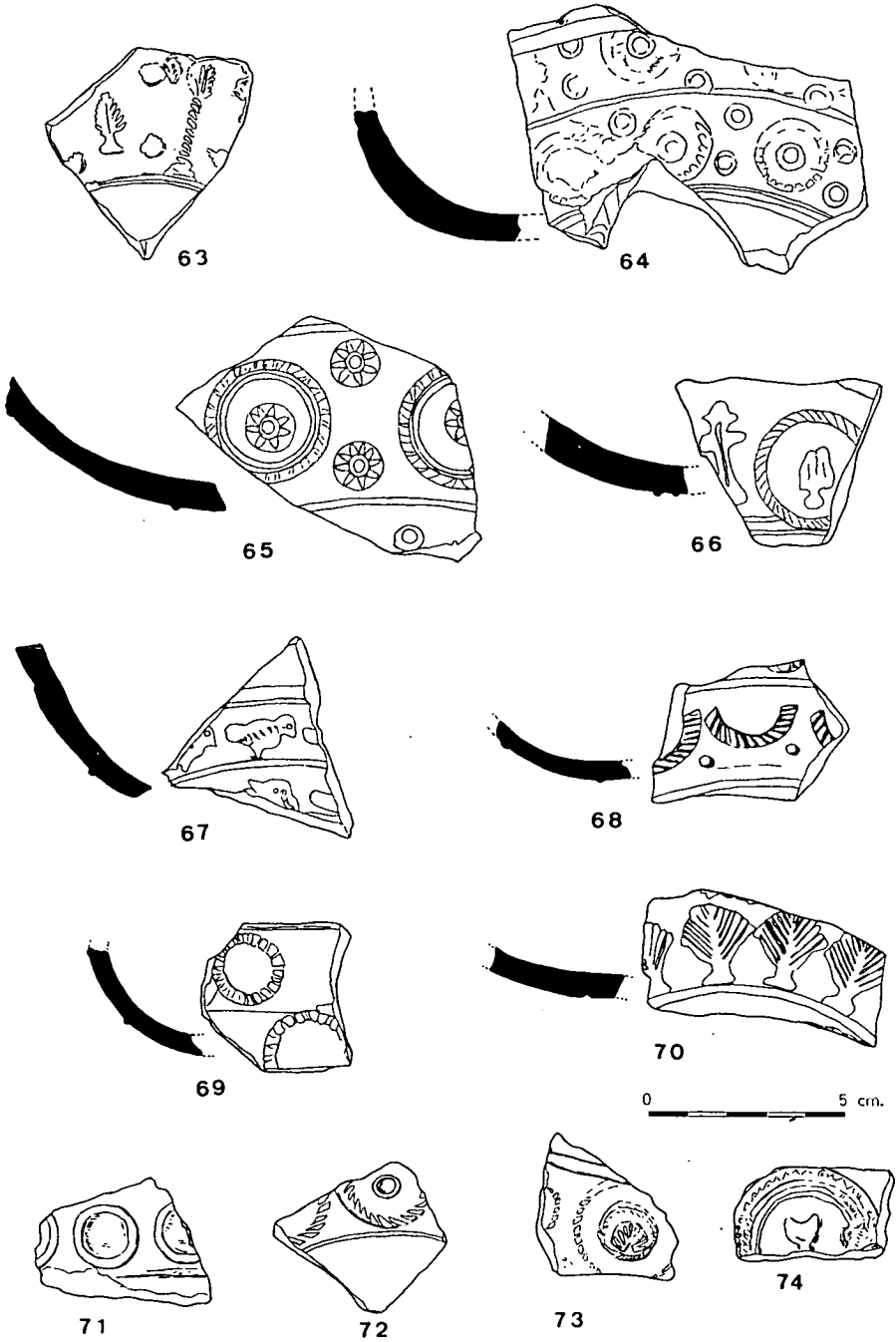

Fig. 12.—Fragmentos de formas decoradas de sigillata hispánica, Cartuja (Granada).

uno de línea continua en el interior, intercalándose entre los círculos dos pequeños uno arriba y otro abajo. Es el mismo elemento decorativo de la figura 11, 56, aunque en éste son dos los círculos pequeños. Arcilla amarillo ocre con partículas de mica y el barniz mate en ambas superficies (fig. 12, 64).

Los mismos motivos pero con cuatro círculos intercalados en la lámina IV, 34.

Una composición parecida en Mallén (Mezquíriz, 1961, lám. 157, 21).

24. Fragmento de la parte superior de un vaso con una decoración de círculos concéntricos, sogueados los de los extremos y de línea continua los del interior, entre los que se intercalan unas rosetas circulares de diez pétalos, motivo que aparece en el interior de los círculos. La arcilla color ladrillo y el barniz rojo ocre, brillante (fig. 12, 65).

Las mismas rosetas las tenemos en un fragmento de la colección del Seminario de Santiago de Braga (Portugal) (Alarçao, 1958, lám. XVIII, 41, muy probablemente procedente de Granada).

25. Fragmento de la parte inferior de la pared decorado con círculo sogueado con palmeta y motivo vegetal vertical. La arcilla es clara, de no muy buena cocción y el barniz rojo ocre, mate, en ambas caras (fig. 12, 66).

26. Fragmento de pared con parte de la decoración de ambas zonas. Esta queda delimitada por pequeños baquetones y la componen en la superior la repetición de un ave que mira a la derecha y en la inferior posible motivo vegetal. Arcilla algo rosácea y el barniz rojo ocre, brillante, en ambas caras (fig. 12, 67).

27. Fragmento de la parte inferior de la pared, decorado con festones de línea sogueada, abiertos hacia arriba y pequeñas rosetas entre ellos. La arcilla es clara y el barniz rojo ocre (fig. 12, 68).

Festones similares en la Galia Central (Rogers, 1974, F. 67).

28. Fragmento de pared con parte de la decoración de ambas zonas a base de círculos de línea interrumpida. La arcilla es grisácea y el barniz negro, brillante en el interior y algo rojo en el exterior (fig. 12, 69).

Círculos similares en Andújar (Roca, 1976, lám. 43, 193 y 218).

29. Fragmento de la parte inferior de la pared con una decoración de motivos vegetales. Arcilla clara y el barniz rojo ocre, brillante en el interior y con manchas grisáceas en el exterior (fig. 12, 70).

Aunque este motivo es bastante frecuente en la sigillata hispánica no tenemos en Mezquíriz ninguno igual a los nuestros (Mezquíriz, 1961, lám. 81, 1058, 1060-1065; lám. 82, 1101, 1109, 1110, 1141; lám. 84, 1199, 1200, 1201, 1204, 1207, 1217, 1225, 1230, 1231, 1235; lám. 85, 1238-1240, 1252-1254, 1260; lám. 86, 1284, 1285, 1311, 1326; lám. 87, 1341, 1350). En Andújar aparece pero no con estas características (Roca, 1976, lám. 52, 488-491 y 493).

30. Fragmento de vaso con decoración de círculos de línea continua con algo de relieve. Arcilla ladrillo y el barniz naranja, algo brillante (fig. 12, 71, lám. III, 22).

Círculos con estas características encontramos en Julióbriga (Balil, 1969, figura 6, 8), Numancia (Mezquíriz, 1961, lám. 106, 1951) y Andújar (Sotomayor, 1972, lám. VII, 40 y lám. IX, 51. Roca, 1976, lám. 43, 214).

31. Fragmento de vaso con parte de la decoración de la banda inferior, es de círculos sogueados con uno pequeño y de línea continua en el centro. Arcilla amarillo ocre, con mica y el barniz, de muy buena calidad, brillante pero ennegrecido (fig. 12, 72).

32. Fragmento de vaso decorado con doble círculo de línea cortada y en el centro una palmeta circular. La arcilla es amarillo ocre y el barniz rojo ocre, brillante (fig. 12, 73 y lám. III, 23).

Aunque este motivo es frecuente en la sigillata hispánica no hay ninguno con estas características en Mezquíriz (Mezquíriz, 1961, lám. 91, lám. 96 y lámina 97). Por el contrario sí lo tenemos documentado en Andújar aunque de tamaño algo menor (Roca, 1976, lám. 47, 348).

33. Pequeño fragmento de pared decorado con triple arquería y en el centro una copa. La misma arcilla que el anterior y el barniz, mate, con abundantes partículas de mica (fig. 12, 74 y lám. III, 24).

La copa es un motivo que aparece en Andújar (Roca, 1976, lám. 55, 621).

34. Fragmento de vaso cuya decoración queda enmarcada en la parte superior por pequeños baquetones. Esta consiste en unas rosetas circulares colocadas indistintamente, entre ellas un motivo vertical sobre el que se apoya otra roseta y en la parte inferior motivos vegetales, muy frecuentes en la producción de nuestros hornos como lo son también en los de Andújar, como hemos podido ver (fig. 13, 75 y lám. III, 25).

Las rosetas circulares las tenemos en los moldes; para el motivo vertical Cfr. (Rogers, 1974, p. 70).

35. Fragmento de pared con una decoración distribuída en dos zonas separadas por pequeños baquetones. En la superior se repite el mismo motivo que el de la fig. 9, 46, pero sin el círculo externo, y en la inferior círculos concéntricos muy mal impresos. La arcilla es color ladrillo y el barniz rojo ocre, brillante (fig. 13, 76).

36. Fragmento con parte de la decoración de la banda superior, círculos concéntricos sogueados, tamaño grande y a la izquierda una palmeta que muy probablemente forma parte de un elemento de estilización vegetal, propio de este taller como lo es también del de Andújar. La arcilla es clara y el barniz rojo ocre, brillante y casi perdido en el exterior (fig. 13, 77).

Una composición similar pero con el motivo de separación distinto en

Tricio (Garabito y Solovera, 1975, fig. 5, 12 y lám. VI, 12) y con un elemento vegetal en el molde de la lám. I, 5.

37. Fragmento de la parte inferior de la pared, con una decoración igual que el anterior a excepción de la roseta que aparece en el centro. Arcilla ladrillo y el barniz ocre anaranjado, mate (fig. 13, 78 y lám. III, 26).

38. Fragmento de pared con la decoración distribuida en bandas; en la superior algo difícil de identificar y en la inferior rosetas de ocho pétalos y a ambos lados elementos vegetales verticales. La arcilla amarillo ocre, con mica y el barniz rojo ocre, algo perdido (fig. 13, 79).

Rosetas similares en Numancia (Mezquíriz, 1961, lám. 79, 953) y en la Galia Central (Rogers, 1974, U 25).

39. Fragmento de la parte superior con la decoración enmarcada por un pequeño baquetón, es de palmeta y círculo sogueado. Arcilla amarillo ocre, con mica y el barniz ocre anaranjado, muy brillante (fig. 13, 80).

Círculo parecido en Bronchales (Atrián, 1958, lám. III, 17).

40. Fragmento de la parte superior de un vaso con doble círculo concéntrico punteado y en el interior una roseta circular. Arcilla ladrillo, con mica y el barniz ocre anaranjado, mate (fig. 13, 81 y lám. III, 27).

Motivos similares en Andújar (Sotomayor, 1972, lám. V, 21. Roca, 1976, cat. M. 222).

41. Fragmento con círculo concéntrico de línea corta. Arcilla algo grisácea debido a una mala cocción y el barniz rojo ocre, brillante y caedizo (figura 13, 82).

Círculo similar en Andújar (Roca, 1976, lám. 44, 258).

42. Fragmento de la parte superior del vaso decorado con doble círculo punteado y a la derecha una palmeta, todo enmarcado por pequeños baquetones. Arcilla ladrillo, con mica y el barniz ocre anaranjado, mate (fig. 13, 83, lám. III, 28).

43. Pequeño fragmento de la pared superior. Como motivo decorativo se conserva un ave que está sobre una roseta circular y a la izquierda parte de un círculo sogueado. Arcilla amarillo ocre y el barniz, brillante (fig. 13, 84).

44. Fragmento de un vaso con la decoración distribuida en dos zonas; en la superior hojas estilizadas verticales y en la inferior un ave —de la misma forma que la del fragmento anterior— con un círculo sogueado a la izquierda, y entre ambas zonas un friso central con pequeñas rosetas enmarcadas por finos baquetones. La arcilla amarillo ocre y el barniz rojo ocre, brillante (figura 13, 85).

A excepción de los elementos decorativos de la zona superior, los restantes se repiten. Un friso similar tenemos en la colección del Seminario de Santiago de Braga (Portugal) (Alarçao, 1958, lám. VIII, 29). La hojas verti-

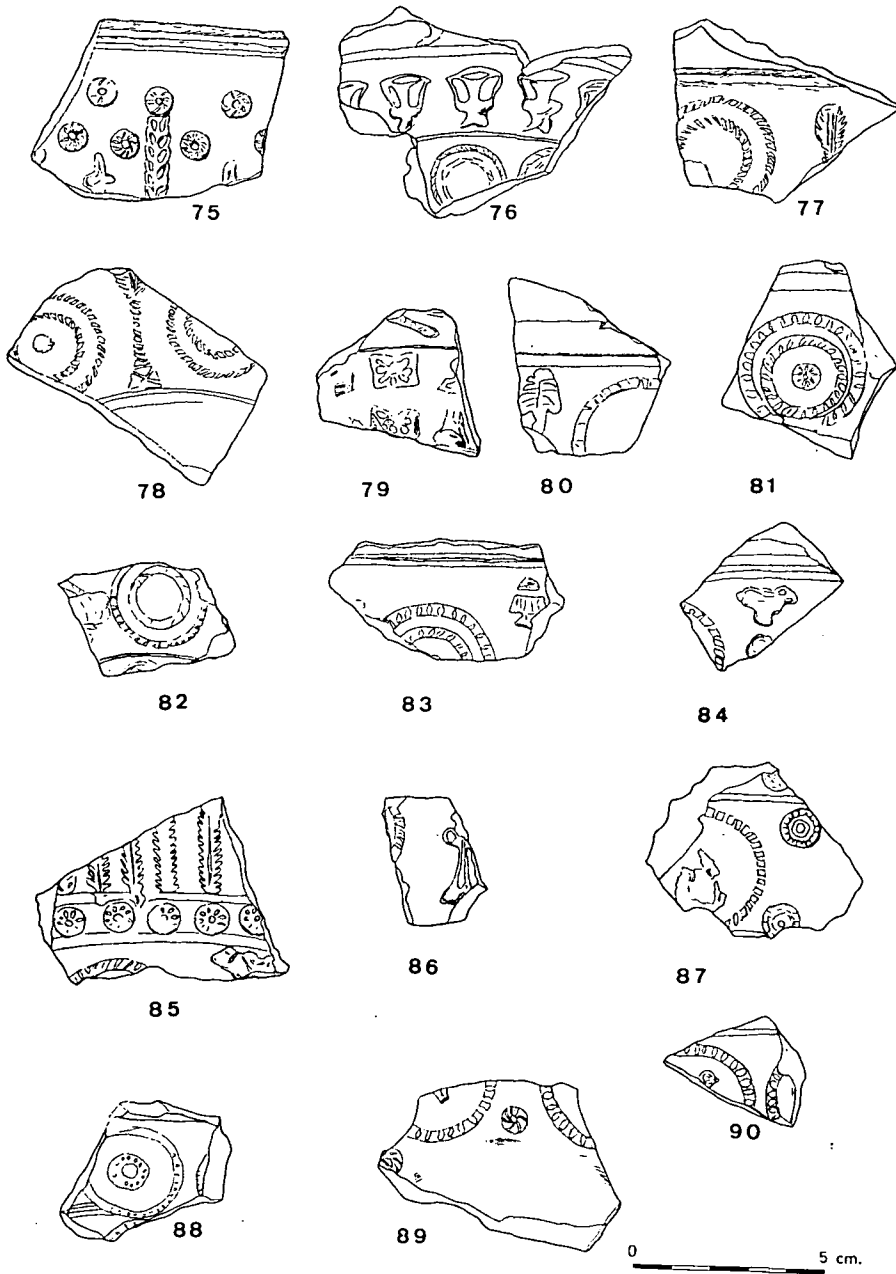

Fig. 13.—Fragmentos de formas decoradas de sigillata hispánica, Cartuja (Granada).

cales se dan en Solsona (Mezquíriz, 1961, lám. 148, 17 y 21) y en Mérida (Mezquíriz, 1961, lám. 285, 8).

45. Pequeño fragmento con parte de un gran círculo sogueado y a la derecha un elemento de estilización vegetal, composición que hemos visto ya en un molde. La arcilla es de color ladrillo y el barniz rojo ocre, brillante (fig. 13, 86).

46. Fragmento de vaso con la decoración distribuída en dos zonas separadas por baquetones. En la inferior un gran círculo de línea cortada con algo en el interior y a su derecha dos rosetas circulares. En la superior el inicio de un motivo difícil de precisar. Arcilla ladrillo y el barniz rojo ocre, brillante pero algo perdido (fig. 13, 87).

47. Pequeño fragmento con un círculo muy mal impreso con otro pequeño en el interior. Arcilla color ladrillo y el barniz ocre anaranjado (figura 13, 88).

El círculo del interior lo recoge Alarçao (Alarçao, 1958, lám. XXV, 8). Idéntico lo tenemos en Andújar (Roca, 1976, lám. 43, 195).

48. Fragmento de vaso con parte de la decoración de la zona inferior. Como motivo decorativo círculos punteados con algo en el interior, probablemente un ave y entre ellos y en la parte inferior unas rosetas circulares. La arcilla es amarillo ocre, con mica y el barniz rojo ocre, brillante (fig. 13, 89).

Este tipo de decoración se encuentra en un fagmento de la colección del Seminario de Santiago de Braga (Portugal), procedente de Granada (Alarçao, 1958, lám. XXIII, 27).

49. Pequeño fragmento de pared probablemente con el mismo motivo decorativos que en el anterior aunque en éste los círculos están algo más juntos. Con la misma arcilla y barniz (fig. 13, 90). Probablemente corresponde al mismo motivo de la lám. V, 45.

50. Fragmento de vaso con parte de la decoración de la zona inferior; ésta queda separada por pequeños baquetones y se repite en toda ella el mismo motivo decorativo a base de círculos de línea interrumpida o punteados. La arcilla es amarillo ocre y el barniz ocre anaranjado, brillante (fig. 14, 91).

Círculos parecidos tenemos en Bronchales (Atrián, 1958, lám. III, 1), Andújar (Roca, 1976, lám. 43, 202 y 206) y Tricio (Garabito y Solovera, 1975, (fig. 6, 15 y fig. 8, 30).

Son varios los fragmentos recogidos con este tipo de decoración aunque con distinto tamaño (fig. 14, 92, 93, 94 y 95).

51. Fragmento de pared con parte del motivo decorativo muy bien impreso; está formado por un triple círculo concéntrico sogueado, una pequeña palmeta y un círculo sogueado. La arcilla es amarillo ocre, muy compacta y con mica, el barniz rojo ocre, brillante (fig. 14, 96).

Un círculo igual en Andújar (Roca, 1976, lám. 44, 246).

52. Fragmento de vaso con una decoración al igual que el anterior muy bien impresa. Se conserva un círculo sogueado con palmeta en el interior y bajo éste, separado por un pequeño baquetón, un friso de ovas. Es el único fragmento en el que aparecen las ovas pero éstas no bajo el borde sino en el friso central. La arcilla es de color ladrillo y el barniz rojo ocre, mate (fig. 14, 97, lámina III, 29).

Ovas parecidas encontramos en un vaso de la forma Drag. 37 procedente de Ampurias (Mezquíriz, 1961, lám. 119, 2436).

53. Fragmento de vaso con la decoración distribuída en zonas separadas por baquetones; en la superior un círculo concéntrico, muy mal impreso y en la inferior este mismo motivo y a su izquierda una copa. La misma arcilla que el anterior y el barniz ocre anaranjado, mate (fig. 14, 98).

Para la copa tenemos paralelo en Andújar (Roca, 1976, lám. 55, 621).

54. Pequeño fragmento con parte de un gran círculo punteado y roseta, debajo un friso con rosetas iguales a las de la fig. 13, 85. La arcilla es clara y el barniz, de muy buena calidad, rojo ocre, brillante (fig. 14, 99).

55. Fragmento de vaso con la decoración distribuída en bandas; en la superior unas rosetas, muy mal impresas y en la inferior parte de un motivo vegetal. La arcilla es amarillo ocre y el barniz rojo ocre, mate, de muy mala calidad (fig. 14, 100).

El motivo vegetal es frecuente en la sigillata hispánica (Mezquíriz, 1961, lámina 84-87. Idem, 1975, fig. 2, 1; fig. 4, 4 y fig. 5, 3-4). En Andújar lo tenemos similar (Roca, 1976, lám. 52, 488-493).

56. Fragmento de la parte inferior de un vaso decorado con círculos concéntricos punteados con bastante relieve y bajo estos, un friso también en relieve con pequeñas rosetas. La misma arcilla y barniz que la anterior (figura 14, 101).

57. Fragmento de vaso de cuya decoración queda parte de un motivo vertical, dos círculos pequeños y el inicio de un tercero de mayor tamaño. La arcilla es amarillo ocre y el barniz rojo ocre, brillante (fig. 14, 102).

58. Fragmento de vaso con una decoración de círculos de línea interrumpida entre los que se intercala una roseta circular. Con la misma arcilla y barniz que el anterior (fig. 14, 103).

Una composición similar en Andújar (Sotomayor, 1972, lám. VII, 38. Roca, 1976, cat. M. 221, aunque la roseta es bastante diferente).

59. Fragmento de pared decorada con una palmeta y a la derecha un motivo difícil de determinar. La arcilla color ladrillo y el barniz ocre anaranjado (fig. 14, 104).

60. Fragmento de vaso con la decoración dividida en zonas; en la superior se conserva una pequeña palmeta con roseta a la izquierda y en la inferior doble círculo de línea cortada, tamaño mediano y junto a éste una

roseta mejor impresa que la anterior. La arcilla es amarillo ocre, con mica y el barniz ocre anaranjado, mate y muy perdido (fig. 14, 105).

61. Fragmento de pared con parte del friso inferior decorado con guirnalda bifoliácea. La misma arcilla que el anterior y con el barniz brillante (fig. 14, 106).

62. Fragmento del friso superior de un vaso decorado con elementos angulares enlazados. La arcilla es color ladrillo, con mica y el barniz rojo ocre, bastante deteriorado (fig. 14, 107).

Este motivo aparece en Liédena en una vaso de la forma Drag. 29, como friso central (Mezquíriz, 1961, lám. 171, 1).

63. Pequeño fragmento con parte de la decoración de la zona inferior enmarcada por pequeños baquetones; se compone de dos círculos, uno punteado y otro de línea continua que contienen una roseta. La arcilla es amarillo ocre y el barniz brillante, muy oscura (fig. 14, 108 y lám. III, 30).

64. Fragmento de vaso de cuya decoración sólo se conservan tres líneas onduladas y parte de un motivo vegetal. La misma arcilla que el anterior y con el barniz ocre anaranjado (fig. 14, 109).

65. Fragmento de la parte central del vaso con la decoración muy mal impresa, distribuída en dos zonas separadas por pequeños baquetones; en la superior motivos circulares y en la inferior círculos concéntricos y rosetas. La arcilla color ladrillo, mal depurada y el barniz rojo ocre, mate (fig. 14, 110).

66. Fragmento de borde y pared con la decoración distribuída en zonas; en la superior la alternancia de unas cráteras con unas rosetas circulares, muy mal impresas y en la inferior la repetición de unos círculos. La arcilla es clara y el barniz rojo ocre, brillante (lám. IV, 35).

La crátera como ya hemos visto en un motivo que tenemos documentado en la sigillata de la Galia Central (Rogers, 1974, T 18). En Andújar aparece pero con algunas diferencias (Roca, 1976, lám. 55, 628-631). En los fragmentos siguientes nos vamos a encontrar el mismo motivo pero en distintas composiciones.

67. Fragmento de pie y pared con la decoración en dos zonas. En la superior restos de un motivo circular y en la inferior la repetición de una crátera. La arcilla y el barniz rojo ocre, brillante (lám. IV, 36).

68. Fragmento de pared con parte de la decoración de la zona inferior; está formado por la repetición de dos círculos concéntricos de gran tamaño que encierran a una crátera que a su vez se repite intercalándose entre los círculos. Toda la decoración está mal impresa y queda delimitada en la parte superior e inferior por un pequeño baquetón (lám. IV, 37).

El mismo motivo, mejor impreso, lo tenemos en el fragmento de la lámina IV, 38, y con sólo el círculo del interior en la lám. IV, 39. En este último caso la decoración parece ser la misma que en el primer fragmento, con

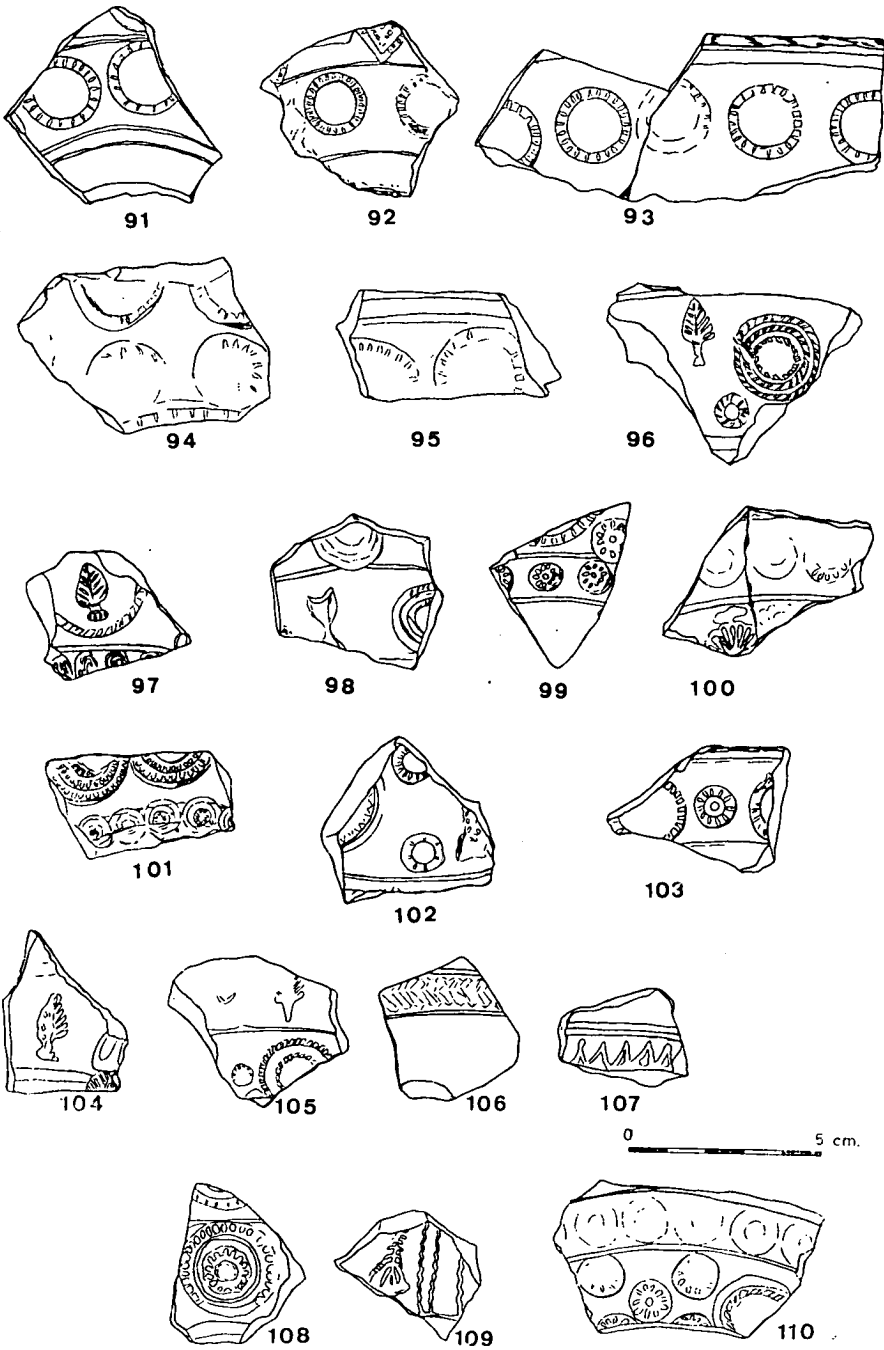

Fig. 14.—Fragmentos de formas decoradas de sigillata hispánica, Cartuja (Granada).

la diferencia de que la cratera que se intercala está dentro de un círculo punteado.

La arcilla en todos ellos es clara y el barniz rojo ocre, mate.

69. Fragmento de pared con la decoración de la zona inferior, a base de pequeños círculos que aparecen junto al baquetón que la delimita por arriba, bajo estos unas arquerías en cuyo interior se ha colocado un conejo, muy pobremente ejecutado que mira a la izquierda, y en el punto de unión de los arcos una cratera. La decoración queda también enmarcada por un baquetón en la parte inferior y bajo éste un friso con rosetas. La arcilla es clara y el barniz rojo ocre, brillante en el exterior y mate en el interior (lám. IV, 40).

El conejo ya había sido recogido por Alarçao (Alarçao, 1958, lám. XVI, 29). En la lám. IV, 43 tenemos al mismo animal alternando con unos círculos punteados.

70. Pequeño fragmento de pared con parte de la decoración de ambas zonas. En la superior doble círculo concéntrico y en la inferior círculos con rosetas y cratera intercalada (lám. IV, 41). Arcilla ladrillo y el barniz rojo ocre, brillante.

71. Pequeño fragmento con una cratera en el interior de un círculo sogueado y a la izquierda parte de un motivo vegetal estilizado. Ambos motivos como hemos venido viendo son muy frecuentes en la producción de estos hornos. La arcilla de color ladrillo y el barniz rojo ocre, mate (lám. IV, 42).

72. Fragmento de pie y pared con la decoración de la zona inferior. Esta consiste en unos círculos punteados, mal impresos que van alternando con otros sogueados de mayor tamaño, en cuyo interior va un ave que mira a la derecha, bajo estos y próximo al baquetón que lo delimita por la parte inferior pequeños círculos, los cuales muy probablemente se repiten por arriba. La arcilla es clara y el barniz rojo ocre, brillante (lám. V, 44).

73. Fragmento de pared con la decoración de la banda inferior delimitada por pequeños baquetones. Está formada por la repetición de círculos punteados que encierran un ave. La arcilla es clara y el barniz rojo ocre, brillante (lám. V, 45).

El mismo motivo en un fragmento de la colección del Seminario de Santiago de Braga (Portugal) (Alarçao, 1958, lám. XXIII, 27).

74. Fragmento también con parte de la decoración de la banda inferior, formada por doble círculo concéntrico de línea continua el del exterior y punteado el del interior, que contiene un ave que vuelve la cabeza a la izquierda, entre éstos, otros más pequeños sogueados con roseta tetrápeta. La arcilla es color ladrillo, con abundante mica y el barniz rojo ocre, brillante (lám. V, 46).

El mismo círculo con roseta pero algo mayor que el nuestro en Andújar (Roca, 1976, lám. 45, 281).

75. Pequeño fragmento de la zona inferior con doble círculo concéntrico, punteado el externo y de línea continua el del interior, con roseta de ocho pétalos. Arcilla ladrillo y el barniz rojo ocre, algo perdido (lám. V, 47).

Para la roseta tenemos un paralelo en la Galia Central (Rogers, 1974, U 25).

76. Fragmento con parte de la decoración de la zona inferior con unos motivos vegetales con peana y círculo de línea continua, bajo estos un friso con el mismo tipo de roseta que hemos visto en el fragmento anterior. Arcilla clara y el barniz rojo ocre, brillante (lám. V, 48).

Motivos vegetales similares en Andújar, utilizados como marcas (Roca, 1976, lám. 53, 535 y cat. de marcas de moldes n.º 20) y en la Galia Central (Rogers, 1974, P 64).

77-78. Dos pequeños fragmentos con una decoración de círculos entrelazados. Ambos corresponden a la zona inferior, la diferencia está en que en la lám. V, 49, los círculos son lisos y en la lám. V, 50, son sogueados. La arcilla es clara y el barniz rojo ocre.

Círculos sogueados en Teruel (Atrián, 1958, lám. III, 7) y de mayor tamaño en Andújar (Roca, 1976, lám. 50, 414). Para los lisos Cfr. Mezquíriz, 1961, lám. 107, 1982 procedente de Ampurias y Garabito-Solovera, 1976, fig. 9, 53, de Tricio.

79. Fragmento de la zona inferior con una decoración de dobles círculos concéntricos, de línea continua el externo y de línea interrumpida el del interior, que encierran una pequeña roseta circular, que a su vez va alternando con los círculos. La arcilla es clara y el barniz rojo ocre, brillante en el interior y más mate y deteriorado en el exterior (lám. V, 51).

80. Fragmento de la zona superior decorado con círculos punteados con circulito en el interior, que van alternando con motivos vegetales verticales. La arcilla y el barniz igual que el fragmento anterior (lám. V, 52).

Círculos muy similares en Bronchales (Atrián, 1958, lám. IV, 17, aunque estos son sogueados).

81. Fragmento con la decoración de la zona superior a base de círculos de línea continua con dos circulitos en su interior dispuestos en línea; en la inferior círculos de línea interrumpida. Arcilla clara y el barniz rojo ocre, brillante (lám. V, 53).

82. Fragmento con un posible motivo de separación de metopas con pequeñas rosetas circulares enmarcadas por cuádruple línea ondulada. Arcilla clara y el barniz rojo ocre, brillante (lám. V, 54).

83. Fragmento con la decoración de ambas zonas, en la superior círculos concéntricos, de línea cortada el externo y continua el interno, alternando con círculos de línea sogueada con roseta tetrapétala, y en la inferior posiblemente

se repiten los mismos motivos. Arcilla grisácea y el barniz negro y brillante, en ambas caras (lám. V, 55).

Círculos iguales en Andújar (Roca, 1976, lám. 44, 253, aunque el nuestro es algo mayor y lám. 45, 281). En la Galia Central encontramos también este motivo (Rogers, 1974, E 30).

84. Pequeño fragmento de pared con parte de la decoración de la zona superior a base de la repetición de unos motivos vegetales y con el inicio de la inferior. Un pequeño baquetón es el que separa ambas zonas. Arcilla rosácea y el barniz rojo ocre, brillante (lám. V, 56).

FORMAS NUEVAS.

CAZO HONDO DE ASA PLANA.—Presenta borde redondeado y bajo éste dos estrías paralelas; con un diámetro de 14 cms. El fondo es plano y el asa se encuentra adherida al borde terminando en forma de cola de golondrina con una muesca en el centro de su extremo (fig. 15, 111) o plana y biselada en ambos casos en sus tres lados libres. Su arcilla es clara y el barniz ocre, brillante en el exterior y mate en el interior. Esta misma forma la tenemos con barniz de «granatensis».

Se conoce esta forma en metal, vidrio e incluso en cerámica. (Dechelette, 1904, II, 317 f; Bettermann, 1934, 126; Binsfeld, 1964, 28 Abb., fig. 4, 5, 6; Lindeschmit, 1911, V lám. 45, 778. Vid. Gamer, 1971, p. 160. Isings, 1957, página 97, forma 75 trulla. Kisa, 1908, vol. III, el n.º 352 se parece bastante a los nuestros. Reinach, I, 1909, p. 71, 2, p. 92, 1; II, 1912, p. 147, 1, p. 242, 2-3, p. 243, 1, p. 304, 2-3, p. 478, 1, p. 479, 1-2, p. 480, 1; III, 1912, p. 494, 1. Tassinari, 1970, pp. 127-163, las páteras son menos profundas. Vertet, 1972, pp. 5-40, las dos páteras completas del Museo de Clemont Ferrand son muy similares a las nuestras en el perfil, aunque éstas presentan el fondo no plano como los ejemplares de Granada sino algo abombado. También hemos encontrado la representación de un ejemplar similar a los nuestros en una estela funeraria procedente de Luzón (Alava) y hoy en el Museo Arqueológico de Vitoria (Palol, 1976, lám. LIII). Para Sotomayor «los paralelos más abundantes se encuentran en la llamada cerámica roja de Wetterau que son principalmente de época flavia y se hallan por toda la región de Heddernheim, Frankfurt y Maguncia» (Sotomayor, 1966, p. 369).

PEQUEÑA URNA.—Se asemeja algo a la forma hispánica 2 de Liédona (Mezquíriz, 1961, lám. 21, B, 1) y Bronchales (Atrián, 1958, p. 150, fig. 77), pero el borde no lo tiene tan abierto como en ésta forma sino que sigue la línea de la pared como en el dolium; con un diámetro de 6,5 cms. El cuerpo es muy

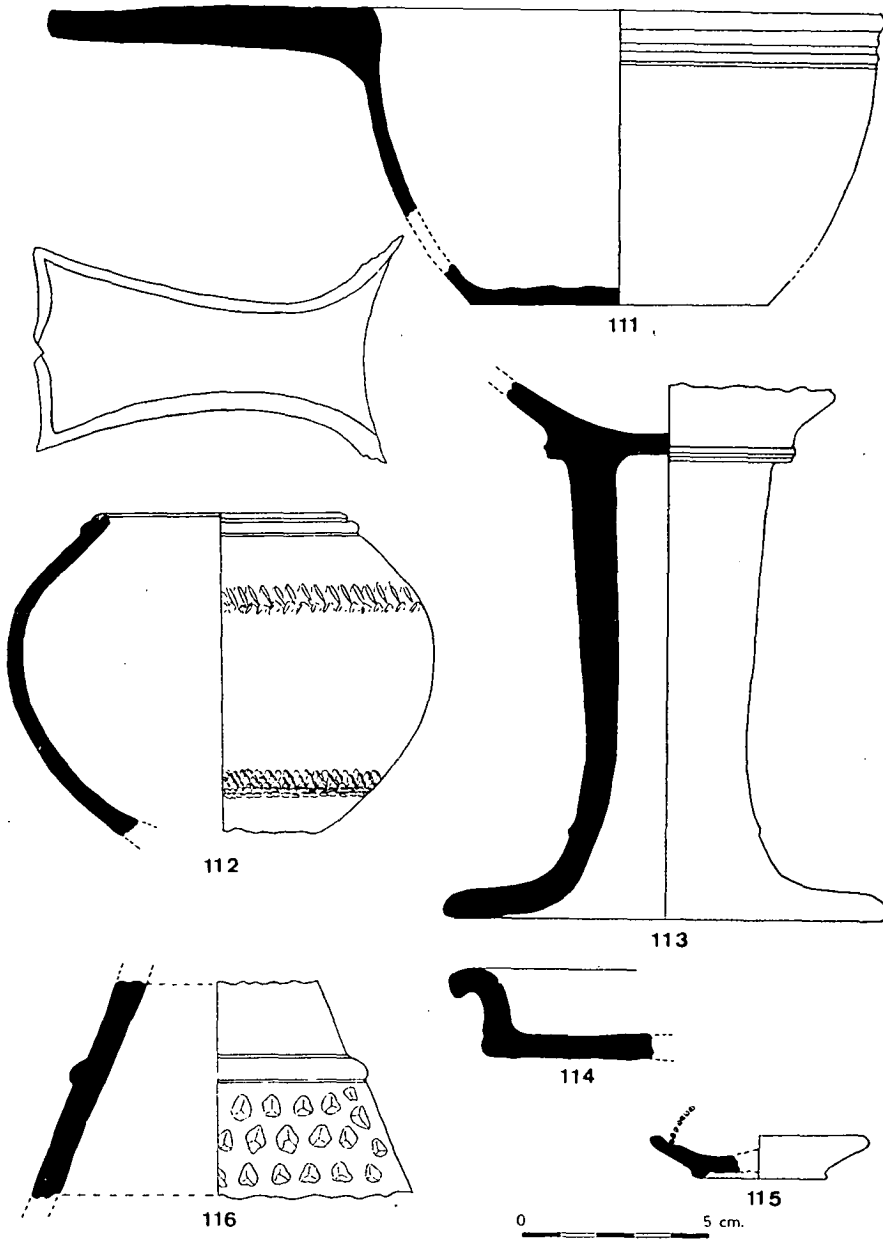

Fig. 15.—Formas nuevas de sigillata hispánica, Cartuja (Granada).

esférico y está decorado con ruedecilla, distribuída en dos franjas paralelas, dejando entre ellas un espacio libre. No sabemos como podía tener el fondo. Un fragmento de la decoración superior está sin barniz y con un pequeño abultamiento, por lo que pensamos que tal vez tuviese asa. La arcilla es amarillo ocre, porosa y el barniz rojo ocre, brillante, de muy buena calidad (figura 15, 112).

PARTE DE UN PIE DE COPA.—Tiene pared cilíndrica que se abre en la parte inferior dando lugar a la base de apoyo, con un diámetro de 10 cms. En la superior presenta un baquetón con acanaladura irregular, y sobre éste el cuerpo superior, que por estar fragmentado no sabemos como pudo ser. Su arcilla es de color ladrillo y su barniz rojo ocre, mate (fig. 15, 113).

Tenemos paralelos en la «cerámica etrusco-campana» (Lamboglia, 1952, p. 145, forma 4 y p. 167), en la sigillata gálica del centro de Rheinzabern (Oswald-Pryce, 1966, lám. LXIX, 2), en la hispánica de Andújar (Roca, 1976, lámina 34, forma 59, aunque en ésta el soporte cilíndrico es macizo), en la clara (Hayes, 1972, lám. XX), y en común en una copa procedente de Iruña (Nieto Gallo, 1958, p. 46, fig. 9, 1).

PLATO DE FONDO PLANO.—Plato incompleto con la pared muy baja y el borde vuelto hacia el exterior. La arcilla es amarillo ocre, muy compacta y el barniz rojo ocre, brillante, pero muy deteriorado (fig. 15, 114).

No tenemos paralelos para esta forma.

PEQUEÑO PLATO.—Presenta el borde redondeado, vuelto hacia dentro y decoración de ruedecilla en torno a él; con un diámetro de 5,7 cms. La pared es abierta y muy baja, el fondo plano con ligero abultamiento en el centro y el pie pequeño con la típica moldura hispánica. La arcilla es amarillo ocre y el barniz rojo ocre, algo brillante, en el exterior y de peor calidad en el interior (fig. 115, 115).

CUELLO DE JARRA.—Nuevo tipo de cuello del que no tenemos por el momento ningún paralelo. Se caracteriza por ser troncocónico, con la pared divina por un baquetón en dos partes, la superior lisa y la inferior con decoración excisa. La arcilla es de color ladrillo, mal depurada y el barniz rojo ocre, brillante (fig. 15, 116).

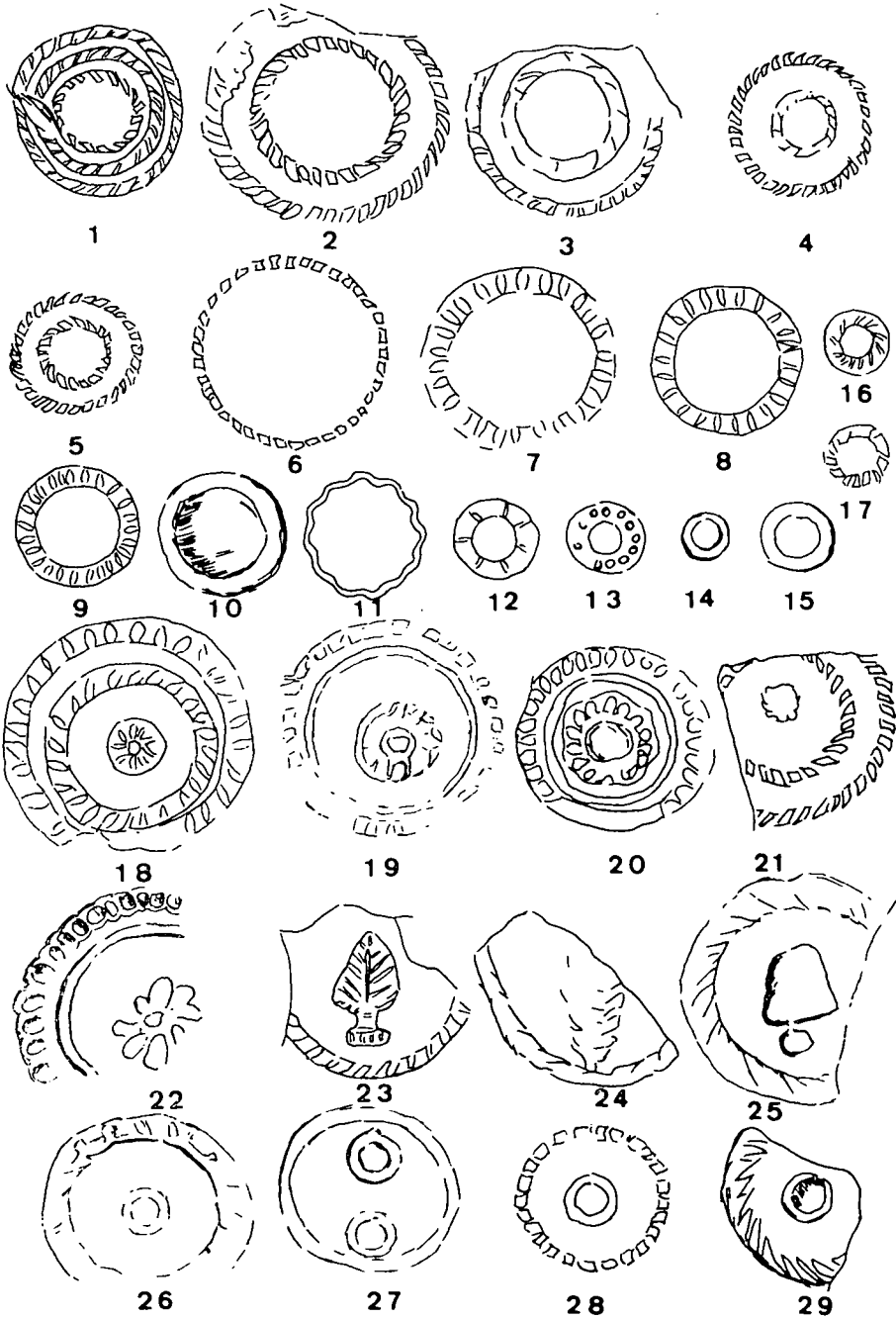

Fig. 16.—Motivos decorativos de sigillata hispánica, Cartuja (Granada).

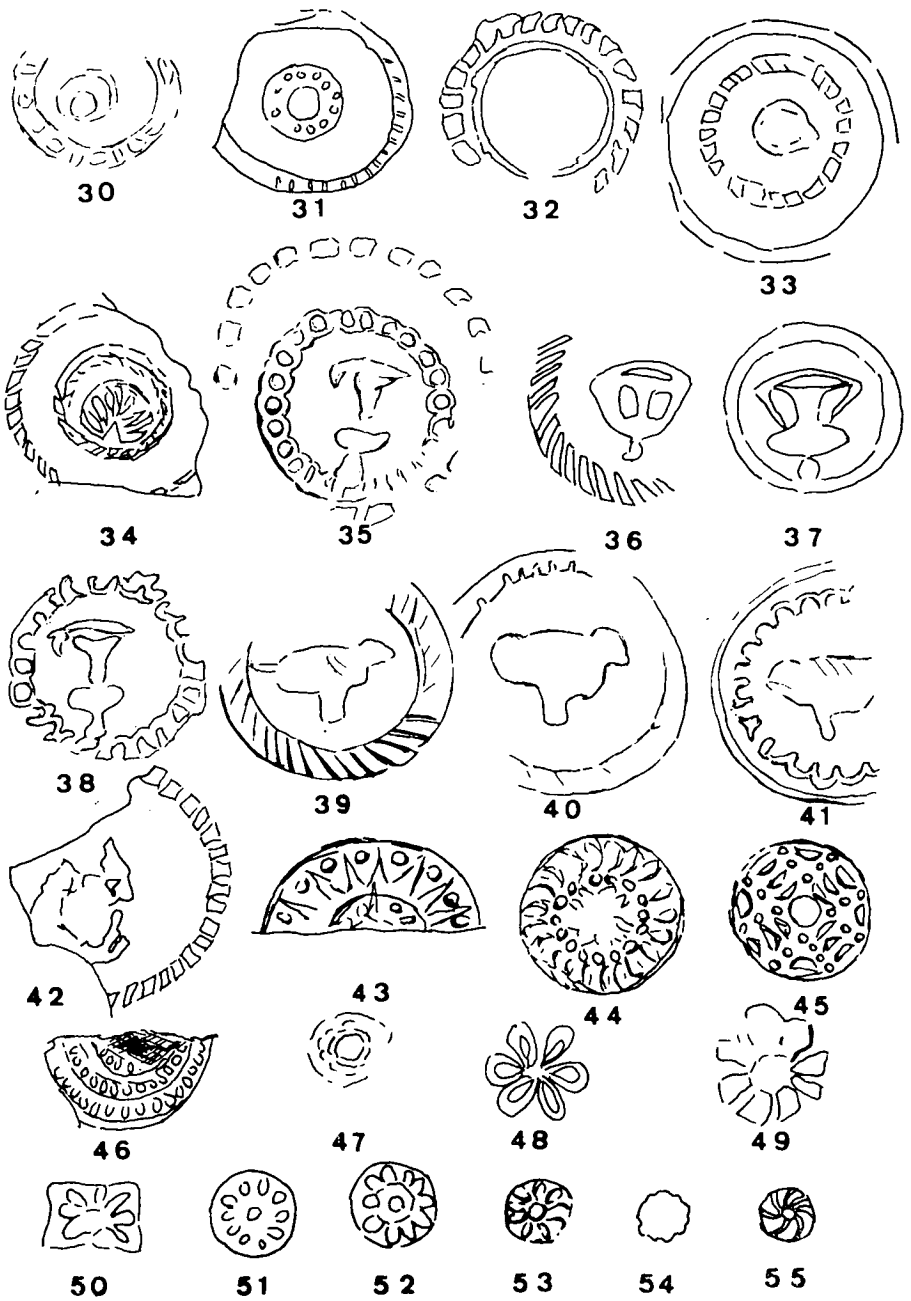

Fig. 17.—Motivos decorativos de sigillata hispánica, Cartuja (Granada).

CONCLUSIONES.

A los tres estilos decorativos señalados por Mezquíriz: de imitación gálica, de metopas y de zonas de serie de círculos, propios de los siglos I y II, más algunos otros que aparecen de forma esporádica correspondiente a esta época como el estilo libre que imita el de Germanus de la Graufesenque y el estilo de rombos (Mezquíriz, 1961, pp. 121-122), hemos de añadir uno más que aparece en la forma Drag. 29/37 de la producción de nuestros hornos y que consiste en una ruedecilla que ocupa toda la zona central del vaso. Es tal la abundancia de fragmentos recogidos con esta decoración que podemos considerarla como una característica propia de nuestros hornos como es también de los de Andújar (Sotomayor, 1972, fig. 9; fig. 11, 1-4. Idem, 1973, p. 694. Roca, 1976, lám. 31 y 32, 13-19).

La decoración de la forma Drag. 37 pertenece fundamentalmente al tercer estilo señalado por Mezquíriz, aunque en algunos vasos aparece distribuída en una sola zona.

En cuanto a los motivos decorativos, los circulares no sólo son el elemento más típico y característico de la sigillata hispánica (Mezquíriz, 1961, lámina 88-107 y pp. 129-133) sino el más usado por los alfareros de nuestro taller. Están por lo general mal impresos, y la decoración llega a ser bastante monótona y poco original.

Hay en primer lugar motivos de un solo círculo, sogueado, de línea cortada, ondulada, punteado o línea continua, de tamaños diferentes (fig. 16, 6-17). Un segundo grupo a base de círculos concéntricos con predominio de los de un mismo tipo (fig. 16, 1-5 y fig. 17, 32). Finalmente existe un tercero de círculos simples o concéntricos en cuyo interior va un motivo vegetal —palmeta o roseta—, un ave, una cratera, uno o dos círculos pequeños, una estrella o algún otro elemento difícil de determinar (fig. 16, 18-29; fig. 17, 30-31 y 33-47).

Le siguen en importancia los vegetales a base de palmetas, rosetas y motivos verticales de estilización vegetal (fig. 17, 48-55; fig. 18, 56-74).

Los motivos de animales son poco frecuentes, con un claro predominio de las aves (fig. 18, 75-80).

En cuanto a los frisos, tenemos en los superiores series de ángulos enlazados (fig. 20, 95-96), en los centrales ovas y rosetas circulares (fig. 20, 97-98), y en los inferiores, las mismas rosetas circulares que en los centrales, círculos con rosetas, rosetas rectangulares y guirnaldas bifoliáceas (fig. 20, 99-101).

Motivos varios: arqueras, hojas estilizadas verticales, guirnaldas bifo-

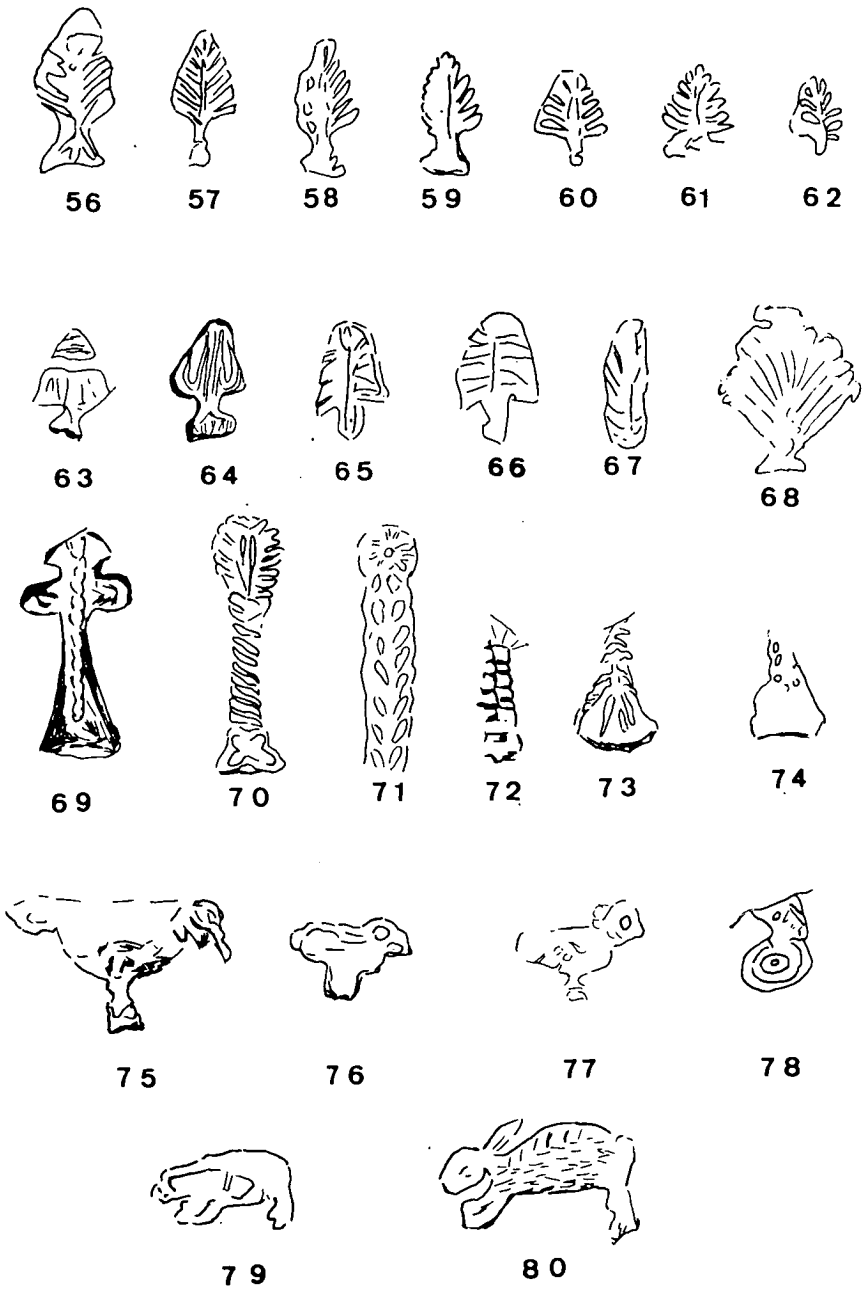

Fig. 18.—Motivos decorativos de sigillata hispánica, Cartuja (Granada).

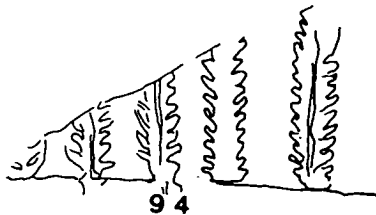
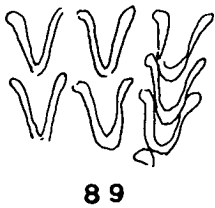
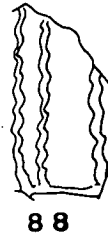
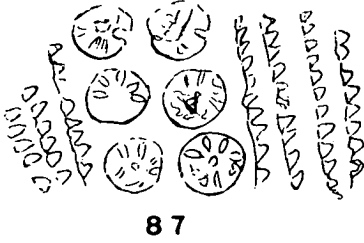
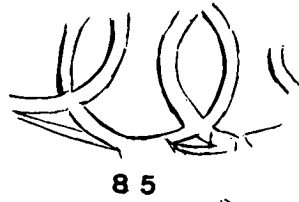
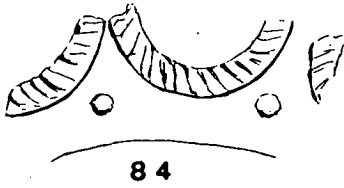
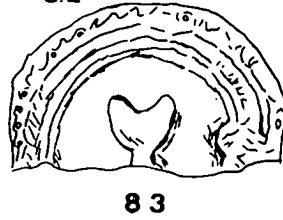
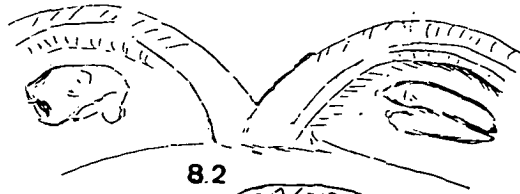
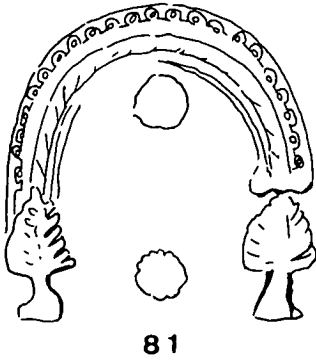

Fig. 19.—Motivos decorativos de sigillata hispánica, Cartuja (Granada).

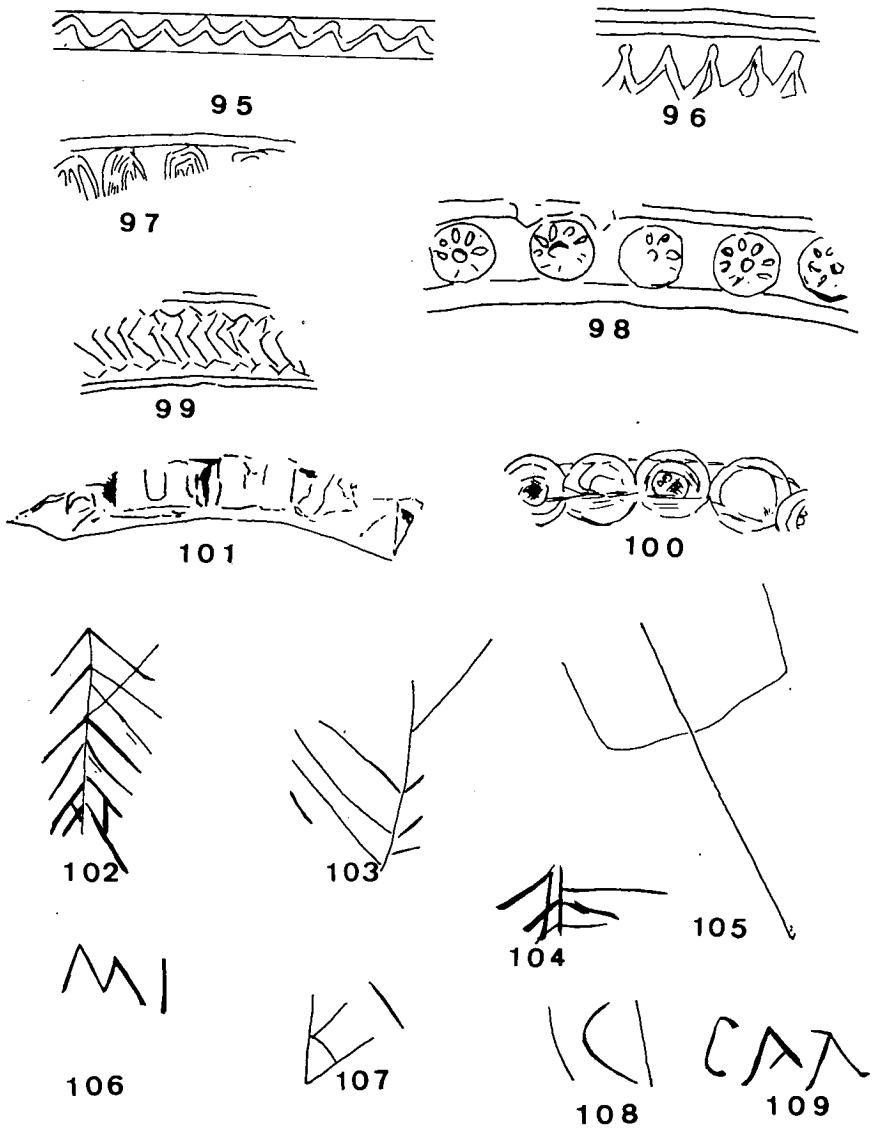

Fig. 20.—Motivos decorativos de siguillata hispánica, Cartuja (Granada).

líceas, guirnaldas, motivos de separación de metopas, festones, círculos entrelazados, copas y cráteras (fig. 19, 81-94)³.

También tenemos algunos fragmentos con grafitos, de los que sólo nos quedan algunas letras sueltas que nos imposibilitan su lectura (fig. 20, 106-109). Posiblemente se refieran al dueño del vaso, aunque el de la fig. 20, 109 bien podía tratarse del alfarero que lo fabricó, pues éste fue hecho antes de recibir el barniz. Hay otros que forman dibujos de ramas e incluso de un tridente (fig. 20, 102-105). De estos grafitos aparecen tres en el exterior de la forma Drag. 27, dos en la Drag. 15/17, uno en la 44 y dos en el interior de vasos no identificada su forma.

Gracias al material de don Francisco Peregrín hemos podido incorporar a este estudio un fondo con la marca L. M. P., y un fragmento de otro con el inicio de la misma marca. Tiene un diámetro de 35 mm. La arcilla es clara, con mica, corte irregular. El barniz rojo ocre, algo brillante y bastante deteriorado. La marca está en el interior de una cartela rectangular con los ángulos redondeados de 12 por 3 mm. Presenta puntuación entre la L y M, y entre la M y P. Los caracteres de las letras están muy cuidados (lám. V, 57).

Las firmas con «tria nomina» que caracterizan la producción itálica y tardo-itálica, las tenemos en la sigillata de Andújar (Roca, 1976, lám. 1, 16 (C. A. H.), 48 (M. S. M.) y en exteriores cat. FD n.º 179 (M. S. M.) y 208 (Q. S. P.) y cat. M n.º 29 (Q. S. P.). Mercedes Roca intenta explicarlo por la presencia en ese centro de ceramistas «si no itálicos, trabajando en representación de talleres o empresas itálicas, conservando algunas de sus características más específicas... pero en general adaptándose a los gustos de una clientela acostumbrada y familiarizada con los productos sudgálicos primero..., y posiblemente con la producción hispánica más temprana» (Roca, 1976, página 102).

La relación del centro granadino con el Andújar es totalmente manifiesta, no sólo por tener marcas con la «tria nomina» sino por la aparición de una serie de motivos iguales o muy similares que tenemos localizados en los moldes (círculos, rosetas, palmetas, motivos vegetales estilizados, e incluso la misma composición (n.º 5, 17, 53, 64, 69 y lám. I, 4), como en fragmentos decorados, en donde por citar algunos ejemplos podemos señalar la peana con decoración en aspa que aparece en algunos motivos vegetales (n.º 70, 72); la copa (n.º 92), sin paralelos en el resto de la sigillata hispánica; la crátera (n.º 91) aunque en este caso donde tenemos el paralelo más próximo es en la sigillata de la Galia Central. Por otra parte la forma Drag. 29/37 tiene en Granada decoración de ruedecilla, motivo muy empleado en Andújar; la Drag. 44 pre-

³ Los motivos de las figs. 16, 13, 15, 17; figs. 17, 40, 48, 51, 52; figs. 19, 89, habían sido recogidos por Alarçao (ALARÇAO, 1958, lám. XVI, 43; lám. XVIII, 29 y 41; lám. XIX, 27; lám. XXI, 9; lám. XXIII, 27; lám. XXIV, 28 y lám. XXV, 8.

senta también ruedecilla a ambos lados del baquetón, rasgo éste que encontramos en ambos talleres; otro punto en común es la ausencia de la moldura en la parte externa del fondo, salvo algunas excepciones, además de una serie de fragmentos aparecidos en Cartuja (Granada) y que proceden del centro iliturgitano.

En cuanto a la cronología, a la vista del material estudiado, es posible que el momento de inicio de este centro lo tengamos en una fecha avanzada del siglo I, que puede corresponder con el de máxima actividad del de Andújar y el cese hacia mediados del II, fecha que coincide con la extinción del centro iliturgitano (Roca, 1976, p. 100) y con la ya dada por Sotomayor (Sotomayor, 1970, p. 722).

La expansión que pudo tener esta cerámica la desconocemos, hasta el momento sólo ha sido localizada en el cerro de los Infantes, y es posible que el ámbito de dispersión sea escaso si tenemos presente que el producto no tiene una gran calidad, que el repertorio decorativo es monótono y que las formas son muy poco variadas. Por todo ello y por lo que señalábamos anteriormente podríamos estar ante una sucursal de Andújar.

ABREVIATURAS UTILIZADAS

- MOUTINHO DE ALARÇAO, A., «Sigillata hispánica em Museus do Norte de Portugal», *Guimaraes*, LXVIII, 1958, pp. 249-316 = ALARÇAO, 1958.
- ALARÇAO, J. de, *Cerámica Comun local e regional de Conimbriga*. Suplementos de Biblos. 8, Coimbra, 1974 = Alarçao, 1974.
- ALMAGRO BASCH, M., *Las Necrópolis de Ampurias*, II vols., Barcelona, 1955 = ALMAGRO, 1955.
- ATRIÁN JORDÁN, P., «Estudio sobre un alfar de terra sigillata hispánica», *Teruel*, n.º 19, 1958, pp. 87-172 = ATRIÁN, 1958.
- BALIL ILLANA, A., «Estudios de cerámica romana», *Studia Archaeologica*, n.º 4, 1969, pp. 7-34 = BALIL, 1969.
- BETTERMANN, K., *Saalburg-Jahrbuch*, 8, 1934 = BETTERMANN, 1934.
- BINSFELD, W., *Kölner Jahrbuch*, 7, 1964 = BINSFELD, 1964.
- LINDENSCHMIT, L., *Die Altertümer unserer heidnischen Vorzeit*, Mainz, 1911 = LINDENSCHMIT, 1911.
- VIG. GAMER, G., «Über Neuere Funde Von Töpferöfen Römischer Zeit Auf Der Iberischen Halbinsel». *Madriider Mitteilungen*, 12, 1971, pp. 154-169 = GAMER, 1971.
- CHARLESTON, R. J., *Roman Pottery*, London, 1955 = CHARLESTON, 1955.
- DECHELETTE, J., *Les vases céramiques ornés de la Gaule Romaine (Narbonnaise, Aquitaine, Lyonnaise)*, Paris, 1904 = DECHELETTE, 1904.
- GARABITO, T. y SOLOVERA, M.ª E., «Terra sigillata hispánica de Tricio, I. Moldes», *Studia Archaeologica*, n.º 38, 1975 = GARABITO y SOLOVERA, 1975
- GARABITO, T. y SOLOVERA, M.ª E., «Terra sigillata hispánica de Tricio, III. Formas decoradas», *Studia Archaeologica*, n.º 43, 1976 = GARABITO y SOLOVERA, 1976.
- HAYES, J. W., *Late Roman Pottery*, London, 1972 = HAYES, 1972.
- HEUKEMES, B., *Römische Keramik aus Heidelberg*, Bonn, 1964 = HEUKEMES, 1964.
- ISINGS, C., *Roman glass from dated finds*, Groningen-Jakarta, 1957 = ISINGS, 1957.
- KISA, *Das Glas im Altertume*, Leipzig, 1908 = KISA, 1908.

- LAMBOGLIA, N., «Per una classificazione preliminare della ceramica campana», *Actas du I Congreso International d'Estudes Ligures*, Bordighera, 1952, pp. 139-206 = LAMBOGLIA, 1952.
- LAMBOGLIA, N., «Nuove osservazioni sulla «Terra Sigillata Chiara» I (tipi A e B)», *Riv. di Studi Liguri*, XXIV, 1958, pp. 257-330 = LAMBOGLIA, 1958.
- LAMBOGLIA, N., «Nuove osservazioni sulla «Terra Sigillata Chiara» II (tipi C, Lucente e D)», *Riv. di Studi Liguri*, XXIX, 1963, pp. 145-212 = LAMBOGLIA, 1963.
- LOESCHKE, S., «Keramische Funde in Haltern», *Mitteilungen der Altertums Kommission für Westfalen*, Münster, 1909, p. 103 ss. = LOESCHKE, 1909.
- MAYET, F., *Les ceramiques a parois fines dans la Peninsule Iberique*, Paris, 1975 = MAYET, 1975.
- MEZQUÍRIZ DE CATALÁN, M.ª A., *La excavación estratigráfica de Pompaelo, I. Campaña de 1956*, Pamplona, 1958 = MEZQUÍRIZ, 1958.
- MEZQUÍRIZ DE CATALÁN, M.ª A., *Terra Sigillata Hispánica*, II vols. Valencia, 1961 = MEZQUÍRIZ, 1961.
- MEZQUÍRIZ DE CATALÁN, M.ª A., «Prospecciones arqueológicas en Navarra», *Príncipe de Viana*, n.º 108-109, 1967, pp. 243-264 = MEZQUÍRIZ, 1967.
- MEZQUÍRIZ DE CATALÁN, M.ª A., «Nuevos hallazgos sobre fabricación de sigillata hispánica en la zona de Tricio», *Miscelánea Arqueológica*, Zaragoza, 1975, pp. 231-243 = MEZQUÍRIZ, 1975.
- NIETO GALLO, G., *El oppidum de Iruña (Alava)*, Vitoria, 1958 = NIETO, 1958.
- OSWALD, F. y PRYCE, D., *An introduction to the study of Terra Sigillata*, London, 1966 = OSWALD y PRYCE, 1966.
- PALOL SALELLAS, P. de, *Arqueologia cristiana de la España romana*, Madrid-Valladolid, MCMLXVII = PALOL, 1967.
- REINACH, S., *Répertoire de Reliefs Grecs et Romains*, III vols., Paris, 1909, 1912 = REINACH, I, 1909, II, 1912, III, 1912.
- RIGOUR, J., «Les Sigillées Paléochrétiennes Grises et Orangées», *Gallia*, XXVI, 1968, pp. 177-244 = RIGOUR, 1968.
- ROCA ROUMENS, M., *Sigillata Hispánica producida en Andújar*, Jaén, 1976 = ROCA, 1976.
- ROGERS, G. B., *Poteries sigillées de la Gaule Centrale. I. Les motifs non figurés*. XXVIII supplément a Gallia, 1974 = ROGERS, 1974.
- SERRANO RAMOS, E. y RODRÍGUEZ OLIVA, P. «Cerro Alcaide: un alfar romano en Casabermeja», *Jábega*, n.º 6, 1974, pp. 56-62 = SERRANO y RODRÍGUEZ, 1974.
- SERRANO RAMOS, E., RODRÍGUEZ OLIVA, P. y RUIZ GONZÁLEZ, B., «Aportaciones arqueológicas para el estudio de la romana Aratíspi», *Jábega*, n.º 5, 1974, pp. 66-69 = SERRANO, RODRÍGUEZ y RUIZ, 1974.
- SOTOMAYOR, M., «Alfar romano en Granada», *IX Cong. Nac. Arq. Valladolid*, 1965, Zaragoza, 1966, pp. 367-372 = SOTOMAYOR, 1966.
- SOTOMAYOR, M., «Siete hornos de cerámica romana en Granada con producción de sigillata», *XI Cong. Nac. Arq. Mérida*, 1968, Zaragoza, 1970, pp. 713-728 = SOTOMAYOR, 1970.
- SOTOMAYOR, M., «Andújar, centro de producción y exportación de sigillata a Mauritania», *N. A. Hisp. I. Arqueología*, 1972, pp. 263-289 = SOTOMAYOR, 1972.
- SOTOMAYOR, M., «Centro de producción de sigillata de Andújar (Jaén)», *XII Cong. Nac. Arq., Jaén*, 1971, Zaragoza, 1973, pp. 689-698 = SOTOMAYOR, 1973.
- TASSINARI, S., «Patères a manche orné», *Gallia*, XXVIII, 1970, pp. 127-163 = TASSINARI, 1970.
- VEGAS, M., *Cerámica común romana del Mediterráneo Occidental*, Barcelona, 1973 = VEGAS, 1973.
- VERTET, H., «Manches de patères ornés en ceramique de Lezoux», *Gallia*, XXX, 1972, pp. 5-40 = VERTET, 1972.

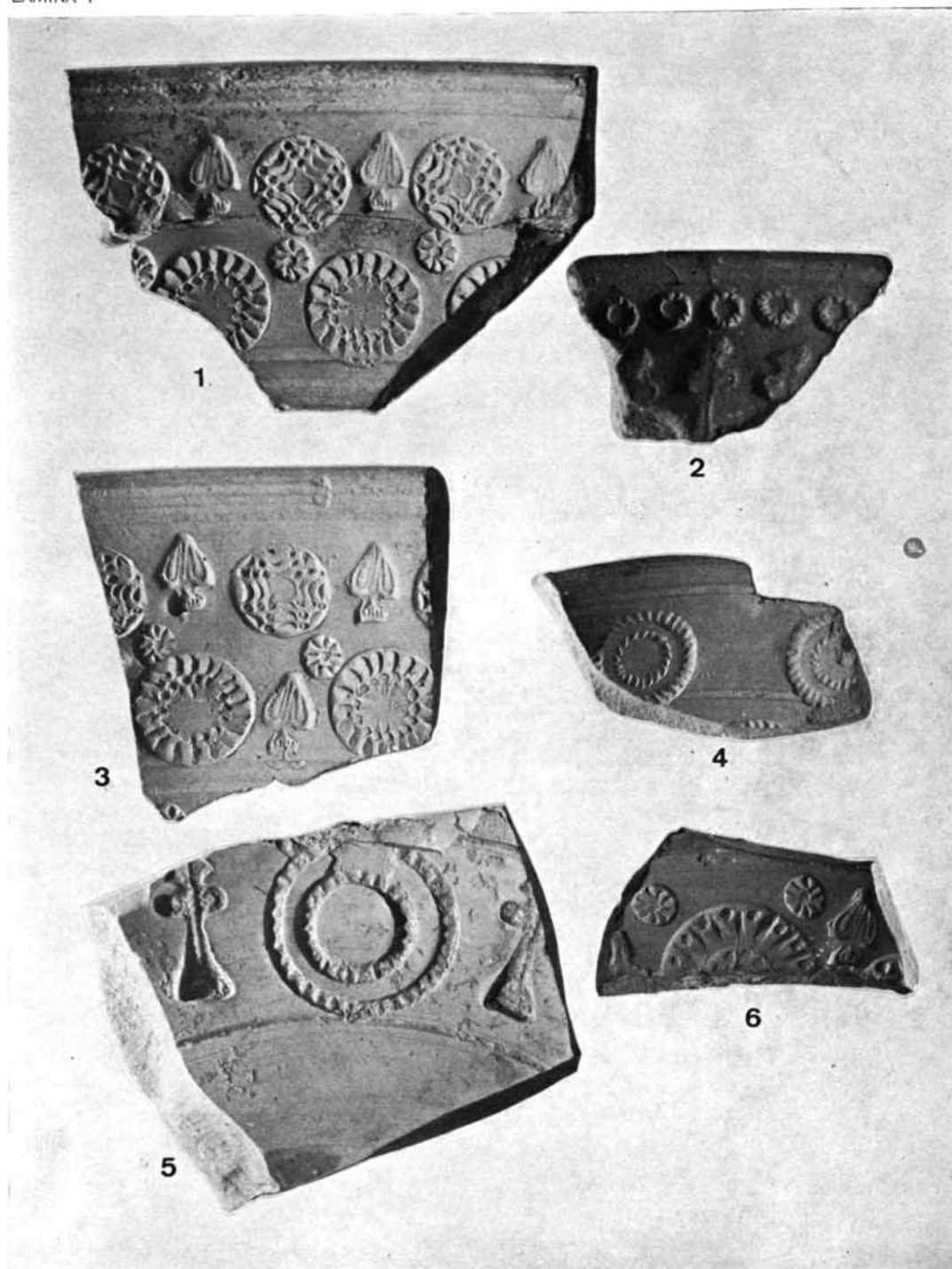

Cartuja (Granada). Fragmentos de moldes de sigillata hispánica.

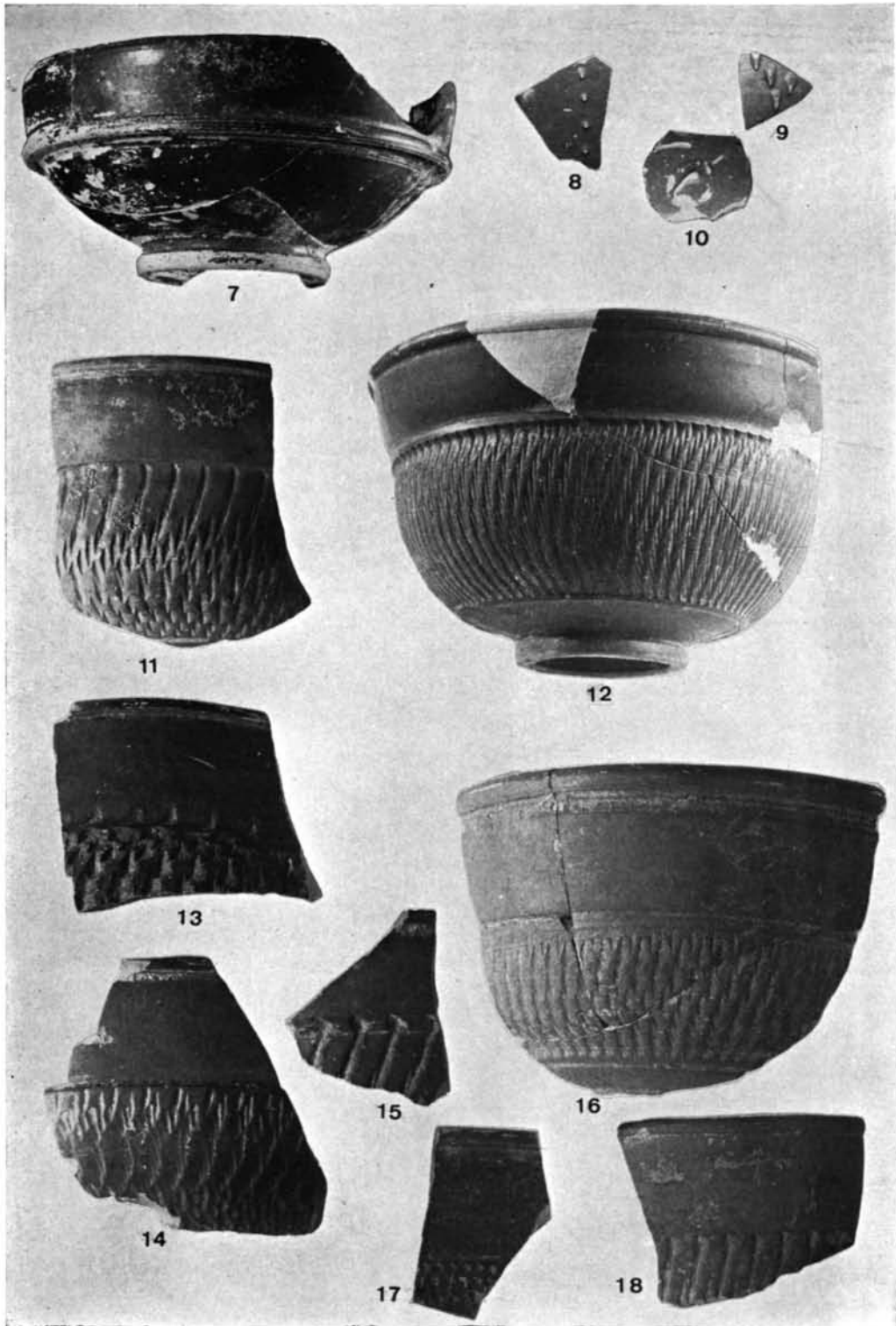

Cartuja (Granada). Formas lisas y decoradas de sigillata hispánica.

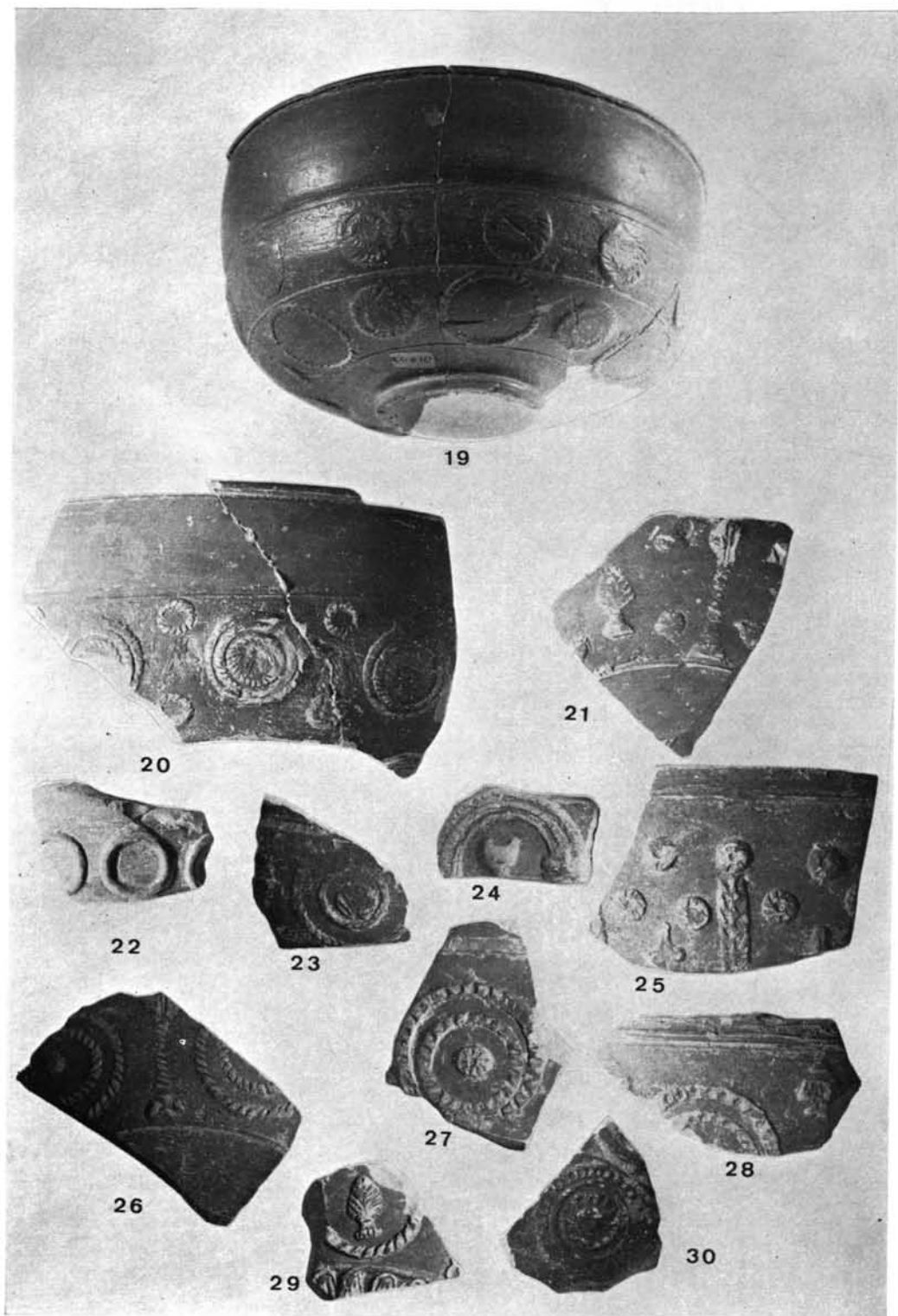

Cartuja (Granada). Formas decoradas de sigillata hispánica.



31



32



33



34

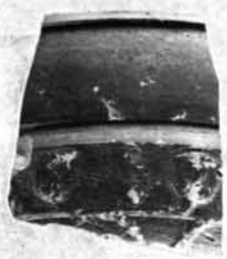

35



36



37



38



39



40



41



42



43

Cartuja (Granada). Formas decoradas de sigillata hispánica.

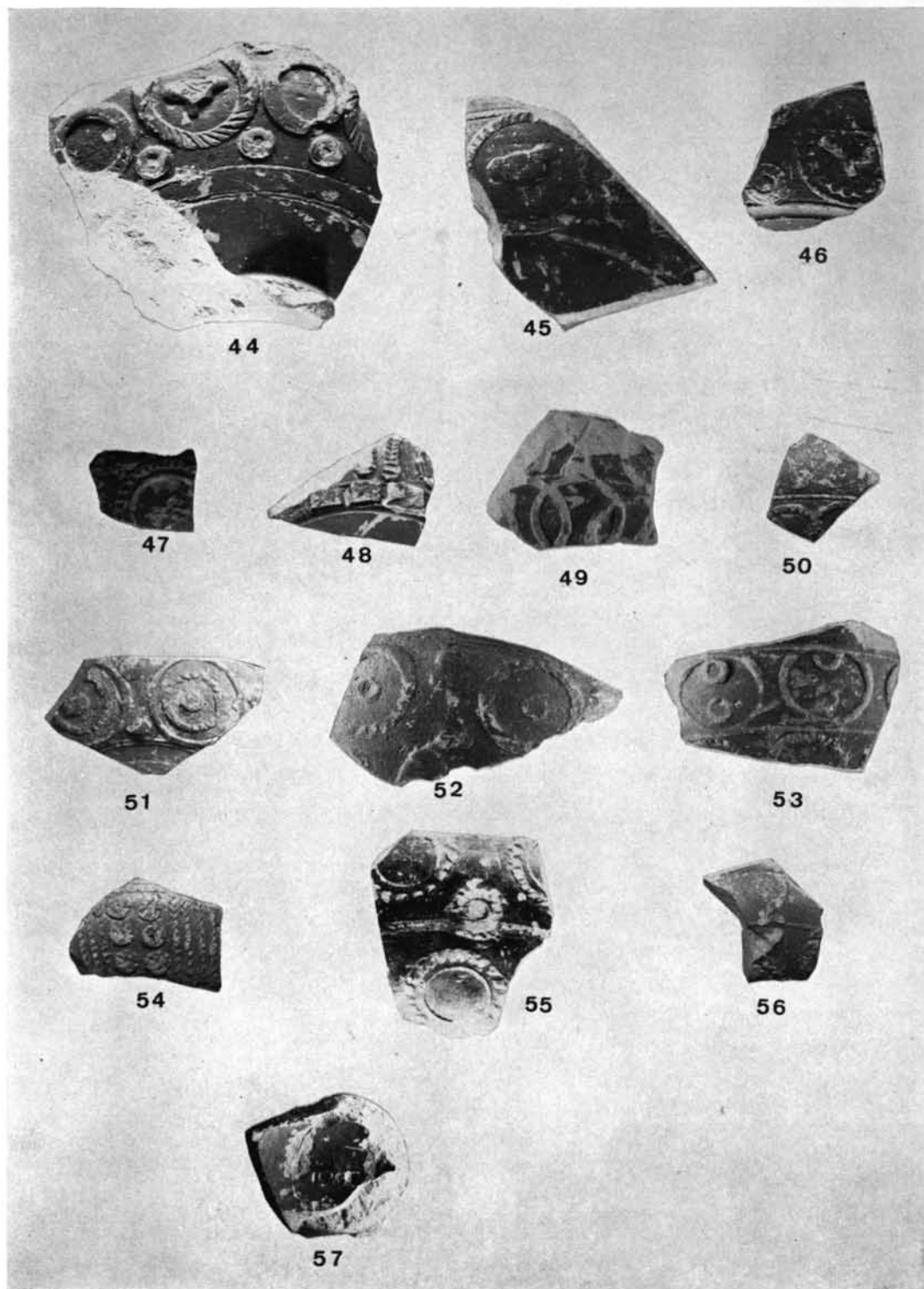

Cartuja (Granada). Formas decoradas de sigillata hispánica.