



**RETABLOS-TABERNÁCULO  
DE LA BAJA EDAD MEDIA EN LA  
CORONA DE CASTILLA**

# RETABLOS-TABERNÁCULO DE LA BAJA EDAD MEDIA EN LA CORONA DE CASTILLA

PROYECTO DE INVESTIGACIÓN HAR2017-82949-P (MINECO/AEI/FEDER, UE)



MINISTERIO  
DE ECONOMÍA, INDUSTRIA  
Y COMPETITIVIDAD



UNIÓN EUROPEA

Fondo Europeo de  
Desarrollo Regional (FEDER)

*Una manera de hacer Europa*

## RETABLO DE QUINTANAR DE RIOJA



ANÁLISIS GRÁFICO:

**Francisco M. Morillo Rodríguez,**  
Laboratorio de Fotogrametría Arquitectónica,  
Universidad de Valladolid.

SUPERVISIÓN DEL ANÁLISIS GRÁFICO Y CATALOGACIÓN:

**Fernando Gutiérrez Baños,**  
Departamento de Historia del Arte,  
Universidad de Valladolid.

CÓMO CITAR:

**Morillo Rodríguez, Francisco M. y Gutiérrez Baños, Fernando:**  
*Retablo de Quintanar de Rioja (retablos-tabernáculo  
de la Baja Edad Media en la Corona de Castilla, 22/38).*  
Valladolid, Universidad de Valladolid, 2021.

Handle: <http://uvadoc.uva.es/handle/10324/46110>

# RETABLO DE QUINTANAR DE RIOJA

**Cronología:** principios del siglo XIV

**Dedicación:** incierta (¿Virgen con el Niño?)

**Procedencia:** Quintanar de Rioja (La Rioja), iglesia de San Román

**Localización actual:** Santo Domingo de la Calzada (La Rioja), museo de la catedral

**Elementos conservados o conocidos:** - panel exterior derecho (incompleto), 170 x 44,8 cm

**Decoración del anverso:** relieves; San Román y escenas de su vida  
- panel exterior derecho: *San Román ante el prefecto Asclepiades; Decapitación de San Román; San Román*

**Decoración del reverso:** sin decorar

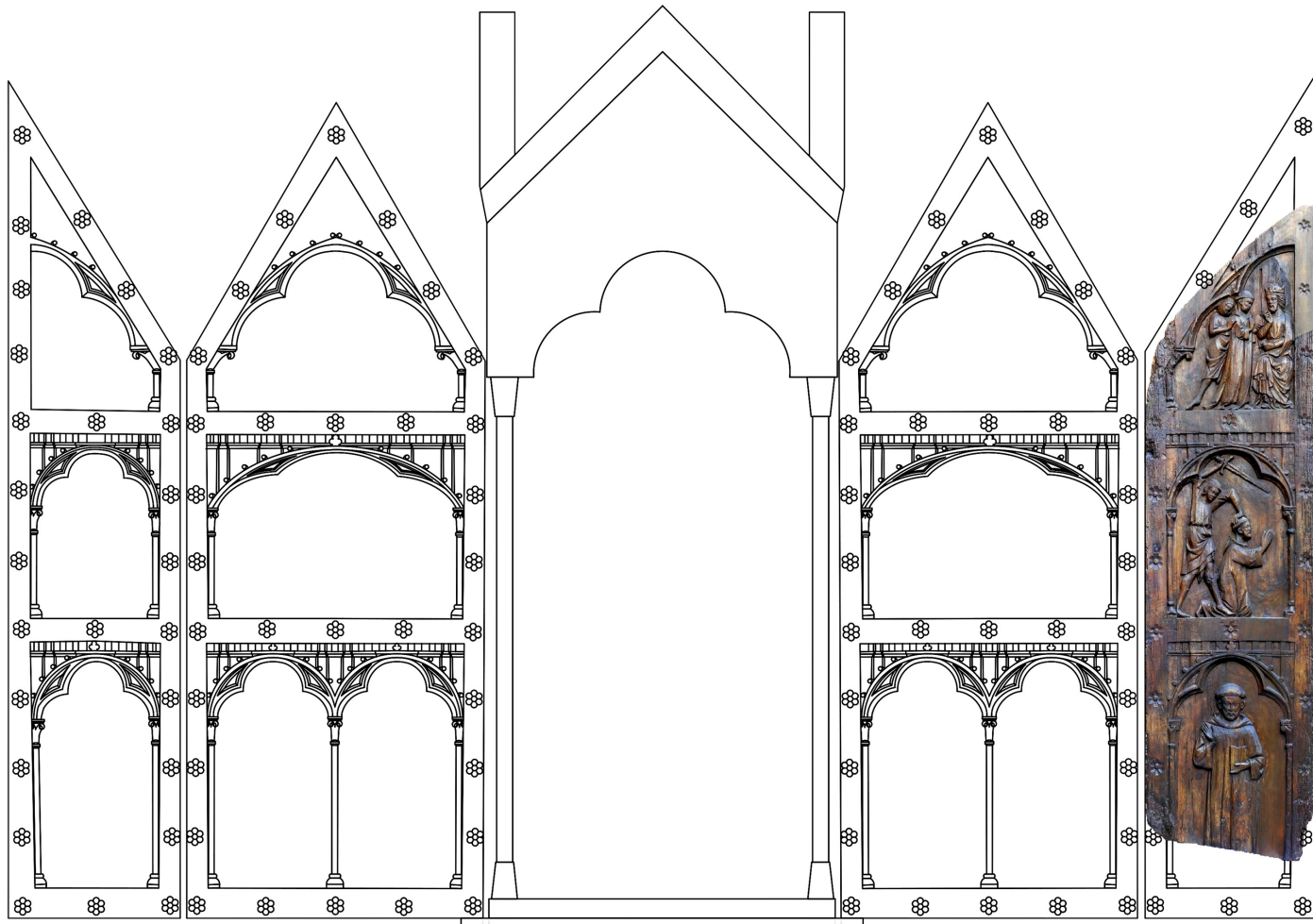

Reconstrucción del retablo

**Bibliografía:** Esteban Lorente, Juan Francisco *et alii* (2006): “Baja Edad Media: los siglos del gótico”, en Achim Arbeiter *et alii*: *Alta Edad Media, románico y gótico* (José Gabriel Moya Valgañón [dir.]: *Historia del Arte en La Rioja*, vol. 2). Logroño, Fundación Caja Rioja, p. 333 (texto de José Gabriel Moya Valgañón).

Ramírez Martínez, José Manuel (2009): *La evolución del retablo en La Rioja. Retablos mayores*. Logroño, Obispado de Calahorra, La Calzada y Logroño, 2009, p. 31.

Gutiérrez Baños, Fernando (2018): “Pasear entre ruinas: retablos-tabernáculo castellanos de la Baja Edad Media”, *BSAA arte*, 84, pp. 53, 54, 55, 57, n. 37, 75 y 79 (núm. 19).

Gutiérrez Baños, Fernando (2020): “Minor or Major? Castilian Tabernacle-altarpieces and the Monumental Arts”, *Medievalia*, 23/1 (Fernando Gutiérrez Baños *et alii* [eds.]: *The Saint Enshrined: European Tabernacle-altarpieces, c. 1150-1400*), p. 254 (núm. 22).

Kroesen, Justin / Tångeberg, Peter (2021): *Helgonskåp: Medieval Tabernacle Shrines in Sweden and Europe*. Petersberg, Michael Imhof Verlag, pp. 74 y 218.



Anverso y reverso del único panel conservado.  
Fotos: Fancisco M. Morillo Rodríguez



**COMENTARIOS:** El único panel conservado de este retablo-tabernáculo se recuperó a finales del siglo pasado con ocasión de unas obras de reparación de las cubiertas de la iglesia parroquial de Quintanar de Rioja, dedicada a San Román. El panel se encontraba reaprovechado como tablazón y, en un primer momento, fue desechado en la escombrera de las obras, pero, por fortuna, el entonces párroco del lugar se percató de su singularidad y lo rescató. Advertida esta circunstancia, se buscaron afanosamente restos similares, pero no aparecieron más. El panel fue restaurado en el taller diocesano de restauración de Santo Domingo de la Calzada, pues, por sus peculiaridades técnicas y por sus circunstancias de conservación, había perdido parte de la base de su superficie conservada, lo cual obligó a practicarle unos injertos claramente discernibles por su reverso, exhibiéndose, en la actualidad, en el museo de la catedral de Santo Domingo de la Calzada, distante solo 16 km de Quintanar de Rioja.

El panel consta de un único tablón de disposición vertical con su compartimentación y con sus escenas talladas en el grosor del propio tablón, según un procedimiento técnico que se documenta, asimismo, en el emblemático retablo de Castildelgado (localidad burgalesa distante apenas 4 km de Quintanar de Rioja) y en el retablo Mas C-93779. Si bien su forma determina claramente cuál era su posición original, conserva, además, el agujero en el que se insertaba diagonalmente la argolla superior de articulación con el contiguo panel interior derecho. Tanto el perímetro como las bandas que compartimentan el panel en tres registros de altura decreciente (destacando, especialmente, por su mayor altura, el registro inferior) presentan rosetas excavadas, frecuentes en retablos de todo tipo de finales del siglo XIII y de principios del siglo XIV. En los retablos-tabernáculo las encontramos en el de la iglesia de Santiago el Real de Logroño y en retablos de otro tipo las encontramos en los retablos de Santa María de Mave (conservado, en la actualidad, en la catedral de Burgos), de *San Cristóbal* del Museo Nacional del Prado, de *San Juan Bautista* del Museo Nacional del Prado y originalmente en la colección Hartmann del Museu Nacional d'Art de Catalunya. Excepcionalmente, el retablo de Quintanar de Rioja debió de dejarse sin policromar, pues en el momento de la recuperación de su único panel conservado no subsistía el más mínimo rastro de policromía, ni en su anverso ni en su reverso, lo cual permite apreciar la calidad exquisita de su talla.

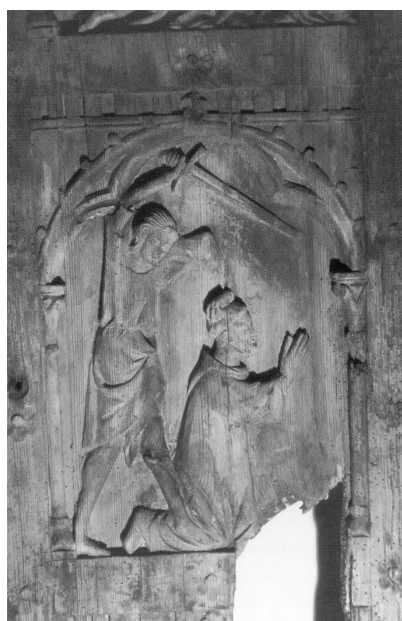

Detalle del único panel conservado antes de su restauración.  
Foto: Esteban Lorente *et alii* (2006), p. 333

El tratamiento diferenciado de su registro inferior asimila el retablo de Quintanar de Rioja a los más antiguos retablos-tabernáculo marianos castellanos, pero sus figuras y escenas no tienen que ver con un discurso dedicado a la infancia de Cristo, sino con un discurso dedicado a un santo, identificado por Moya Valgañón con San Román, titular de la parroquia de procedencia del retablo. En su registro inferior se representa al santo, caracterizado como monje, de pie y sosteniendo un libro abierto con su mano izquierda. En sus registros superior e intermedio se representa su pasión, con su comparecencia ante la autoridad (registro superior) y con su martirio por



decapitación (registro intermedio). Por lo tanto, se ofrece un relato completo y cerrado de la vida del santo representado en el registro inferior, a quien, siguiendo a Moya Valgañón, identificamos, asimismo, con San Román: en concreto, con San Román de Antioquía, que es el santo de este nombre venerado desde época más antigua en la Corona de Castilla. Si bien San Román de Antioquía no era, en principio, monje, se encuentra mencionado bajo esta condición ya en fuentes antiguas y se le representa habitualmente de esta manera. En principio, su martirio no acaeció por decapitación, sino por asfixia, pero, acaso por contaminación con la historia de San Román de Roma (que no era monje), se representó su martirio por decapitación ya en las pinturas murales francesas del siglo XIII del priorato de Saint-Romain-le-Puy, lo que proporciona un paralelo iconográfico que justifica esta propuesta de identificación. Las escenas representadas serían, por tanto, *San Román ante el prefecto Asclepiades* (registro superior, con San



*San Román ante el  
prefecto Asclepiades.*

Foto: Fernando Gutiérrez Baños



Román, preso, presentado por un soldado ante el prefecto, representado como un monarca: San Román sostiene un libro y dialoga con Asclepiades) y la *Decapitación de San Román* (registro intermedio, con las solas figuras de San Román, arrodillado y orante, y del verdugo, uno y otro representados de manera similar a sus homólogos de la *Decapitación de San Juan Bautista* del retablo Haupt I, aunque aquí siguiendo una composición diferente).



*Decapitación de San Román.*  
Foto: Fernando Gutiérrez Baños

El problema que plantea el retablo de Quintanar de Rioja, una vez identificado el discurso iconográfico de su panel exterior derecho, único conservado, es determinar cuál era el discurso iconográfico de sus demás paneles y, en definitiva, cuál era su advocación. Desde luego, la vida de San Román de Antioquía no da para un despliegue iconográfico como el que exige este retablo y, como hemos señalado con anterioridad, en lo conservado se presenta un ciclo completo y cerrado. En 2018, en una primera aproximación a estas cuestiones,

planteamos que el retablo de Quintar de Rioja podría ser una solución de compromiso entre los tradicionales retablos-tabernáculo marianos castellanos, con su registro inferior de mayor altura albergando figuras aisladas y sus registros superior e intermedio albergando escenas, y los retablos-tabernáculo llamados "de santos", caracterizados por presentar en los paneles de sus alas abatibles figuras aisladas de santos, que, si bien son especialmente característicos del periodo gótico tardío, momento en que menudean en Europa central y septentrional, cuentan con una avanzada de ca. 1300 en el retablo procedente de la localidad eslovaca de Vojňany (en ese momento, parte del reino medieval de Hungría, por lo que a veces es mencionado por su nombre húngaro: Krig). Según esta hipótesis, el retablo de Quintanar de Rioja presentaría en su registro inferior una teoría de santos, a cada uno de los cuales corresponderían las escenas narrativas de sus correspondientes registros superior e intermedio. Los problemas de esta hipótesis son, en primer lugar, su excepcionalidad y, en segundo lugar, que no explicaría ni por qué a San Román, santo titular de la parroquia para la que fue creado el retablo, se le relegaría al lugar más secundario ni, en relación con esto, cuál sería la advocación del retablo.

Creemos que estamos en condiciones de poder ofrecer ahora una hipótesis mejor, que es la que hemos adoptado para la propuesta de reconstrucción del retablo. Según esta hipótesis, el retablo-tabernáculo de Quintanar de Rioja sería un retablo mariano que, con carácter secundario, daría cabida, asimismo, al santo titular de la parroquia para la que fue creado el retablo. Estaría presidido, por lo tanto, por una imagen de la Virgen con el Niño, de acuerdo con lo que se observa en la documentación más antigua, en la que los altares, independientemente de su advocación, se encontraban presididos a menudo por imágenes de la Virgen con el Niño, pero en él se habría dado cabida, asimismo, a San Román por razón de la advocación de la iglesia. En los paneles que faltan se encontrarían representados, por tanto, los Magos en el registro inferior de los paneles exterior e interior izquierdo, que compondrían, junto con la imagen titular del retablo, la escena de la *Adoración de los Magos*, y el arcángel San Gabriel y la Virgen, que compondrían la escena de la *Anunciación*, en el registro inferior del panel interior derecho, y escenas de la infancia de Cristo en los registros superior e intermedio. Esta combinación entre titularidad e iconografía marianas, complementadas con la presencia de otro santo en posición secundaria (en el extremo de la derecha), la encontramos en los retablos-tabernáculo del convento de St. Marienberg de Helmstedt (Baja Sajonia, Alemania), de monjas agustinas, de ca. 1360, o de la capilla mariana de Leiggern (Valais, Suiza), de ca. 1420, procedente, en último término, de la iglesia de San Román de la cercana Raron y conservado actualmente en el Landesmuseum de Zúrich. En el primero se incluye la *Estigmatización de San Francisco de Asís* en el registro inferior de su panel inferior derecho y en el segundo, de especial interés en la medida en que procede de una iglesia dedicada a San Román, se representa el más conocido de los tormentos de San Román de Antioquía, a saber, la amputación de su lengua, en los paneles de su ala derecha.



Este proceder no es ajeno a la Corona de Castilla, pues, por ejemplo, en el tímpano de la portada occidental del convento de San Francisco de Betanzos, de ca. 1400, la tradicional representación de la Virgen con el Niño, complementada, a su derecha, por los Magos que componen la escena de la *Adoración de los Magos* se complementa, a su izquierda, por la *Estigmatización de San Francisco de Asís*, de acuerdo con la advocación de la iglesia, en vez de por las figuras de San José o del arcángel San Gabriel y la Virgen que componen la escena de la *Anunciación* que vemos en otros tímpanos gallegos.

En conclusión, proponemos que el retablo de Quintanar de Rioja fue un retablo-tabernáculo mariano creado para presidir el altar mayor de la iglesia parroquial de esta localidad riojana, como lo indican sus notabilísimas dimensiones (abierto mediría 219,1 x 332,6 cm), el cual daría cabida, asimismo, en posición secundaria, al santo titular de la iglesia, lo que sitúa este retablo en un punto de inflexión entre la época más antigua, en la que predominaban los retablos-tabernáculo marianos, independientemente de la advocación particular del altar al que servían, y la época más reciente, en la que se observa una adecuación entre la dedicación de los retablos y la advocación del altar al que servían

La adhesión del retablo al tipo más antiguo de articulación de la superficie de sus paneles, consistente en presentar un registro inferior diferenciado, que empieza a atenuarse ca. 1300, unida a la sencillez de los marcos arquitectónicos que, en cada uno de sus registros, albergan figuras y escenas, que no es producto, en absoluto, de marginalidad o de torpeza por parte de su artífice (como hemos destacado, este retablo presenta una calidad de talla exquisita), invitan a proponer para él una cronología de principios del siglo XIV, quizás más cercana a 1320 que a los años iniciales del siglo, pues sus figuras manifiestan un grado notable de estilización y de sofisticación. Por tamaño, calidad, articulación de su superficie y, en relación con ella, de su programa iconográfico, el retablo de Quintanar de Rioja es, sin duda, uno de los retablos-tabernáculo castellanos más interesantes que se han conservado, lo cual hace tanto más de lamentar que de él tengamos, únicamente, su panel exterior derecho.

**Agradecimientos:** Agradecemos a la catedral de Santo Domingo de la Calzada las facilidades dadas para el acceso y estudio de la obra y al párroco y vecinos de Quintanar de Rioja las facilidades dadas para indagar su contexto original. Asimismo, agradecemos José Antonio Saavedra García, responsable del taller diocesano de restauración de Santo Domingo de la Calzada cuando se acometió la restauración del único panel conservado de este retablo, el haber compartido con nosotros sus recuerdos sobre la recuperación y restauración del mismo.

# RETABLO DE QUINTANAR DE RIOJA

---

## ANÁLISIS GRÁFICO Y RECREACIÓN

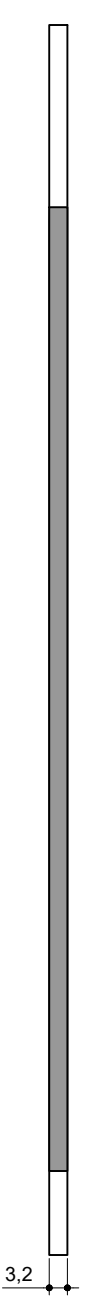
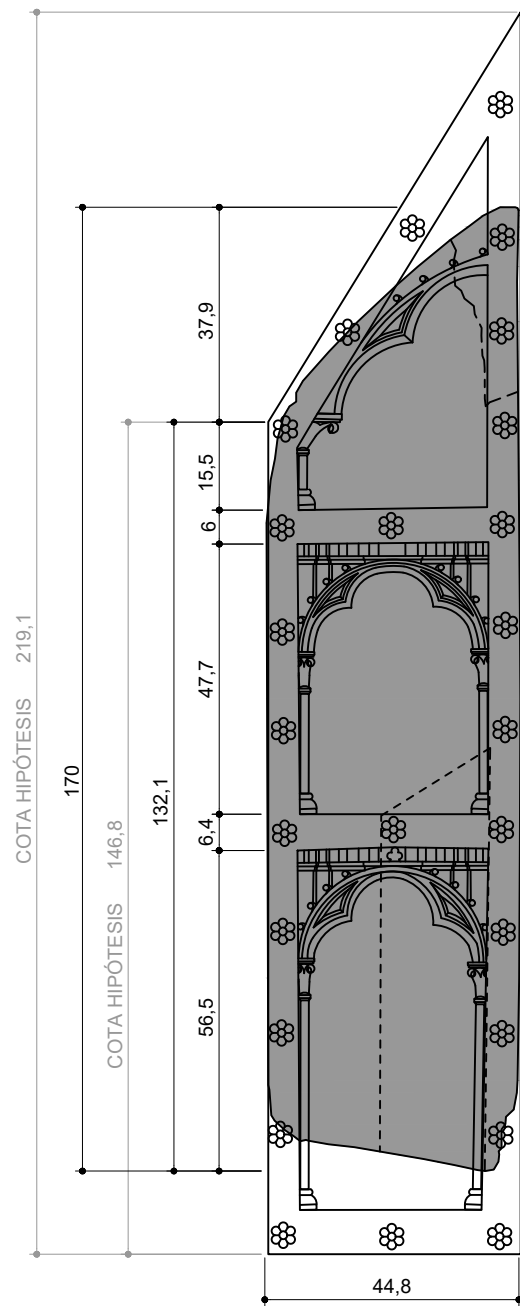
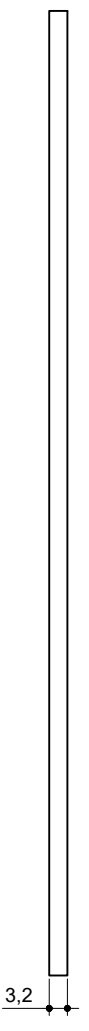

COTAS EN CENTÍMETROS

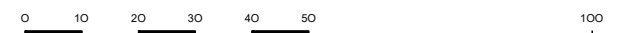

# RETABLO DE QUINTANAR DE RIOJA



TABLA D  
ALZADOS FOTOGRÁFICOS  
ALZADOS ACOTADOS





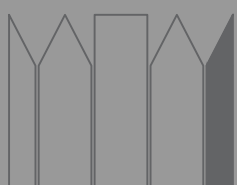
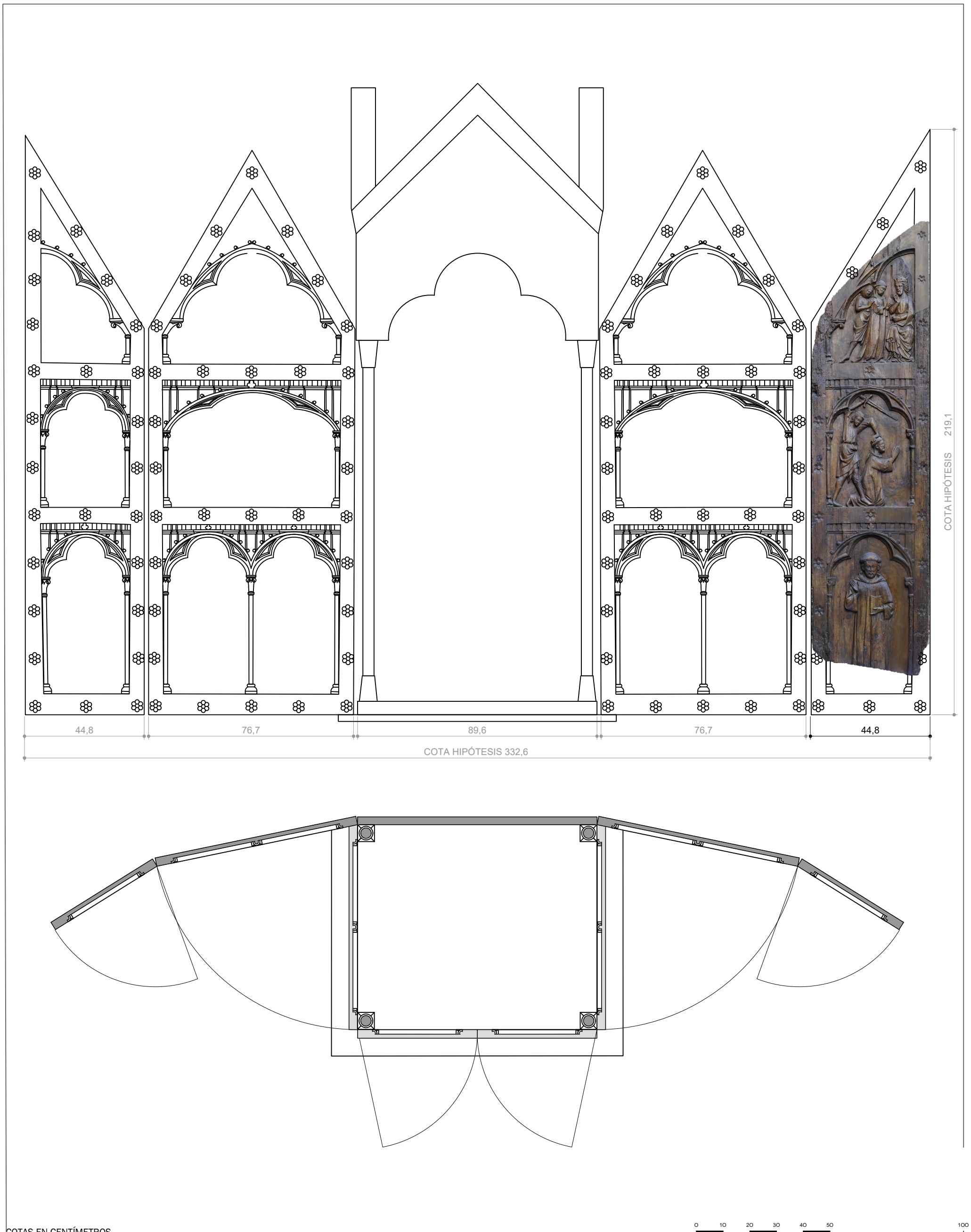

COTAS EN CENTÍMETROS

## RETABLO DE QUINTANAR DE RIOJA



ANVERSO



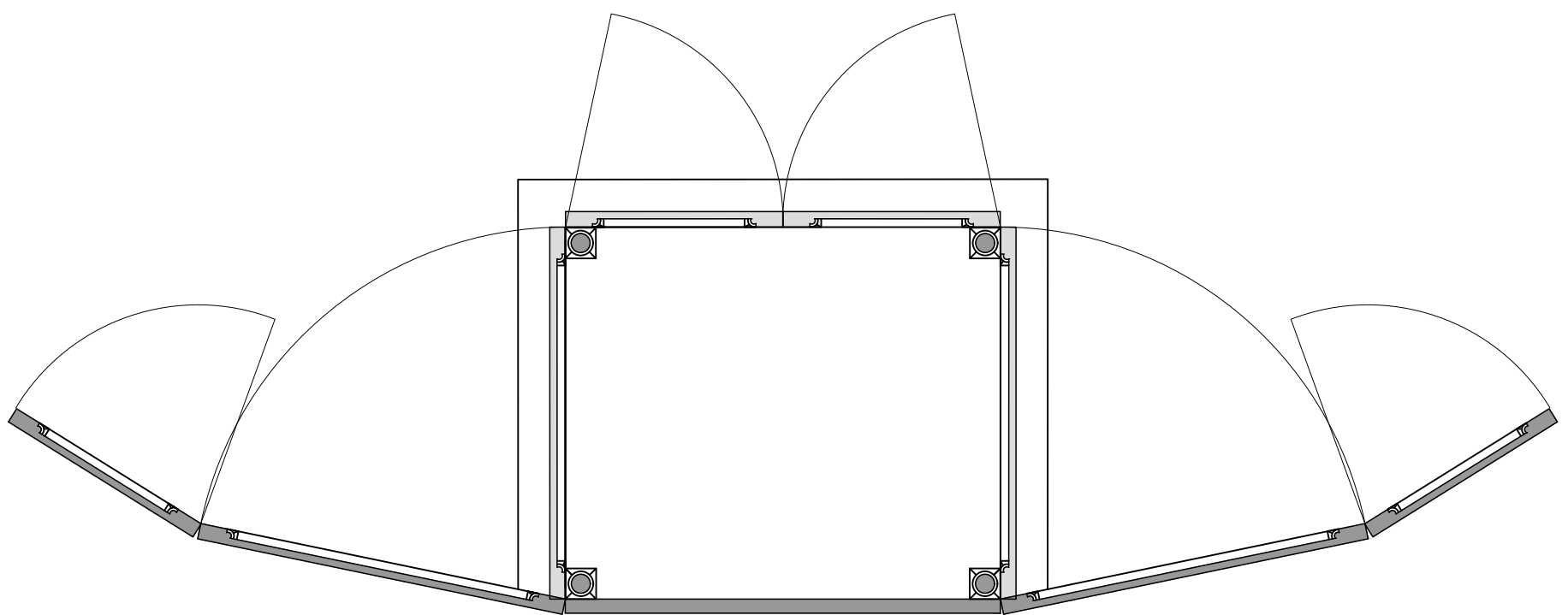
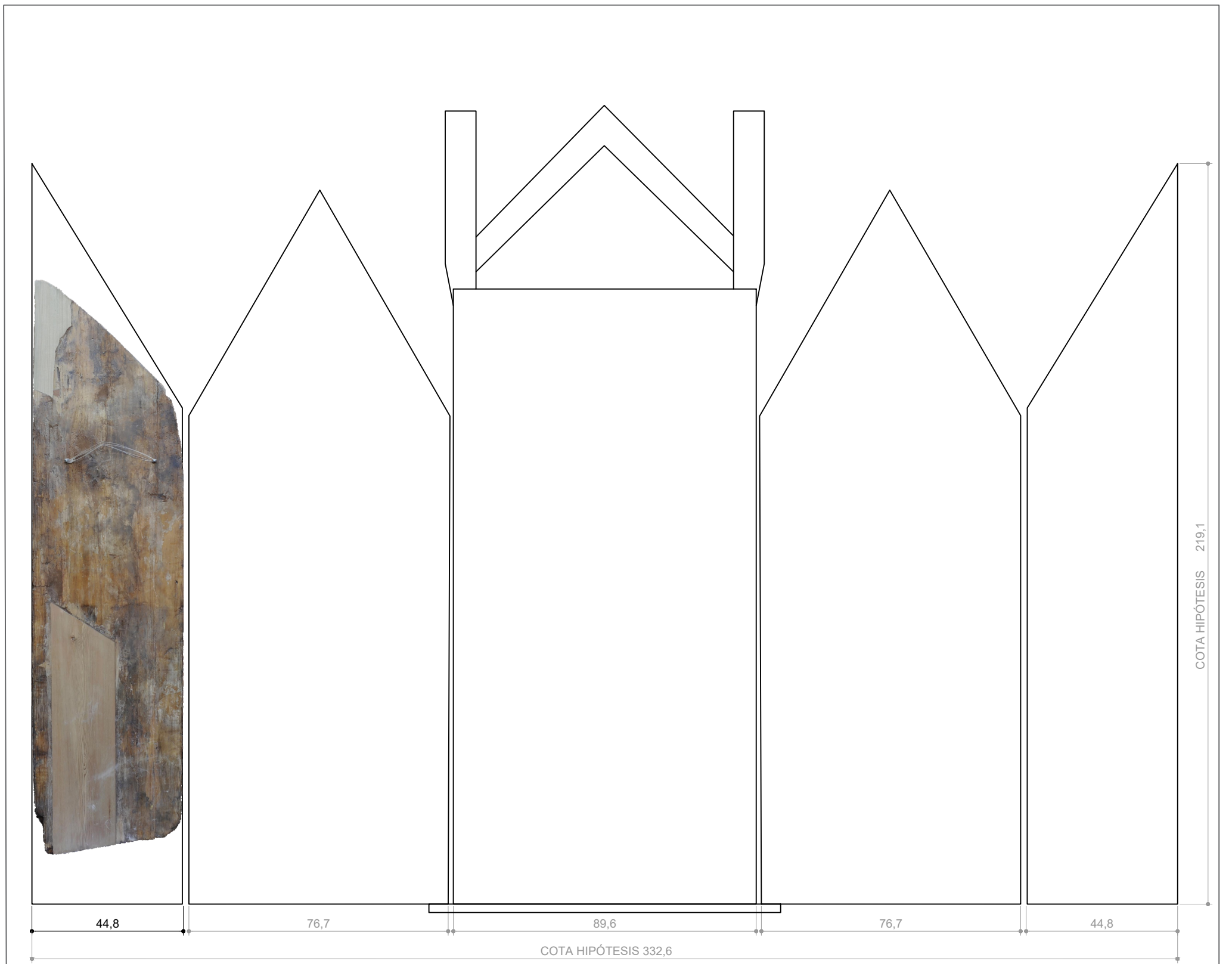

COTAS EN CENTÍMETROS

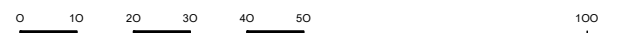

## RETABLO DE QUINTANAR DE RIOJA

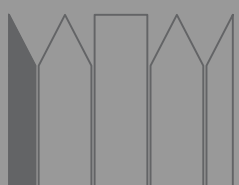

REVERSO





Virtualización del retablo cerrado





Virtualización del retablo cerrado



Virtualización del retablo abierto



Virtualización del retablo abierto