

EDIFICIO PARA LA FUNDACIÓN DE LAS LETRAS (VALLADOLID)

PROYECTO FIN DE CARRERA

ESCUELA TÉCNICA SUPERIOR DE ARQUITECTURA DE VALLADOLID (UVA)

SEPTIEMBRE 2022

Tutores: Flavia Zelli / Ángel Iglesias
Autor: Jesús Serrano Rodríguez

ANÁLISIS CONTEXTUAL

Valladolid posee una gran riqueza cultural e histórica en el centro de su ciudad. Prueba de ello es la gran cantidad de monumentos, cultura, puntos de interés y autores que dan nombre a las calles del entorno.

Es una ciudad cuya importancia histórica tuvo repercusiones a nivel internacional, lo que hizo que una vez se asentó la corte en la capital de España (Valladolid) a mediados del siglo XV y XVI, muchos escritores vinieran a la ciudad desde distintos puntos de origen para entretener a la corte y realizar publicaciones que se expandieran al resto de ciudades e incluso países (como fue el caso de El Quijote, de Miguel de Cervantes, afincado durante años en la ciudad de Valladolid).

Esta importancia literaria nunca llegó a perderse del todo en el ambiente cultural de la ciudad, y es así como siglos más tarde, autores de renombre como Miguel Delibes, o César Pérez Gellida en la actualidad, se han labrado un nombre en la historia cultural de Valladolid.



Imágenes de conmemoración a la literatura en Valladolid, ya sea a autores, como Miguel Delibes, Miguel de Cervantes y José Zorrilla, o a la escultura dedicada a niños leyendo un libro.



En nuestra parcela en particular, coincide con el paso del recorrido literario de La Ruta del Hereje, basado en el libro de mismo nombre del escritor vallisoletano Miguel Delibes, el cual ambienta en esta ciudad.

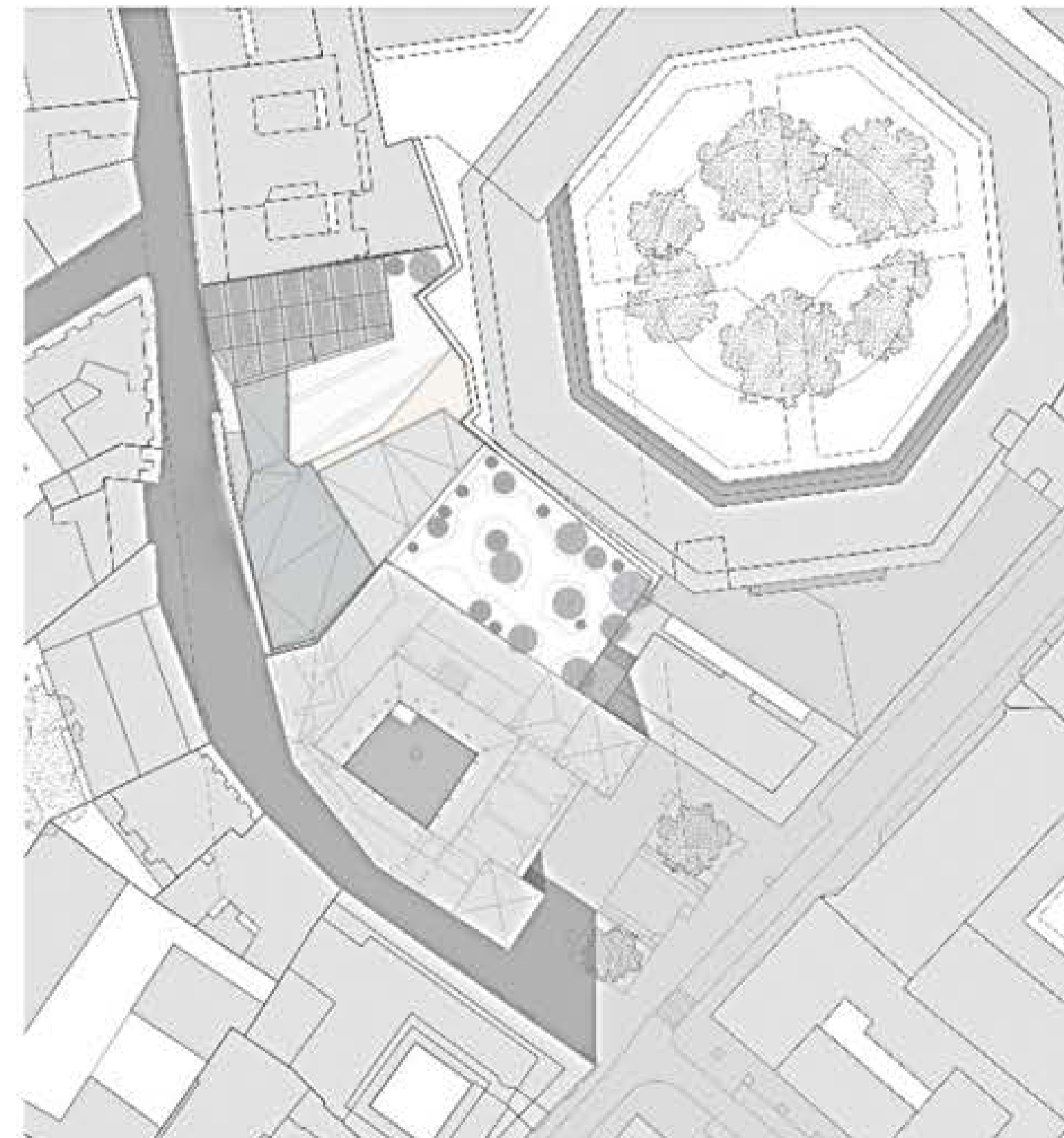

Situación Planta parcela

PROYECTO

Este proyecto se ha realizado en torno a la idea de patio a similitud de muchos de los edificios importantes que la rodean.

Como se ve en el plano de situación, la plaza del viejo coso, palacio Fabio Nelli cuentan con dichos patios.

En nuestra parcela, 3 módulos generan el acceso peatonal desde el exterior hasta nuestro patio interior.

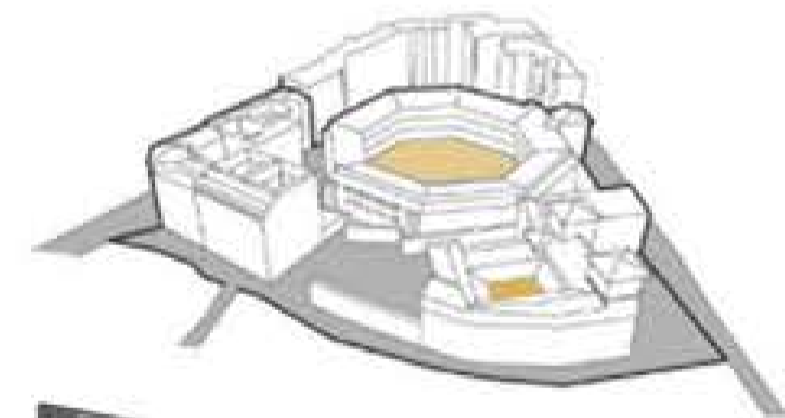

Paso peatonal bajo gran cercha

Patio Interior

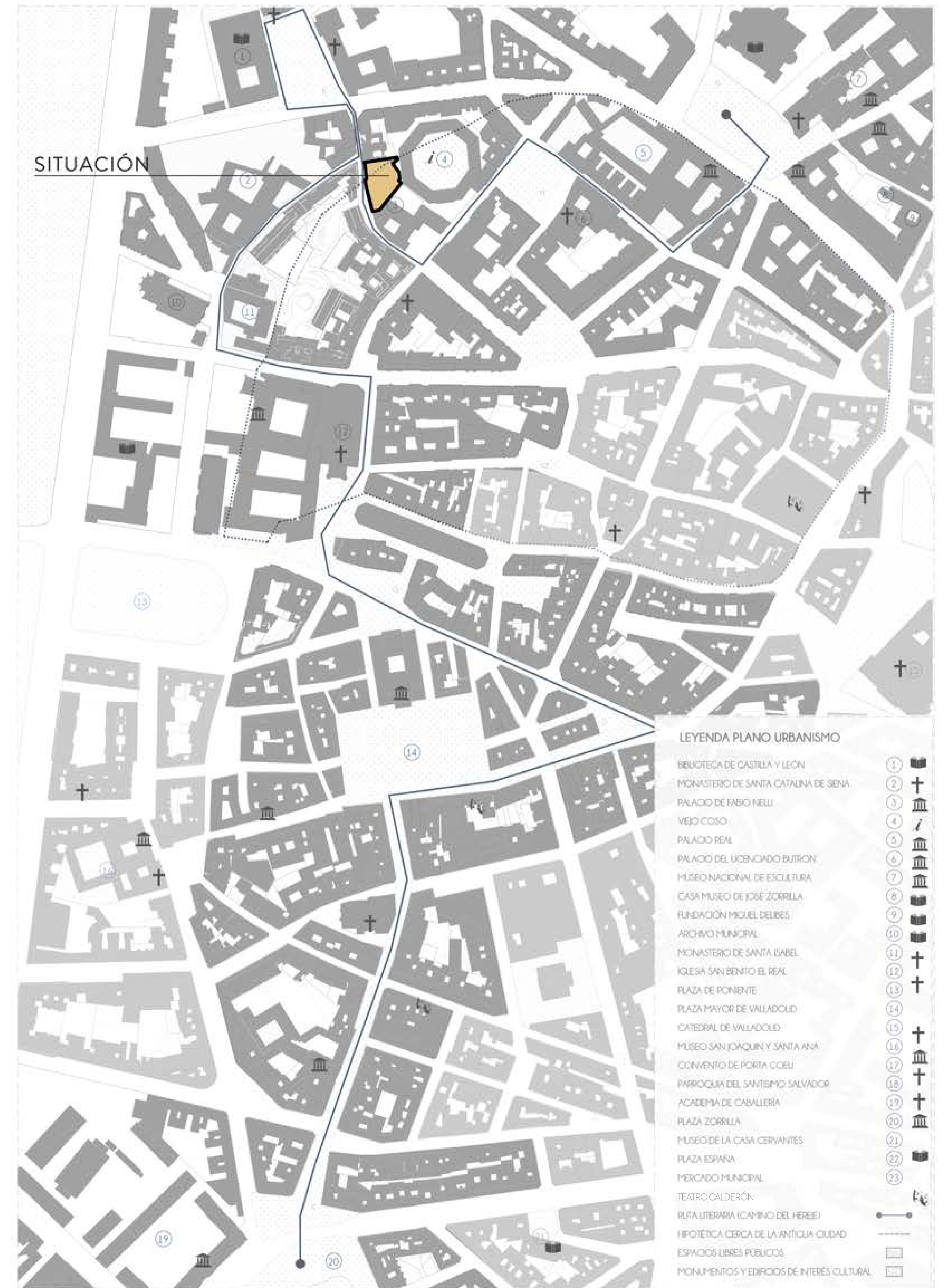

ESCALA 1:2000

LEYENDA PLANO URBANISMO

- 1 BIBLIOTECA DE CASTILLA Y LEÓN
- 2 MONASTERIO DE SANTA CATALINA DE SIENA
- 3 PALACIO DE FABIO NELLI
- 4 VIEJO COSO
- 5 PALACIO REAL
- 6 PALACIO DEL LICENCIADO BUTRÓN
- 7 MUSEO NACIONAL DE ESCULTURA
- 8 CASA MUSEO DE JOSÉ ZORRILLA
- 9 FUNDACIÓN MIGUEL DELIBES
- 10 ARCHIVO MUNICIPAL
- 11 MONASTERIO DE SANTA ISABEL
- 12 IGLESIA SAN BENITO EL REAL
- 13 PLAZA DE PONIENTE
- 14 PLAZA MAYOR DE VALLADOLID
- 15 CATEDRAL DE VALLADOLID
- 16 MUSEO SAN JUAN Y SANTA ANA
- 17 CONVENTO DE PORTA COEUVI
- 18 PARRQUIA DEL SANTÍSIMO SALVADOR
- 19 ACADEMIA DE CABALLERÍA
- 20 PLAZA ZORRILLA
- 21 MUSEO DE LA CASA CERVANTES
- 22 PLAZA ESPAÑA
- 23 MERCADO MUNICIPAL
- TEATRO CALDERÓN
- RUTA LITERARIA (CAMINO DEL HERJE)
- HIPOTÉTICA CERCA DE LA ANTICUA CIUDAD
- ESPACIOS LIBRES PÚBLICOS
- MONUMENTOS Y EDIFICIOS DE INTERÉS CULTURAL



PROYECTO FUNDACIONES DE LAS LETRAS (VALLADOLID)

EXPLICANDO EL PROYECTO...

El proyecto que se va a desarrollar esta ubicado en la zona centro de la ciudad de Valladolid.

Como ya se ha visto, esta ubicada en un entorno de la ciudad con gran relación con la literatura, por lo que no sorprende ver estatuas, rutas literarias o nombres de calles que honren a escritores en dicha zona, por lo que es lógico el establecer este proyecto rodeado de todo este aura literario.

La parcela, al estar ubicada en una zona de gran patrimonio e interés histórico, cuenta con una serie de condicionantes que afectaran a la forma de ver y trabajar en la redacción del proyecto.

La más visual, nada más aproximarnos a la ubicación de la parcela, es el ver como nuestra parcela esta rodeada de edificios de gran importancia para la ciudad, como son el Palacio Fabio Nelli y la plaza del Coso, y el contraste que esto nos va a generar con el otro edificio colindante a la parcela, que es un residencial de ladrillo de gran altura.

Este contraste se trata en el proyecto a través de la adecuación en el proyecto del reparto de usos y de la diferente tipología de edificios que se van a proyectar, pasan de un edificio que trabaja con lo histórico y lo incorpora, como es el medianero de Fabio Nelli, a través de materiales puros como el hormigón, el cristal, el hierro y la madera, mientras que cuanto más nos alejamos al edificio residencial, más se desdibujan estos límites y nos encontramos con un edificio puente sostenido por una gran cercha de hierro, hormigón y cristal, que impacta en el edificio anexo formando el núcleo de las fundaciones de escritores, recogidos en este edificio cualjoya que acumula conocimiento y saber literario, siendo un punto de referencia para todo el entorno literario que lo rodea.

A su vez, la parcela cuenta con el condicionante de disponer de una serie de restos históricos y tapias limítrofes que delimitan el perímetro del lugar, esto en la fachada que da a la calle expósitos se traduce en la conservación del muro de piedra y ladrillo, con su gran pórtico y sus ventanas, derribando la parte anexa realizada a posteriori con una puerta de garaje de chapa metálica y un muro de ladrillo que se procederá a derribar (Ver abajo Alzados previos del entorno de la parcela). por ambos espacios se accederá al interior de nuestra parcela.



Una vez hemos accedido a su interior, observamos que existen el el suelo enterrados restos de muros de piedra. estos corresponden con varias fases de evolución histórica, que discurren desde los restos primigenios de la primera muralla de Valladolid (los cuales conservamos e integramos en nuestro proyecto), hasta restos de muros de construcciones posteriores a su derribo, como fueron los de las construcción de espacios de vivienda o establos construidos para dar servicio al palacio anexo. Priorizando la importancia de hechos y el estado en el que se encuentran dichos restos, se opta por mantener los restos históricos de la muralla de la ciudad, y se tapan los otros.

Estos restos se integraran en el plano de planta baja de los edificios y espacios públicos, lo cual nos dará pie a colocar una línea de agua central entre los dos tramos de muralla que aun se mantienen, recordando la función histórica de este espacio.



Este espacio de plaza tiene un sentido histórico también, ya que esta basada en los espacios de patio o claustro ubicados en los edificios de los alrededores.

Este tipo de espacio tiene origen clásico y esta en todos los edificios palaciegos y monasterios entre otros; es por ello que se genera una especie de claustro moderno que sirva como espacio publico y que nos genere esa idea de claustro clásico que como se ve en la planta señalada, si posee el palacio de Fabio Nelli, colindante con el proyecto y el cual comparte un espacio ajardinado llamado el verjel.

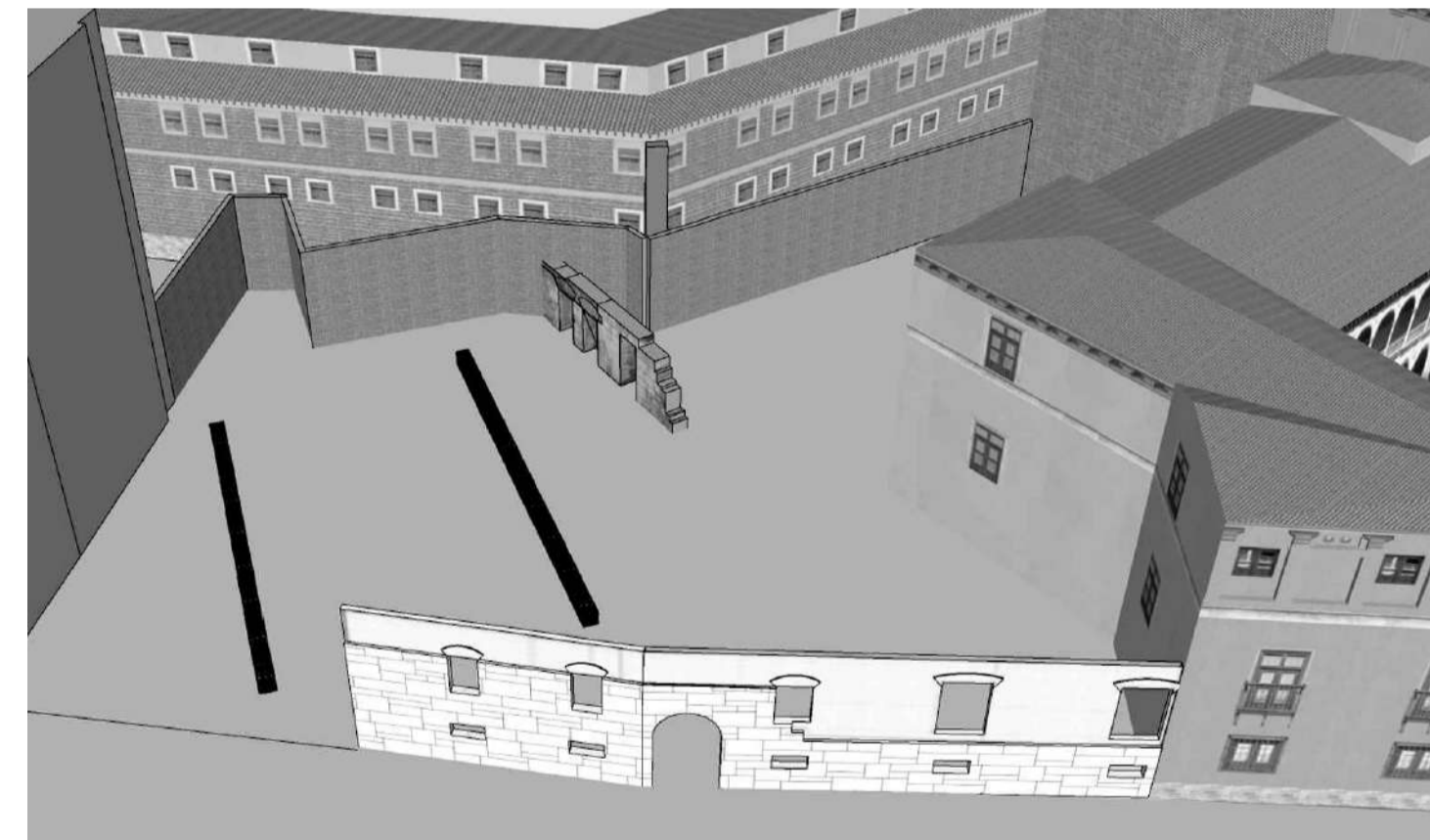

Tal y como se puede apreciar en la imagen, los restos historicos más destacados a conservar en dicha parcela serian los restos de la muralla y unos restos de portico en piedra que permanecen en pie, atado al muro perimetral que recorre el limite posterior de la parcela, anexo al edificio del Viejo Coso.

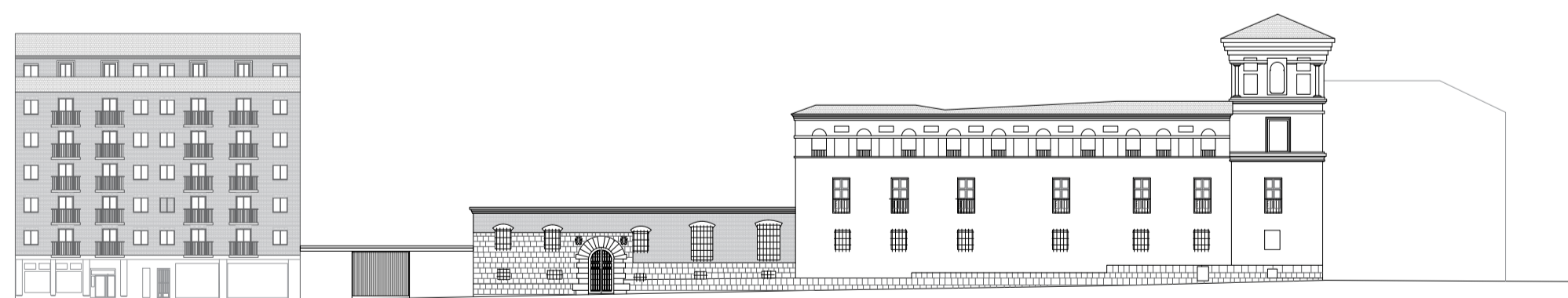

Frete de fachada previo a la implantación del proyecto.



Vista alzados de los edificios del entorno previo al proyecto. Vista desde el punto de acceso de la puerta principal, en ambos frentes de la calle. Escala 1/500

REFERENTES

Para el proceso de planificación y ejecución formal de la idea de proyecto, nos hemos basado en la idea de progresión y evolución arquitectónica del lugar, tal y como se ve reflejado en los edificios del lugar.

Por ello, el proyecto, al estar subdividido en tres tipologías de edificio, vamos a reflejar tanto volumétricamente como visualmente cual es la evolución, en mi parecer más adecuada, para intervenir en dicha parcela.

Disponemos en una medianera de la parcela, del palacio Fabio Nelli, y los restos conservados de las murallas a cota cero, y el muro con pórtico perimetral en la fachada visible al exterior de la parcela.

En este lado de la parcela vamos a proyectar un edificio que nos permita integrar de forma efectiva los elementos históricos del lugar con el nuevo espacio de una forma armonica y sin desmerecer al previo existente.

es por ello que de referente, para este primer modulo del proyecto se ha elegido el proyecto del Museo de Santa Coloma como un ejemplo a seguir, por la gran integración de volúmenes antiguos con los nuevos.

También en este sentido se toma de referencia la Biblioteca y aula de la UNED, en Madrid, obra de Ignacio Linazasoro, donde rehabilita un espacio que genera una gran intensidad tanto en sus formas como en los espacios generados.



1. Biblioteca y aula de la UNED, Madrid. José Ignacio Linazasoro

Para resolver esta disyuntura, opto por hacer un volumen de hormigón visto al exterior que, junto al cristal y panel metálico de chapa, permiten hacer esa transición limpia, pura y ordenada entre los elementos antiguos y nuevos del proyecto, lo cual permite asimilarlos visualmente sin que se vean engullidas por una propuesta moderna pero que reste importancia a las preexistencias del lugar.

En este sentido, este aspecto brutalista del hormigón y su escala es tratado por Alvaro Siza en su Pabellón de Portugal, implantándose en el lugar con una escala e importancia al entorno del lugar pero generando una transición cuidada y estudiada con los espacios que genera.

Y para generar ese espacio de transición y evolución hacia un estilo arquitectónico diferente es que se realiza un paso elevado o puente estructural que permite una comunicación fácil y directa entre edificios, pero generando una imagen al exterior de volumen puro y limpio a través del cristal y la cercha, que enmarca el muro de fachada y marca el espacio destinado al uso publico en el interior de la parcela.

De esto existen muchos ejemplos referentes por su uso y estructura, como es la pasarela peatonal entre los edificios quorum, entre otros.



Pasarela Peonatal de Conexión entre Edificios Quorum III y IV



Museo santa coloma peter zumthor



Pabellón de portugal de alvaro siza

En este caso, el ejemplo del uso de una cercha del edificio de San Chinarro que hace MVRDV es lo que tratamos de conseguir.



3. MVRDV. Sanchinarro

Se trataría de una gran cercha que permita un uso estancial en su interior y que a su vez genere un espacio publico en el exterior enmarcado por esta gran estructura, de una manera muy funcional.

una vez realizada saltamos al edificio que acogerá el espacio destinado a las fundaciones. este espacio tiene por lo tanto su importancia propia, y es medianero con un gran edificio residencial.

Es por ello que se proyecta un edificio en piel de cristal y fachada ligera de paneles metálicos perforados que permitan manejar la entrada de luz al interior, liberando determinados espacios que enmarcan una gran ventana tanto al interior como al exterior del volumen.



Rem Koolhaas. La casa de la Musica (2005)

Posee además una peculiar sección que trabaja la volumetría del volumen tanto en la fachada como en cubierta, dando la el aspecto de joya que ya mencionamos anteriormente, y resaltando la importancia de este edificio como uno de los núcleos referentes en su materia de la zona.

En ese sentido, tiene una cierta similitud con el edificio de La Casa de la Musica de Rem Koolhaas, por su forma singular, la apertura de sus grandes espacios de ventana, etc.

Además, en nuestro proyecto, la comunicación a través de pasarela impacta en nuestro edificio de forma visual, para generar esa idea de conexión real y efectiva de usos, comunicaciones y volúmenes del proyecto.

otros proyectos similares en la referencia por aspectos formales son el instituto árabe en París de Jean Nouvel, que dispone de sistema ligero de sombreado y una pasarela que comunica ambos volúmenes, así como el centro de las Artes de la diputación de la Coruña, museo y conservatorio de danza realizado por aceboalonso estudio, por su idea de generar volumen puro y cristalino en espacio publico que genera un hito y una transición entre ambos espacios.

existe de este modelo de tipología otros modelos mas cercanos de edificación, como es el aula de IndUva (Francisco Valbuena), en la propia ciudad de Valladolid, la cual usa los paños acristalados a modo de muro cortina para el cerramiento en fachada de las aulas, con un sistema de placas metálicas perforadas en su exterior que permiten generar un sistema de control lumínico y visual del espacio. En España otros ejemplos serian el TEA o el Museo de San Telmo, ambos con sus placas perforadas.



Instituto del Mundo Árabe en París Jean Nouvel



Centro de las Artes de la Diputación de la Coruña Museo y Conservatorio de Danza / AceboXalonso studio



Vista axonométrica del proyecto Fundaciones Literarias.

FUNDACIONES

Como parte importante del proyecto, el uso del edificio por parte de las fundaciones cobra una gran importancia para la confección de espacios y usos.

Es por esto que hay que partir de una idea generadora que permita organizar dichos espacios para sacar el máximo provecho al uso y funcionalidad de estos. Para ello, como principio de base, se ha partido de la idea de generar amplios espacios de trabajo diferenciados por plantas, que nos permiten reducir las tensiones acusticas generadas por el adosamiento de espacios contiguos inconexos, con distintos usos, y que puedan impedir un apropiado uso del espacio disponible.

Así pues, partiendo de esta base, nos permite liberar las plantas de muros divisorios, liberando la estructura del edificio visualmente y generando amplios y agradables espacios de trabajo. Para realizar esto, por lo tanto, se parte de la premisa de que los espacios de fundaciones han de actuar al unisono, de forma conjunta, compartiendo los usos y espacios de habitación, pero siendo etiquetados y ubicados de forma individual la documentación y puestos de trabajo necesarios para el correcto funcionamiento de cada fundación.

Esto significa que las diversas fundaciones compartirán los mismos espacios para la sala de investigadores, la biblioteca, la sala multimedia, los depósitos, los puntos de información y recepción, la sala de proyecciones, etc; trabajando al unisono, al igual que comparten otros espacios como el foro o la documentación generada por los autores puede llegar a estar cruzada con la de otros autores de otras fundaciones debido a la existencia de colaboraciones, comunicaciones por carta u otros medios que realizaban entre si; esto implicará un sistema de organización que repercutirá en un mejor aprovechamiento de los espacios con la que se pretende facilitar al usuario de este edificio el mejor manejo y uso de las instalaciones de las que dispone el lugar.

Y para dichas fundaciones, se han escogido 4 autores que, o bien por su lugar de nacimiento o por el sentimiento que le profesaban a la ciudad (ya sea porque hayan vivido en ella o demás situaciones), los autores escogidos nacieron, vivieron o tuvieron algún tipo de sentimiento especial por la ciudad de Valladolid. estos autores elegidos han sido Jorge Guillén, Rosa Chacel, Francisco Pino y Miguel Delibes.



ROSA CHACEL. 1898/1994

Rosa Clotilde Chacel Arimón, nació el 3 de Junio de 1998 en Valladolid.

Escritora de novelas, poesías y cuentos que perteneció a la Generación del 27.

Sobrina nieta de José Zorrilla, se mudó a Madrid, donde estudió Bellas Artes.



FRANCISCO PINO 1910/2002

Francisco Pino fue un poeta español, que a pesar de haber nacido en una familia burguesa, encaminó sus pasos hacia el mundo intelectual.

Estudió derecho en la Universidad de Valladolid, donde conocería a Jorge Guillén. Escribió poesía vanguardista.



MIGUEL DELIBES 1920/2010

Miguel Delibes Setién, fue un novelista y miembro de la Real Academia Española.

Nació en Valladolid, trabajo en el Norte de Castilla como caricaturista, periodista del que mas tarde seria director. Creó obras reconocidas como El camino, Cinco horas con Mario, El hereje o La sombra del ciprés es alargada.



JORGE GUILLÉN 1893/1984

Nació en Valladolid el 18 de enero de 1893. Poeta y crítico literario español, perteneció a la Generación del 27.

Optimista por naturaleza, su poesía es desprovista de adornos literarios, aunque en su ultima etapa, su literatura se volvió más reflexiva y melancólica.

Fue un poeta tardío, pese a lo cual recibió distintos premios y reconocimientos por parte del mundo literario.





Vista del Patio interior, como elemento generador del proyecto.

PLANTA SÓTANO	S. útil (m ²)
1. ALMACÉN	9,56
2. ASEOS	34,51
3. COMUNICACIÓN VERTICAL	14,74
4. VESTUARIOS	9,45
5. ZONAS COMUNES	35,62
6. ZONA DE INSTALACIONES	25,48
TOTAL	139,36 m ²

PLANTA BAJA	S. útil (m ²)
EDIFICIO 1. MEDIANERO CON EDIFICACIÓN RESIDENCIAL.	
1. ZONA DE RECEPCIÓN Y ACCESO	48,82
2. ESPACIOS CIRCULACIÓN	14,54
3. ESPACIOS COMUNES	88,74
4. ASEOS	9,45
5. COMUNICACIÓN VERTICAL	17,71
TOTAL	179,26 m ²

EDIFICIO 2. MEDIANERO CON PALACIO FABIO NELLI.	
6. ZONA DE RECEPCIÓN Y ACCESO	24,50
7. ESPACIOS CIRCULACIÓN	23,85
8. ESPACIOS COMUNES	30,32
9. ASEOS	7,02
10. COMUNICACIÓN VERTICAL	13,71
11. FORO MULTISUOS	341,24
12. ZONA ESTANCIAL PRIVADA	6,24
TOTAL	446,88 m ²
TOTAL PLANTA BAJA	626,14m ²

PLANTA PRIMERA	S. útil (m ²)
EDIFICIO 1. MEDIANERO CON EDIFICACIÓN RESIDENCIAL.	
1. SALA DE RESTAURACIÓN Y DE DIGITALIZACIÓN	35,60
2. ESPACIOS CIRCULACIÓN	15,31
3. ESPACIOS COMUNES	51,29
4. ASEOS	12,61
5. COMUNICACIÓN VERTICAL	13,71
6. PUÉSTOS FUNDACIONES	49,40
TOTAL	181,92 m ²

EDIFICIO 2. MEDIANERO CON PALACIO FABIO NELLI.	
7. CAFETERIA-RESTAURANTE "LAS LETRAS"	162,32
8. ESPACIOS CIRCULACIÓN	91,58
9. ESPACIOS COMUNES	31,05
10. ASEOS	14,63
11. COMUNICACIÓN VERTICAL	21,84
12. ESPACIO MULTIMEDIA	46,24
13. ZONA PROYECCIONES	15,01
TOTAL	382,67 m ²

EDIFICIO 3. EDIFICIO CONEXIÓN ENTRE EDIFICIO 1-2.	
14. ADMINISTRACIÓN Y GESTIÓN	32,61
15. ESPACIOS COMUNES	30,32
TOTAL	62,93 m ²
TOTAL PLANTA PRIMERA	627,52m ²

PLANTA SEGUNDA	S. útil (m ²)
EDIFICIO 1-3. MEDIANERO CON EDIFICACIÓN RESIDENCIAL.	
1. PUNTO RECEPCIÓN Y TAQUILLAS	28,42
2. FONDO DOCUMENTAL	94,36
3. CONSULTA GENERAL	24,64
4. ZONA INVESTIGADORES	25,80
5. ASEOS	12,61
6. COMUNICACIÓN VERTICAL	13,71
7. ESPACIOS CIRCULACIÓN	45,31
TOTAL	244,85 m ²

PLANTA TERCERA	S. útil (m ²)
EDIFICIO 1. MEDIANERO CON EDIFICACIÓN RESIDENCIAL.	
1. ZONA DE INVESTIGADORES	80,32
2. FONDO DOCUMENTAL	36,14
3. ASEOS	12,61
4. COMUNICACIÓN VERTICAL	16,71
5. ESPACIOS CIRCULACIÓN	33,48
TOTAL	179,26 m ²

PLANTA CUARTA	S. útil (m ²)
EDIFICIO 1. MEDIANERO CON EDIFICACIÓN RESIDENCIAL.	
1. BIBLIOTECA	70,32
2. ARCHIVO HISTÓRICO	22,45
2. DEPÓSITO GENERAL	33,14
4. COMUNICACIÓN VERTICAL	6,87
TOTAL	132,78 m ²
SUPERFICIE ÚTIL TOTAL	1949,91 m ²
SUPERFICIE CONSTRUIDA TOTAL	2153,87 m ²



PROYECTO

Este proyecto reparte su programación de Fundación de Las Letras en dos partes diferenciadas según su uso.

En un primer edificio, el cual se encuentra anexo al palacio Fabio Nelli, esta dedicado a un uso más público, donde se realizan eventos, se come en el restaurante y se puede uno informar acerca de los calendarios de eventos, como proceder para la búsqueda de información, etc.

Una de las partes más importantes del edificio es el foro y el gran espacio a triple altura, también el restaurante, ubicado en la primera planta adquiere una relevancia importante. Para llegar a él se debe acceder a través de la gran escalera ubicada en el espacio a triple altura, lo que genera una gran impresión a lo usuarios que vayan a usar dicho edificio. También hay un espacio de proyección y charla, zona de uso multimedia, entre otros.

En el otro lado del proyecto hay otro edificio comunicado al anterior a través de un puente que, mediante sus dos plantas de uso, permite generar una comunicación más fluida dentro del edificio.

Para llegar a este edificio no es imprescindible el acceder a través de la puerta ubicada en el espacio público que se encuentra ubicado en el interior de la parcela, ya que este punto comunica ambos edificios y ambos usos. Esto se debe a que encontramos la zona de administración y gestión de las fundaciones en la primera planta del puente, desde donde se puede informar o guiar a los usuarios que acceden desde el otro edificio de los servicios que se les puede ofrecer allí, y así mantener unidos pero al mismo tiempo separados los espacios más ruidosos como la cafetería o el foro de las zonas de trabajo de las fundaciones

Pero si accediéramos a este edificio por la planta baja, nos encontraríamos un punto de recepción e información y un espacio abierto pensado para la exposición y muestreo de obras al público, subiendo a través del núcleo de comunicación accederíamos a los diferentes espacios de las fundaciones, los depósitos, archivos, biblioteca, etc.

PLANTA SÓTANO

Esta planta se encuentra bajo el edificio proyectado cuya medianera es contigua al palacio Fabio Nelli

Esta pensada para dar servicio a distintos grupos de personas, pero cuya principal función sería la de dar servicio al resto del edificio.

Así pues, para el personal de trabajo del edificio nos encontramos con una zona personal de vestuarios y servicio.

Para el edificio, nos encontramos con varios espacios de almacenaje y zona de instalaciones, servidora para el correcto funcionamiento de éste.

Y los usuarios ajenos al uso cotidiano del edificio, podrán acceder para poder ir al servicio, de forma que no se incomode al espacio de foro y su ampliación de uso en los espacios comunes del edificio.

Para ello, se hace uso de un núcleo de hormigón con escalera y ascensor que permite que dicho espacio sea accesible a todo el mundo.

Acabados:

Verticales: Hormigón visto en zona de núcleo interior en el pasillo, espacio de ascensor y escaleras de cristal, zonas de acabado en madera y alicatados en baños.

Horizontales: Suelos acabado microcemento en espacio público y acabado en baldosa de gres en baños.

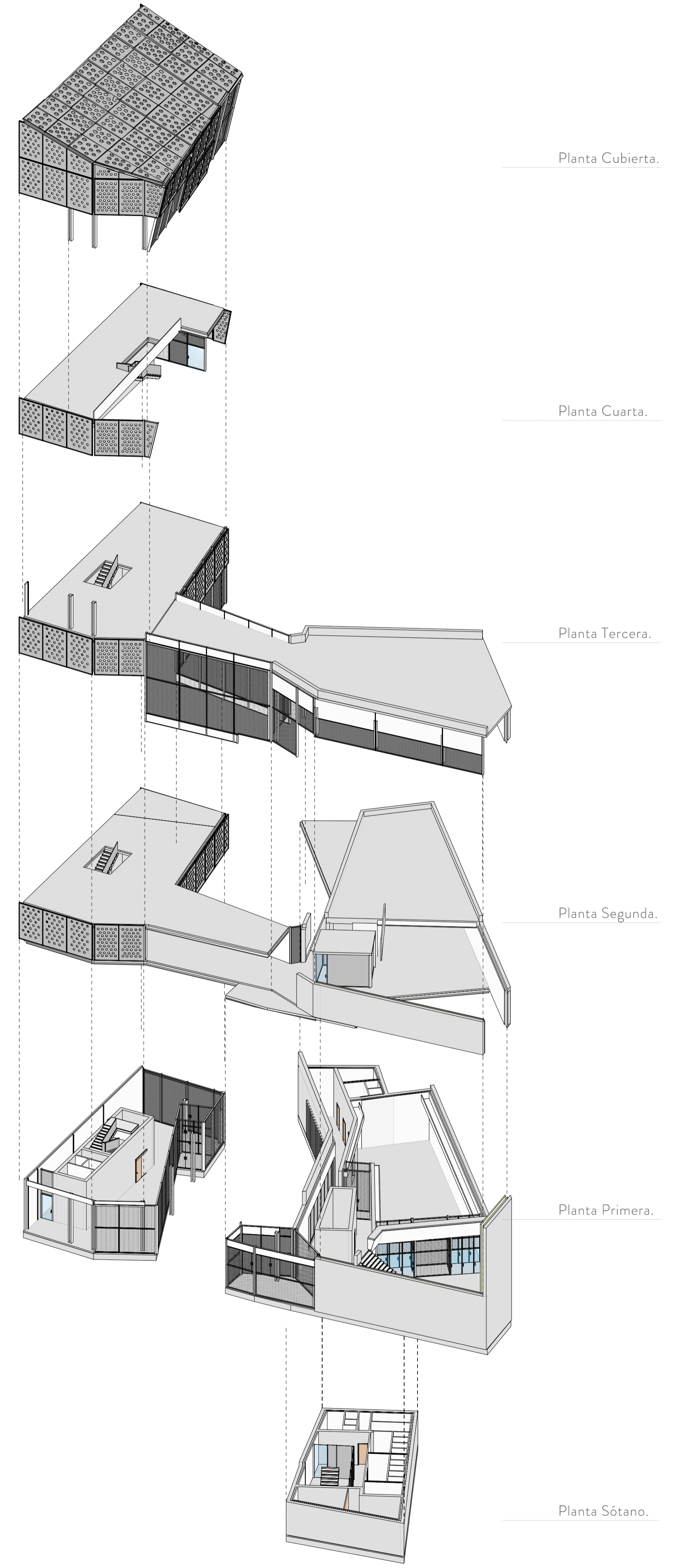

Vista general del proyecto desde la terraza del restaurante "Las Letras", ubicado en primera planta.

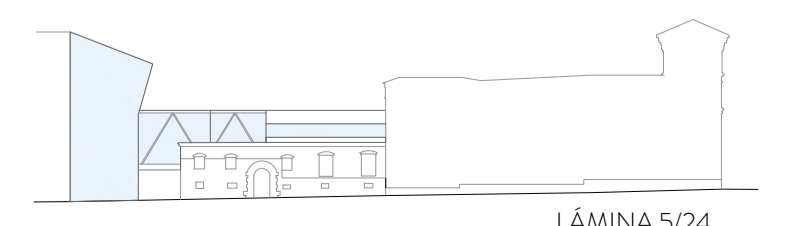

PLANTA SÓTANO	S. útil (m ²)
1. ALMACÉN	9,56
2. ASEOS	34,51
3. COMUNICACIÓN VERTICAL	14,74
4. VESTUARIOS	9,45
5. ZONAS COMUNES	35,62
6. ZONA DE INSTALACIONES	25,48
TOTAL	139,36 m ²

PLANTA PRIMERA	S. útil (m ²)
EDIFICIO 1. MEDIANERO CON EDIFICACIÓN RESIDENCIAL.	
1. SALA DE RESTAURACIÓN Y DE DIGITALIZACIÓN	35,60
2. ESPACIOS CIRCULACIÓN	15,31
3. ESPACIOS COMUNES	51,29
4. ASEOS	12,61
5. COMUNICACIÓN VERTICAL	13,71
6. PUESTOS FUNDACIONES	49,40
TOTAL	181,92 m ²

PLANTA SEGUNDA	S. útil (m ²)
EDIFICIO 1-3. MEDIANERO CON EDIFICACIÓN RESIDENCIAL.	
1. PUNTO RECEPCIÓN Y TAQUILLAS	28,42
2. FONDO DOCUMENTAL	94,36
3. CONSULTA GENERAL	24,64
4. ZONA INVESTIGADORES	25,80
5. ASEOS	12,61
6. COMUNICACIÓN VERTICAL	13,71
7. ESPACIOS CIRCULACIÓN	45,31
TOTAL	244,85 m ²

PLANTA CUARTA	S. útil (m ²)
EDIFICIO 1. MEDIANERO CON EDIFICACIÓN RESIDENCIAL.	
1. BIBLIOTECA	70,32
2. ARCHIVO HISTÓRICO	22,45
2. DEPÓSITO GENERAL	33,14
4. COMUNICACIÓN VERTICAL	6,87
TOTAL	132,78 m ²
SUPERFICIE ÚTIL TOTAL	1949,91 m ²
SUPERFICIE CONSTRUIDA TOTAL	2153,87 m ²

PLANTA BAJA	S. útil (m ²)
EDIFICIO 1. MEDIANERO CON EDIFICACIÓN RESIDENCIAL.	
1. ZONA DE RECEPCIÓN Y ACCESO	48,82
2. ESPACIOS CIRCULACIÓN	14,54
3. ESPACIOS COMUNES	88,74
4. ASEOS	9,45
5. COMUNICACIÓN VERTICAL	17,71
TOTAL	179,26 m ²

EDIFICIO 2. MEDIANERO CON PALACIO FABIO NELLI.	S. útil (m ²)
7. CAFETERIA-RESTAURANTE "LAS LETRAS"	162,32
8. ESPACIOS CIRCULACIÓN	91,58
9. ESPACIOS COMUNES	31,05
10. ASEOS	14,63
11. COMUNICACIÓN VERTICAL	21,84
12. ESPACIO MULTIMEDIA	46,24
13. ZONA PROYECCIONES	15,01
TOTAL	382,67 m ²

PLANTA TERCERA	S. útil (m ²)
EDIFICIO 1. MEDIANERO CON EDIFICACIÓN RESIDENCIAL.	
1. ZONA DE INVESTIGADORES	80,32
2. FONDO DOCUMENTAL	36,14
3. ASEOS	12,61
4. COMUNICACIÓN VERTICAL	16,71
5. ESPACIOS CIRCULACIÓN	33,48
TOTAL	179,26 m ²

EDIFICIO 3. EDIFICIO CONEXIÓN ENTRE EDIFICIO 1 -2.	S. útil (m ²)
14. ADMINISTRACIÓN Y GESTIÓN	32,61
15. ESPACIOS COMUNES	30,32
TOTAL	62,93 m ²
TOTAL PLANTA PRIMERA	627,52 m ²

EDIFICIO 2. MEDIANERO CON PALACIO FABIO NELLI.	S. útil (m ²)
6. ZONA DE RECEPCIÓN Y ACCESO	24,50
7. ESPACIOS CIRCULACIÓN	23,85
8. ESPACIOS COMUNES	30,32
9. ASEOS	7,02
10. COMUNICACIÓN VERTICAL	13,71
11. FORO MULTIUROS	341,24
12. ZONA ESTANCIAL PRIVADA	6,24
TOTAL	446,88 m ²
TOTAL PLANTA BAJA	626,14 m ²

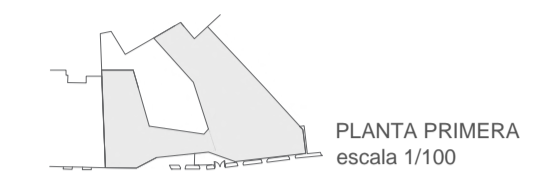
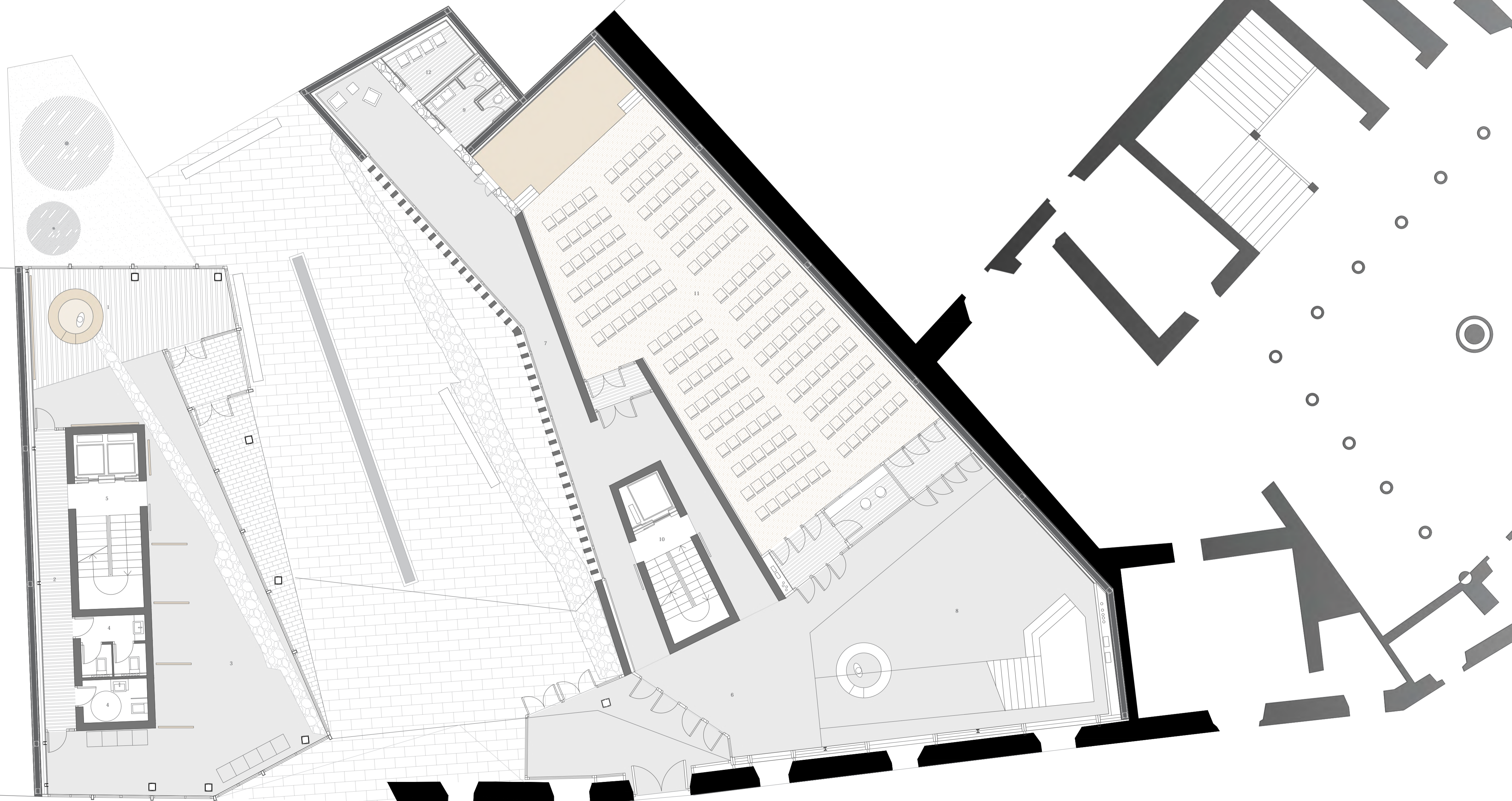

PLANTA BAJA

En esta planta podemos apreciar claramente como el edificio esta dividido en dos partes diferenciadas según su uso.

El edificio cuya entrada principal es el acceso a través de la puerta del muro conservado en fachada (anexo al palacio Fabio Nelli) esta dedicado a un uso del edificio mas público, en el que se realizan eventos, se come en el restaurante y se accede a través de un gran espacio a triple altura que pretende generar una gran impresión a los usuarios que vayan a usar dicho edificio.

Este gran espacio puede usarse para ampliar el espacio del uso del foro multiusos, en caso de necesario, donde abriendo las puertas vidriadas de su fachada podemos incluir fácilmente este espacio, así como puede usarse como espacio expositivo o incluso de catering, según sean las necesidades del evento.

Acabados:
 Verticales: Hormigón visto al exterior y en escaleras.
 Madera en recubrimiento interior en espacio de triple altura.
 Horizontales: Suelos acabado microcemento. En espacio foro acabado en madera.

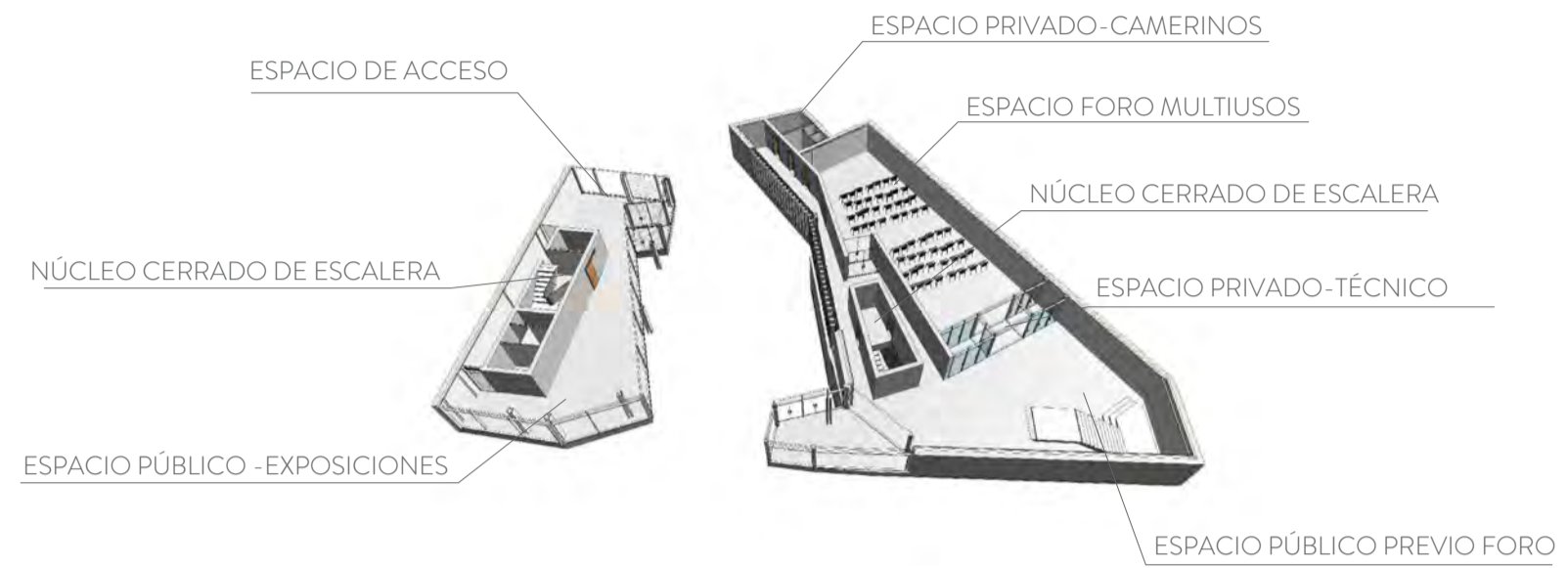
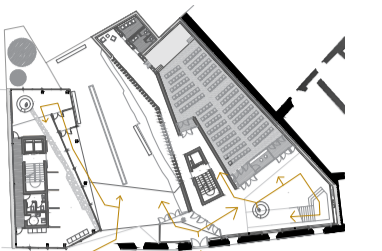

ACONDICIONAMIENTO ACÚSTICO

Paneles de absorción acústica
Optima Canopy, de espesor 30mm
 Sistema que presenta en la cara posterior una estructura oculta que facilita una alineación precisa y una instalación rápida y sencilla en sistemas agrupados.

MODELO CUADRADO
 AGRUPACIÓN EN CUADRO

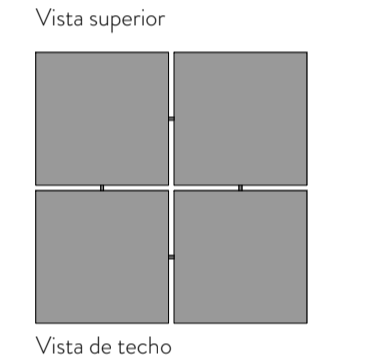
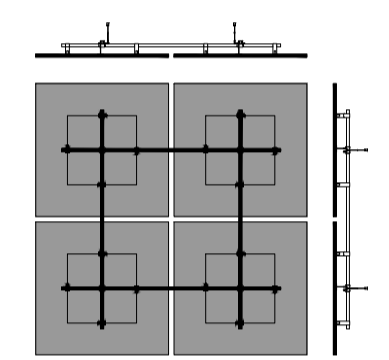

Techo suspendido continuo de placa de yeso laminado (Aguapanel);

Aislamiento térmico de lana de roca; perfil de acero galvanizado en forma de "C" en ambas direcciones; Horquilla de cuelgue; Varilla roscada.

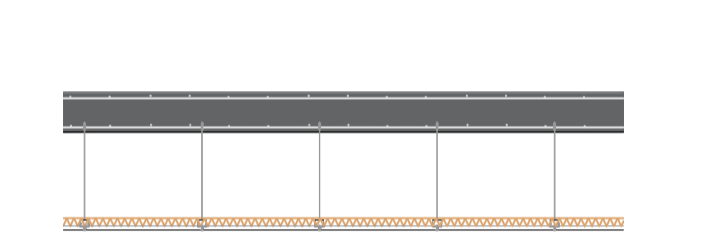

MOBILIARIO EXPOSICION

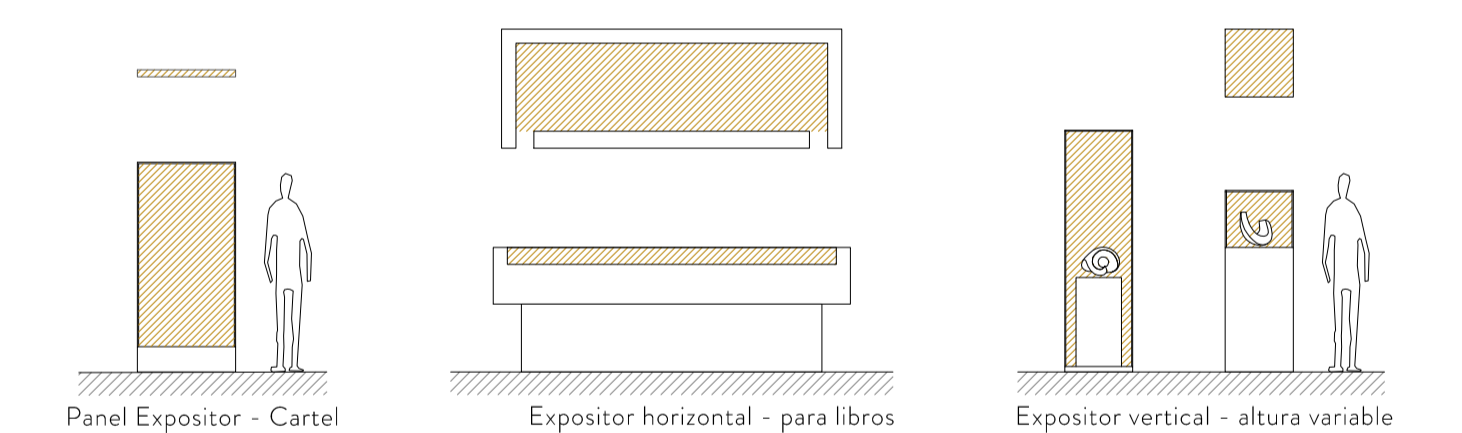

Debido a la amplia variedad de obras que pasarán por las zonas de exposición se han planteado diferentes sistemas para colocarlas. Por el mismo motivo las diferentes zonas cuentan con condiciones de iluminación muy distintas, lo que permite disfrutar la obra en diferentes ambientes y recoger y adaptar cualquier exposición temática.



Vista al espacio público generado por el contorno de los edificios del proyecto. Vista desde el punto de acceso de la puerta principal.

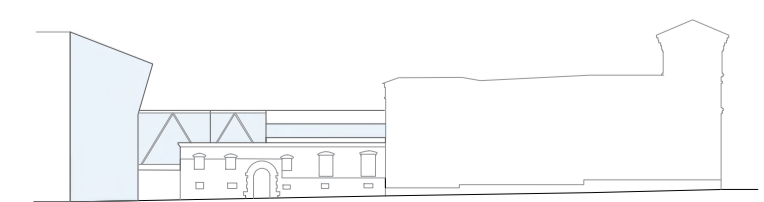

PLANTA SÓTANO	S. útil (m ²)
1. ALMACÉN	9,56
2. ASEOS	34,51
3. COMUNICACIÓN VERTICAL	14,74
4. VESTUARIOS	9,45
5. ZONAS COMUNES	35,62
6. ZONA DE INSTALACIONES	25,48
TOTAL	139,36 m ²

PLANTA PRIMERA	S. útil (m ²)
EDIFICIO 1. MEDIANERO CON EDIFICACIÓN RESIDENCIAL.	
1. SALA DE RESTAURACIÓN Y DE DIGITALIZACIÓN	35,60
2. ESPACIOS CIRCULACIÓN	15,31
3. ESPACIOS COMUNES	51,29
4. ASEOS	12,61
5. COMUNICACIÓN VERTICAL	13,71
6. PUESTOS FUNDACIONES	49,40
TOTAL	181,92 m ²

PLANTA SEGUNDA	S. útil (m ²)
EDIFICIO 1-3. MEDIANERO CON EDIFICACIÓN RESIDENCIAL.	
1. PUNTO RECEPCIÓN Y TAQUILLAS	28,42
2. FONDO DOCUMENTAL	94,36
3. CONSULTA GENERAL	24,64
4. ZONA INVESTIGADORES	25,80
5. ASEOS	12,61
6. COMUNICACIÓN VERTICAL	13,71
7. ESPACIOS CIRCULACIÓN	45,31
TOTAL	244,85 m ²

PLANTA CUARTA	S. útil (m ²)
EDIFICIO 1. MEDIANERO CON EDIFICACIÓN RESIDENCIAL.	
1. BIBLIOTECA	70,32
2. ARCHIVO HISTÓRICO	22,45
2. DEPÓSITO GENERAL	33,14
4. COMUNICACIÓN VERTICAL	6,87
TOTAL	132,78 m ²
SUPERFICIE ÚTIL TOTAL	1949,91 m ²
SUPERFICIE CONSTRUIDA TOTAL	2153,87 m ²

PLANTA BAJA	S. útil (m ²)
EDIFICIO 1. MEDIANERO CON EDIFICACIÓN RESIDENCIAL.	
1. ZONA DE RECEPCIÓN Y ACCESO	48,82
2. ESPACIOS CIRCULACIÓN	14,54
3. ESPACIOS COMUNES	88,74
4. ASEOS	9,45
5. COMUNICACIÓN VERTICAL	17,71
TOTAL	179,26 m ²

EDIFICIO 2. MEDIANERO CON PALACIO FABIO NELLI.	S. útil (m ²)
7. CAFETERIA-RESTAURANTE "LAS LETRAS"	162,32
8. ESPACIOS CIRCULACIÓN	91,58
9. ESPACIOS COMUNES	31,05
10. ASEOS	14,63
11. COMUNICACIÓN VERTICAL	21,84
12. ESPACIO MULTIMEDIA	46,24
13. ZONA PROYECCIONES	15,01
TOTAL	382,67 m ²

PLANTA TERCERA	S. útil (m ²)
EDIFICIO 1. MEDIANERO CON EDIFICACIÓN RESIDENCIAL.	
1. ZONA DE INVESTIGADORES	80,32
2. FONDO DOCUMENTAL	36,14
3. ASEOS	12,61
4. COMUNICACIÓN VERTICAL	16,71
5. ESPACIOS CIRCULACIÓN	33,48
TOTAL	179,26 m ²

EDIFICIO 2. MEDIANERO CON PALACIO FABIO NELLI.	S. útil (m ²)
6. ZONA DE RECEPCIÓN Y ACCESO	24,50
7. ESPACIOS CIRCULACIÓN	23,85
8. ESPACIOS COMUNES	30,32
9. ASEOS	7,02
10. COMUNICACIÓN VERTICAL	13,71
11. FORO MULTISUSOS	341,24
12. ZONA ESTANCIAL PRIVADA	6,24
TOTAL	446,88 m ²
TOTAL PLANTA BAJA	626,14 m ²

EDIFICIO 3. EDIFICIO CONEXIÓN ENTRE EDIFICIO 1-2.	S. útil (m ²)
14. ADMINISTRACIÓN Y GESTIÓN	32,61
15. ESPACIOS COMUNES	30,32
TOTAL	62,93 m ²
TOTAL PLANTA PRIMERA	627,52 m ²

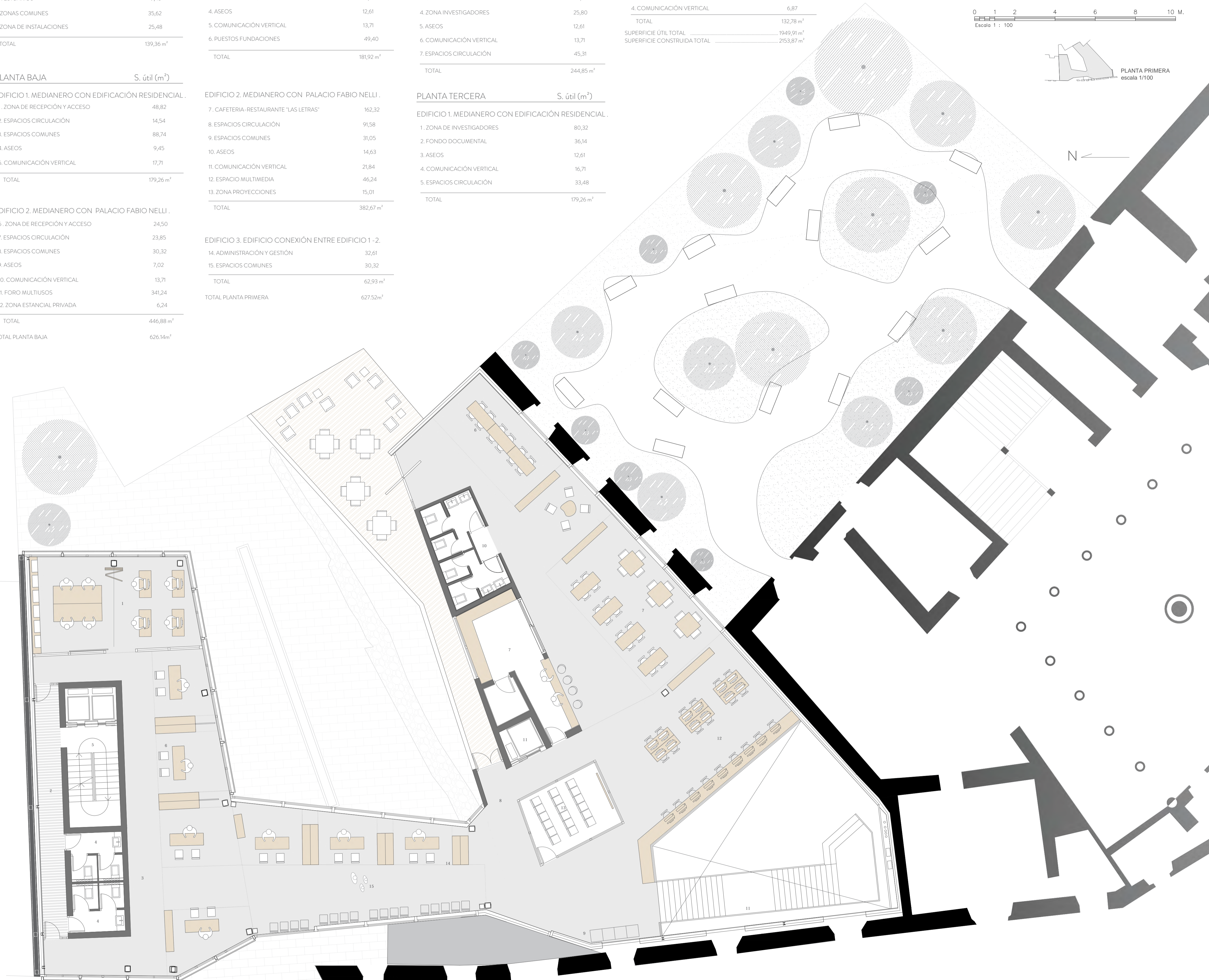

PLANTA PRIMERA

Esta planta nos permite conocer el edificio en conjunto, uniendo ambos edificios y usos a través de su recorrido horizontal mediante el edificio conexión o puente que enlaza a ambos edificios.

El edificio cuya entrada en esta planta puede realizarse a través de la comunicación vertical del edificio ubicado en la medianera residencial o también a través de la distribución horizontal que discurre del edificio anexo a Fabio Nelli, con su correspondiente acceso vertical a través de escaleras o ascensores

Esto genera una planta de grandes espacios, sin casi divisiones físicas que entorpezcan el paso o la vista, y pretende que con el simple discurrir del paso del usuario del edificio, sea capaz de encontrar su destino de forma fácil, cómoda y agradable.

Así pues, en esta planta podemos encontrar los espacios a doble altura de la entrada, un espacio de sala multimedia, una sala de proyección, el restaurante Las Letras, con su correspondiente terraza exterior, la zona de administración y gestión, y las oficinas y puntos de información correspondientes a cada fundación literaria.

Acabados:
 Verticales: Hormigón visto al exterior y en escaleras.
 Madera en recubrimiento interior en espacio de triple altura.
 Cristal y fachada ligera de chapa perforada
 Horizontales: Suelos acabado microcemento. En terraza acabado en madera.

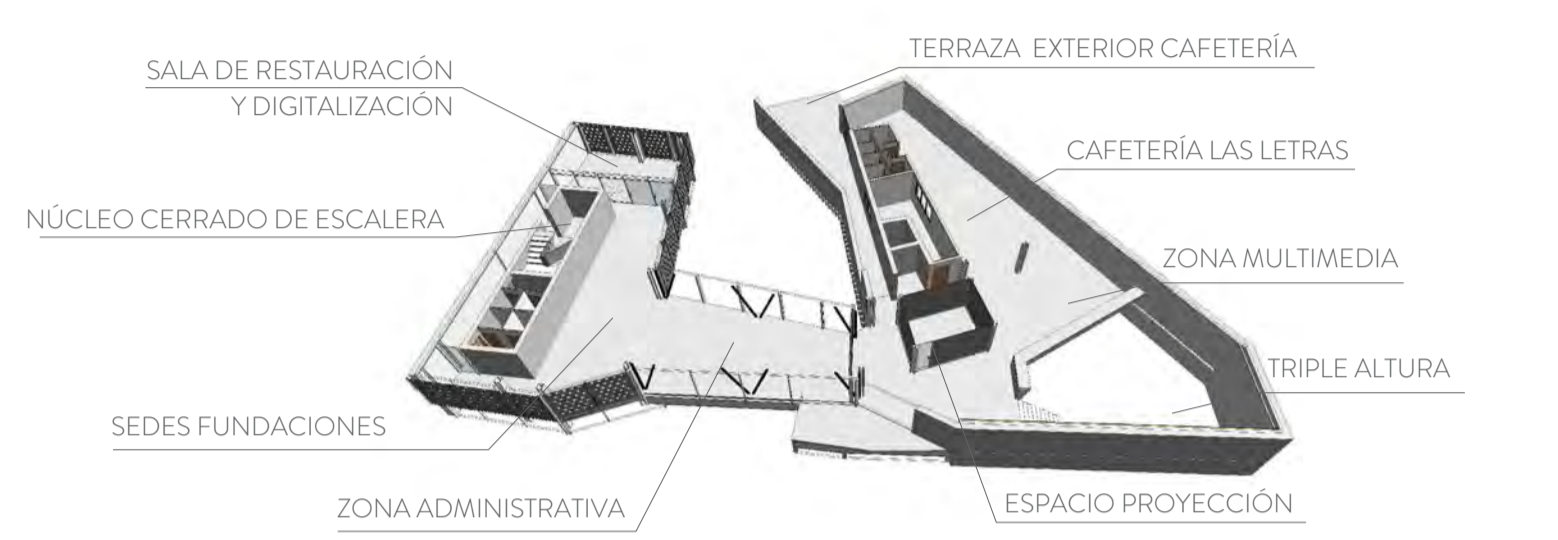

MOBILIARIO INTERIOR

Noguchi Dining Table - Isamu Noguchi

Dimensiones:
 Diámetro: 90cm / 121cm
 Material:
 Tablero contrachapado, base de hierro fundido, acero cromado

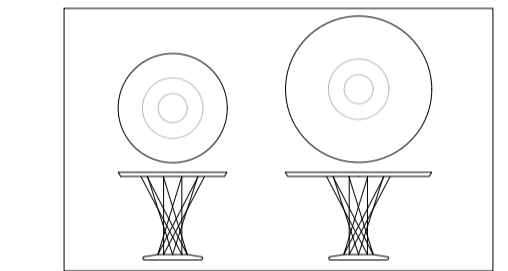

Freeform Sofa - Isamu Noguchi

Dimensiones:
 Ancho:130 x Fondo:300 x Altura:72cm (Altura de asiento: 32 cm)
 Material:
 Madera
 Espuma de poliuretano para acolchado

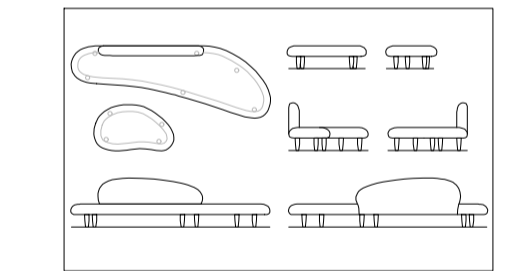

Ant Chair - Arne Jacobsen

Dimensiones:
 Ancho:51 x Fondo:48 x Altura:78cm (Altura de asiento: 43 cm)
 Material:
 Madera, acero cromado

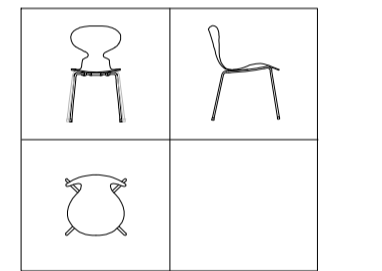

Eames Plastic Side Chair - Charles & Ray Eames

Dimensiones:
 Ancho:46.50 x Fondo:55 x Altura:83cm (Altura de asiento: 43 cm)
 Material:
 Plástico, Madera, Refuerzos cruzados de acero

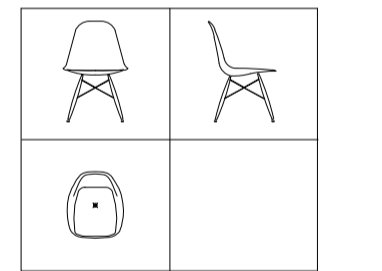

Bertoia Side Chair - Harry Bertoia

Dimensiones:
 Ancho:54 x Fondo:58 x Altura:73cm (Altura de asiento: 46 cm)
 Material:
 Varillas de acero soldado

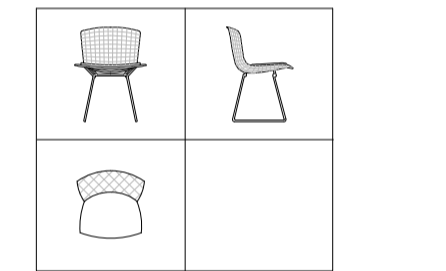

Eames Wire Chair - Charles & Ray Eames

Dimensiones:
 Ancho:49 x Fondo:51 x Altura:85cm (Altura de asiento: 43 cm)
 Material:
 Acero soldado, Refuerzos cruzados de acero

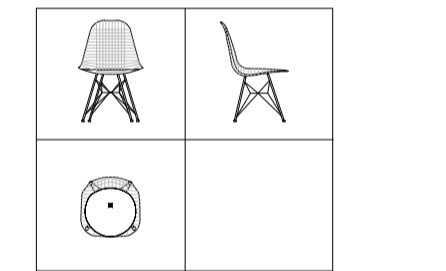

Vista del espacio a triple altura del punto de acceso del edificio. Distribuidor principal.

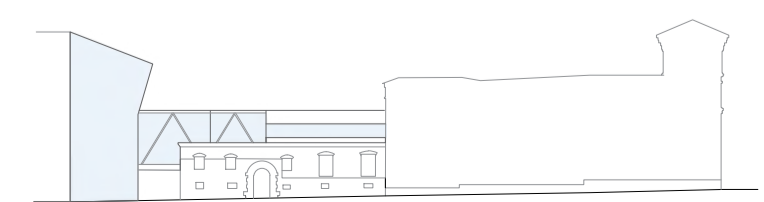

PLANTA SÓTANO	S. útil (m ²)
1. ALMACÉN	9,56
2. ASEOS	34,51
3. COMUNICACIÓN VERTICAL	14,74
4. VESTUARIOS	9,45
5. ZONAS COMUNES	35,62
6. ZONA DE INSTALACIONES	25,48
TOTAL	139,36 m ²

PLANTA PRIMERA	S. útil (m ²)
EDIFICIO 1. MEDIANERO CON EDIFICACIÓN RESIDENCIAL.	
1. SALA DE RESTAURACIÓN Y DE DIGITALIZACIÓN	35,60
2. ESPACIOS CIRCULACIÓN	15,31
3. ESPACIOS COMUNES	51,29
4. ASEOS	12,61
5. COMUNICACIÓN VERTICAL	13,71
6. PUESTOS FUNDACIONES	49,40
TOTAL	181,92 m ²

PLANTA SEGUNDA	S. útil (m ²)
EDIFICIO 1-3. MEDIANERO CON EDIFICACIÓN RESIDENCIAL.	
1. PUNTO RECEPCIÓN Y TAQUILLAS	28,42
2. FONDO DOCUMENTAL	94,36
3. CONSULTA GENERAL	24,64
4. ZONA INVESTIGADORES	25,80
5. ASEOS	12,61
6. COMUNICACIÓN VERTICAL	13,71
7. ESPACIOS CIRCULACIÓN	45,31
TOTAL	244,85 m ²

PLANTA CUARTA	S. útil (m ²)
EDIFICIO 1. MEDIANERO CON EDIFICACIÓN RESIDENCIAL.	
1. BIBLIOTECA	70,32
2. ARCHIVO HISTÓRICO	22,45
2. DEPÓSITO GENERAL	33,14
4. COMUNICACIÓN VERTICAL	6,87
TOTAL	132,78 m ²
SUPERFICIE ÚTIL TOTAL	1949,91 m ²
SUPERFICIE CONSTRUIDA TOTAL	2153,87 m ²

PLANTA BAJA	S. útil (m ²)
EDIFICIO 1. MEDIANERO CON EDIFICACIÓN RESIDENCIAL.	
1. ZONA DE RECEPCIÓN Y ACCESO	48,82
2. ESPACIOS CIRCULACIÓN	14,54
3. ESPACIOS COMUNES	88,74
4. ASEOS	9,45
5. COMUNICACIÓN VERTICAL	17,71
TOTAL	179,26 m ²

EDIFICIO 2. MEDIANERO CON PALACIO FABIO NELLI.	S. útil (m ²)
7. CAFETERIA-RESTAURANTE "LAS LETRAS"	162,32
8. ESPACIOS CIRCULACIÓN	91,58
9. ESPACIOS COMUNES	31,05
10. ASEOS	14,63
11. COMUNICACIÓN VERTICAL	21,84
12. ESPACIO MULTIMEDIA	46,24
13. ZONA PROYECCIONES	15,01
TOTAL	382,67 m ²

PLANTA TERCERA	S. útil (m ²)
EDIFICIO 1. MEDIANERO CON EDIFICACIÓN RESIDENCIAL.	
1. ZONA DE INVESTIGADORES	80,32
2. FONDO DOCUMENTAL	36,14
3. ASEOS	12,61
4. COMUNICACIÓN VERTICAL	16,71
5. ESPACIOS CIRCULACIÓN	33,48
TOTAL	179,26 m ²

EDIFICIO 2. MEDIANERO CON PALACIO FABIO NELLI.	S. útil (m ²)
6. ZONA DE RECEPCIÓN Y ACCESO	24,50
7. ESPACIOS CIRCULACIÓN	23,85
8. ESPACIOS COMUNES	30,32
9. ASEOS	7,02
10. COMUNICACIÓN VERTICAL	13,71
11. FORO MULTISIOS	341,24
12. ZONA ESTANCIAL PRIVADA	6,24
TOTAL	446,88 m ²
TOTAL PLANTA BAJA	626,14 m ²

EDIFICIO 3. EDIFICIO CONEXIÓN ENTRE EDIFICIO 1-2.	S. útil (m ²)
14. ADMINISTRACIÓN Y GESTIÓN	32,61
15. ESPACIOS COMUNES	30,32
TOTAL	62,93 m ²
TOTAL PLANTA PRIMERA	627,52 m ²

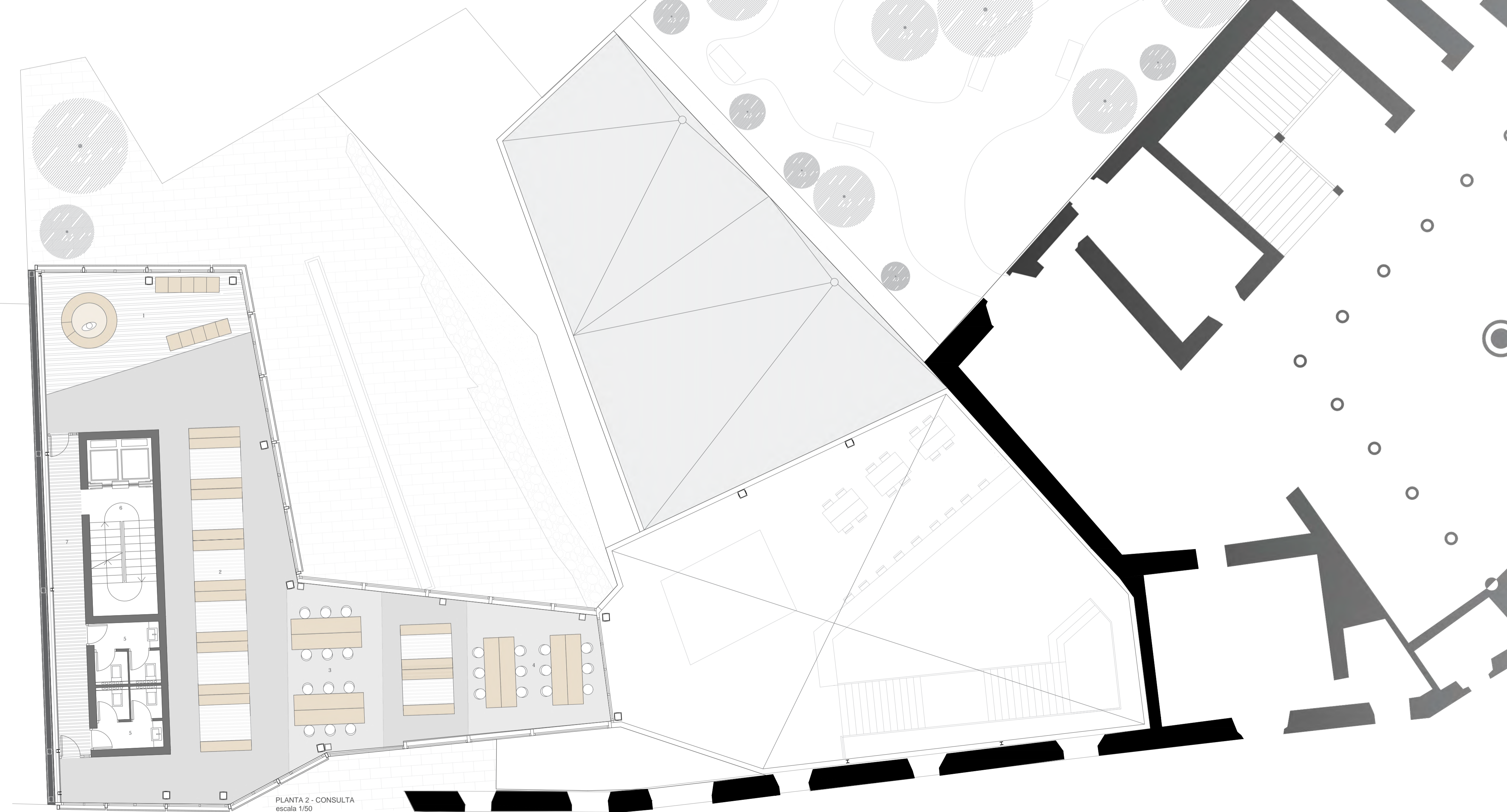

PLANTA 2 - CONSULTA
escala 1/50



PLANTA SEGUNDA
escala 1/100

PLANTA SEGUNDA

En esta planta continuamos con la idea generada en la planta primera de comunicar físicamente todos los edificios, aunque con ligeras variaciones que a continuación pasaremos a explicar.

El edificio en este punto solo es accesible a través del núcleo de comunicación establecido en el edificio 1 medianero con el edificio residencial.

Esto se debe a que el espacio de triple altura establecido en el edificio 2 medianero con el palacio de Fabio Nelli crece en horizontal hasta abarcar el espacio generado en el interior del volumen de dicho edificio, hasta limitar con la pasarela acristalada.

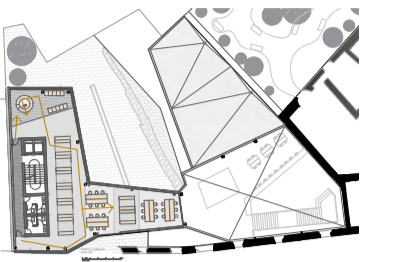

Así, esta ejercerá de punto de mirador aislado del espacio exterior y de triple altura, convirtiendo este espacio de sala de estudio en un punto tranquilo y con unas vistas privilegiadas.

Entonces, para acceder a los espacios en uso de esta parte del edificio, accederíamos a través de la comunicación vertical de este, llegando a la zona de punto de información y taquillas y posteriormente a la zona de archivo y zona de estudio general y de investigadores.

- Acabados: Hormigón visto al exterior y en escaleras.
- Verticales: Madera en recubrimiento interior en espacio de triple altura.
- Cristal y fachada ligera de chapa perforada
- Horizontales: Suelos acabado microcemento. En espacio foro acabado en madera.

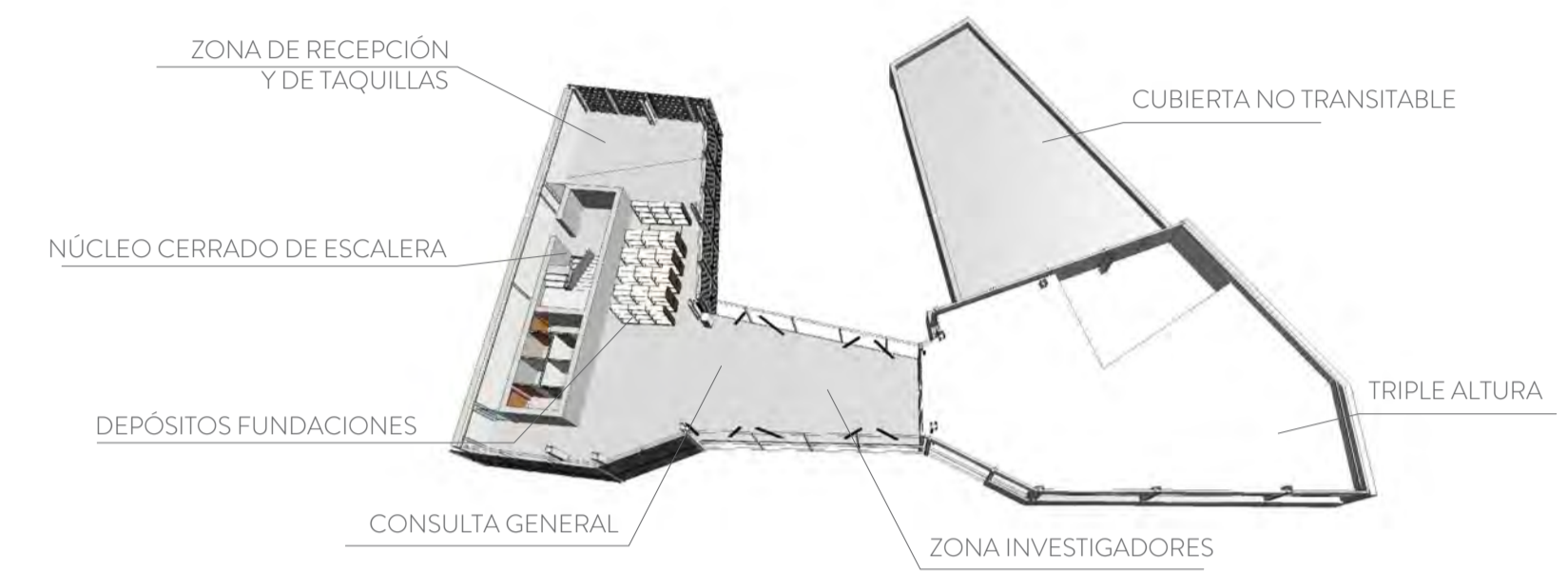

Vista axonométrica de planta

En este espacio de archivo y zona de estudio nos encontramos con un sistema de almacenamiento tipo archivador que se encontraría almacenado en estos grandes armarios de archivo que podrían desplazarse para acceder con mayor comodidad a lo que pudiese necesitarse. Este sistema permite una mayor libertad y movilidad en planta, y nos facilita un mayor almacenamiento, además de ser un sistema muy usado en archivos, que podrá verse público manejado por los responsables del espacio correspondiente.



Vista axonométrica de espacios móviles de almacenamiento

En este espacio nos encontramos con un espacio habilitado para la consulta general y de estudio de los diversos textos de las fundaciones, anexo al espacio de depósito y almacenaje de textos.

Asimismo, nos encontramos con un espacio de consulta destinada a los investigadores, con un espacio mas privado y de consulta relajada en un ambiente distendido y amable.



Vista interior del encuentro del puente con el edificio en esta planta, con vistas al exterior.

PLANTA SÓTANO	S. útil (m ²)
1. ALMACÉN	9,56
2. ASEOS	34,51
3. COMUNICACIÓN VERTICAL	14,74
4. VESTUARIOS	9,45
5. ZONAS COMUNES	35,62
6. ZONA DE INSTALACIONES	25,48
TOTAL	139,36 m ²

PLANTA PRIMERA	S. útil (m ²)
EDIFICIO 1. MEDIANERO CON EDIFICACIÓN RESIDENCIAL.	
1. SALA DE RESTAURACIÓN Y DE DIGITALIZACIÓN	35,60
2. ESPACIOS CIRCULACIÓN	15,31
3. ESPACIOS COMUNES	51,29
4. ASEOS	12,61
5. COMUNICACIÓN VERTICAL	13,71
6. PUESTOS FUNDACIONES	49,40
TOTAL	181,92 m ²

PLANTA SEGUNDA	S. útil (m ²)
EDIFICIO 1-3. MEDIANERO CON EDIFICACIÓN RESIDENCIAL.	
1. PUNTO RECEPCIÓN Y TAQUILLAS	28,42
2. FONDO DOCUMENTAL	94,36
3. CONSULTA GENERAL	24,64
4. ZONA INVESTIGADORES	25,80
5. ASEOS	12,61
6. COMUNICACIÓN VERTICAL	13,71
7. ESPACIOS CIRCULACIÓN	45,31
TOTAL	244,85 m ²

PLANTA CUARTA	S. útil (m ²)
EDIFICIO 1. MEDIANERO CON EDIFICACIÓN RESIDENCIAL.	
1. BIBLIOTECA	70,32
2. ARCHIVO HISTÓRICO	22,45
2. DEPÓSITO GENERAL	33,14
4. COMUNICACIÓN VERTICAL	6,87
TOTAL	132,78 m ²
SUPERFICIE ÚTIL TOTAL	1949,91 m ²
SUPERFICIE CONSTRUIDA TOTAL	2153,87 m ²

PLANTA BAJA	S. útil (m ²)
EDIFICIO 1. MEDIANERO CON EDIFICACIÓN RESIDENCIAL.	
1. ZONA DE RECEPCIÓN Y ACCESO	48,82
2. ESPACIOS CIRCULACIÓN	14,54
3. ESPACIOS COMUNES	88,74
4. ASEOS	9,45
5. COMUNICACIÓN VERTICAL	17,71
TOTAL	179,26 m ²

PLANTA PRIMERA	S. útil (m ²)
EDIFICIO 2. MEDIANERO CON PALACIO FABIO NELLI.	
7. CAFETERIA- RESTAURANTE "LAS LETRAS"	162,32
8. ESPACIOS CIRCULACIÓN	91,58
9. ESPACIOS COMUNES	31,05
10. ASEOS	14,63
11. COMUNICACIÓN VERTICAL	21,84
12. ESPACIO MULTIMEDIA	46,24
13. ZONA PROYECCIONES	15,01
TOTAL	382,67 m ²

PLANTA TERCERA	S. útil (m ²)
EDIFICIO 1. MEDIANERO CON EDIFICACIÓN RESIDENCIAL.	
1. ZONA DE INVESTIGADORES	80,32
2. FONDO DOCUMENTAL	36,14
3. ASEOS	12,61
4. COMUNICACIÓN VERTICAL	16,71
5. ESPACIOS CIRCULACIÓN	33,48
TOTAL	179,26 m ²

PLANTA BAJA	S. útil (m ²)
EDIFICIO 2. MEDIANERO CON PALACIO FABIO NELLI.	
6. ZONA DE RECEPCIÓN Y ACCESO	24,50
7. ESPACIOS CIRCULACIÓN	23,85
8. ESPACIOS COMUNES	30,32
9. ASEOS	7,02
10. COMUNICACIÓN VERTICAL	13,71
11. FORO MULTISIOS	341,24
12. ZONA ESTANCIAL PRIVADA	6,24
TOTAL	446,88 m ²
TOTAL PLANTA BAJA	626,14 m ²

PLANTA PRIMERA	S. útil (m ²)
EDIFICIO 3. EDIFICIO CONEXIÓN ENTRE EDIFICIO 1 -2.	
14. ADMINISTRACIÓN Y GESTIÓN	32,61
15. ESPACIOS COMUNES	30,32
TOTAL	62,93 m ²
TOTAL PLANTA PRIMERA	627,52 m ²

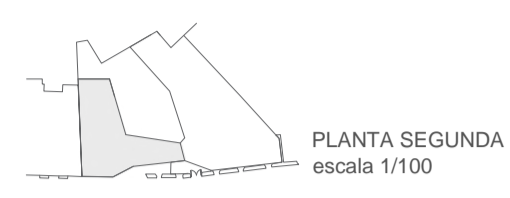
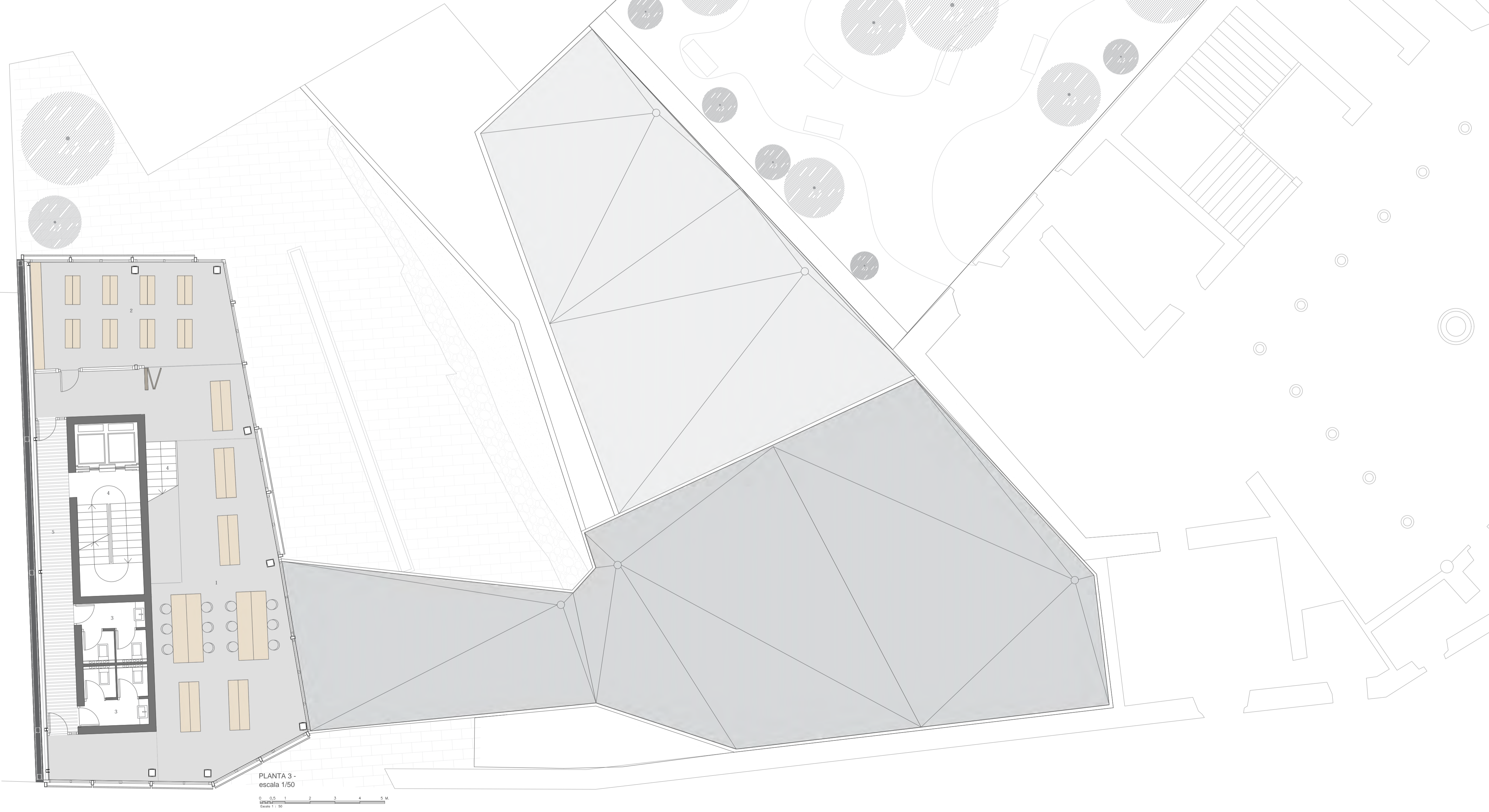

PLANTA TERCERA

En esta planta podemos apreciar claramente como el edificio de uso preferente destinado a las distintas fundaciones, el destinado en la medianera compartida con el edificio residencial, sobrepasa en altura al edificio anexo a Fabio Nelli, cuyo uso mas público es servidor de este estos espacios, sin que ello implique que ciertos espacios de las fundaciones no puedan usar el otro volumen, todo lo contrario, a pesar de que priorizamos el uso de este edificio para un uso mas administrativo y de gestión del servicio de documentación.

Esta planta dispondrá de grandes espacios destinados al almacenado y cuidado de aquellos escritos que poseen las diversas fundaciones, así como un espacio mas privado para los propios investigadores de consulta y tertulia entre colegas. A su vez, esta planta posee una peculiaridad, ya que comienza en fachada vertical una inclinación de dicho volumen en vertical hacia el exterior para conformar en su interior un espacio de doble altura servidor de la biblioteca superior.

Acabados: Hormigón visto al exterior y en escaleras.
Madera en recubrimiento interior en espacio de triple altura.

Horizontales: Suelos acabado microcemento. En espacio foro acabado en madera.

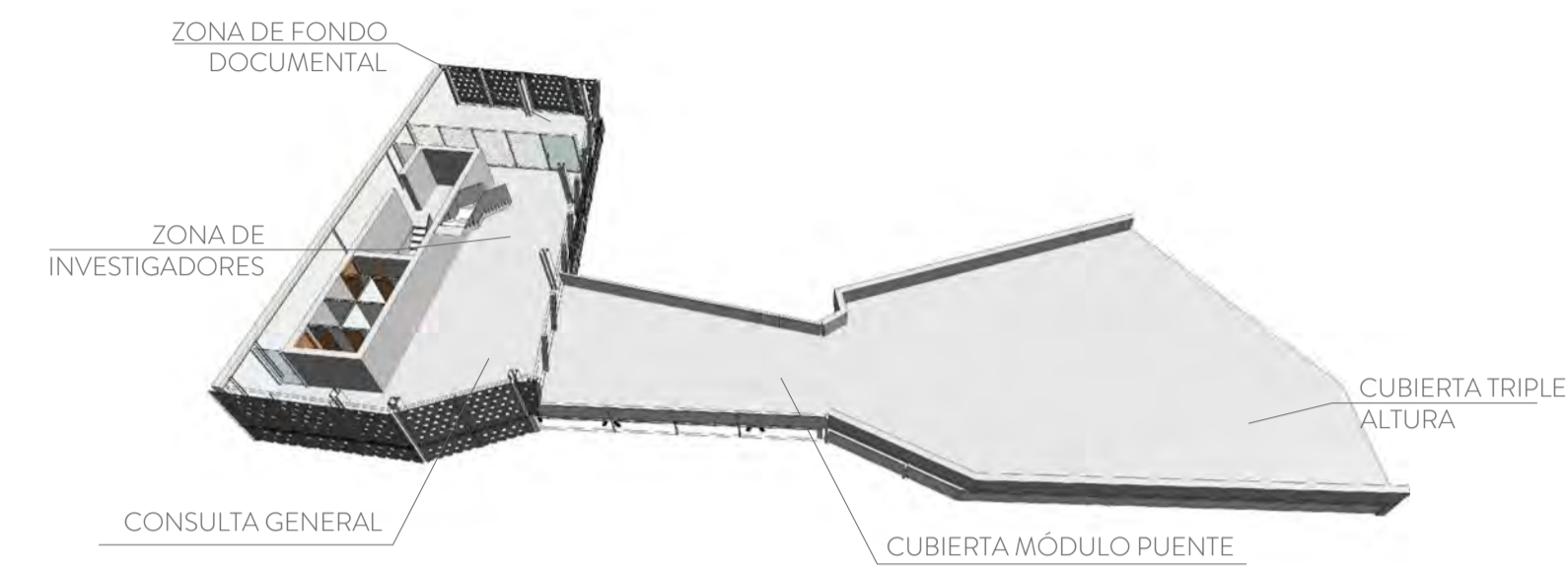

Vista axonométrica de planta

En esta planta, el proyecto se desarrolla anexo al lindero medianero del edificio residencial.

En ella podemos encontrar la planta inferior del espacio a doble altura de la biblioteca, la cual podemos observar se encuentra en la parte superior del edificio.



Vista del espacio planta inferior de la biblioteca con sede documental, con vistas del espacio exterior de fachada del proyecto.

Esta planta por su disposición inclinada de muro cortina y planchas de metal perforadas en fachada, genera un movimiento llamativo al edificio que ya nos indica que no se trata de un edificio mas, y que tampoco el espacio que acoge en estas plantas es una zona más. en este edificio, como centro del núcleo literario del entorno, su biblioteca pretende reivindicarse como uno de los núcleos principales del proyecto.

Se trata de señalarse y distinguirse del entorno de una forma ligera y cuidadosa, con respeto al entorno en el que nos encontramos, generando un sistema de filtrado de luz directa, a pesar de que pudieran existir otros sistemas de opacamiento como cortinas, stores, etc.



Vista del espacio plaza generado en el proyecto desde la terraza de la cafetería.



PLANTA SÓTANO	S. útil (m ²)
1. ALMACÉN	9,56
2. ASEOS	34,51
3. COMUNICACIÓN VERTICAL	14,74
4. VESTUARIOS	9,45
5. ZONAS COMUNES	35,62
6. ZONA DE INSTALACIONES	25,48
TOTAL	139,36 m ²

PLANTA BAJA	S. útil (m ²)
EDIFICIO 1. MEDIANERO CON EDIFICACIÓN RESIDENCIAL.	
1. ZONA DE RECEPCIÓN Y ACCESO	48,82
2. ESPACIOS CIRCULACIÓN	14,54
3. ESPACIOS COMUNES	88,74
4. ASEOS	9,45
5. COMUNICACIÓN VERTICAL	17,71
TOTAL	179,26 m ²

EDIFICIO 2. MEDIANERO CON PALACIO FABIO NELLI.	
6. ZONA DE RECEPCIÓN Y ACCESO	24,50
7. ESPACIOS CIRCULACIÓN	23,85
8. ESPACIOS COMUNES	30,32
9. ASEOS	7,02
10. COMUNICACIÓN VERTICAL	13,71
11. FORO MULTISUOS	341,24
12. ZONA ESTANCIAL PRIVADA	6,24
TOTAL	446,88 m ²
TOTAL PLANTA BAJA	626,14m ²

PLANTA PRIMERA	S. útil (m ²)
EDIFICIO 1. MEDIANERO CON EDIFICACIÓN RESIDENCIAL.	
1. SALA DE RESTAURACIÓN Y DE DIGITALIZACIÓN	35,60
2. ESPACIOS CIRCULACIÓN	15,31
3. ESPACIOS COMUNES	51,29
4. ASEOS	12,61
5. COMUNICACIÓN VERTICAL	13,71
6. PUESTOS FUNDACIONES	49,40
TOTAL	181,92 m ²

EDIFICIO 2. MEDIANERO CON PALACIO FABIO NELLI.	S. útil (m ²)
7. CAFETERIA-RESTAURANTE "LAS LETRAS"	162,32
8. ESPACIOS CIRCULACIÓN	91,58
9. ESPACIOS COMUNES	31,05
10. ASEOS	14,63
11. COMUNICACIÓN VERTICAL	21,84
12. ESPACIO MULTIMEDIA	46,24
13. ZONA PROYECCIONES	15,01
TOTAL	382,67 m ²

EDIFICIO 3. EDIFICIO CONEXIÓN ENTRE EDIFICIO 1-2.	S. útil (m ²)
14. ADMINISTRACIÓN Y GESTIÓN	32,61
15. ESPACIOS COMUNES	30,32
TOTAL	62,93 m ²
TOTAL PLANTA PRIMERA	627,52m ²

PLANTA SEGUNDA	S. útil (m ²)
EDIFICIO 1-3. MEDIANERO CON EDIFICACIÓN RESIDENCIAL.	
1. PUNTO RECEPCIÓN Y TAQUILLAS	28,42
2. FONDO DOCUMENTAL	94,36
3. CONSULTA GENERAL	24,64
4. ZONA INVESTIGADORES	25,80
5. ASEOS	12,61
6. COMUNICACIÓN VERTICAL	13,71
7. ESPACIOS CIRCULACIÓN	45,31
TOTAL	244,85 m ²

PLANTA TERCERA	S. útil (m ²)
EDIFICIO 1. MEDIANERO CON EDIFICACIÓN RESIDENCIAL.	
1. ZONA DE INVESTIGADORES	80,32
2. FONDO DOCUMENTAL	36,14
3. ASEOS	12,61
4. COMUNICACIÓN VERTICAL	16,71
5. ESPACIOS CIRCULACIÓN	33,48
TOTAL	179,26 m ²

PLANTA CUARTA	S. útil (m ²)
EDIFICIO 1. MEDIANERO CON EDIFICACIÓN RESIDENCIAL.	
1. BIBLIOTECA	70,32
2. ARCHIVO HISTÓRICO	22,45
2. DEPÓSITO GENERAL	33,14
4. COMUNICACIÓN VERTICAL	6,87
TOTAL	132,78 m ²
SUPERFICIE ÚTIL TOTAL	1949,91 m ²
SUPERFICIE CONSTRUIDA TOTAL	2153,87 m ²

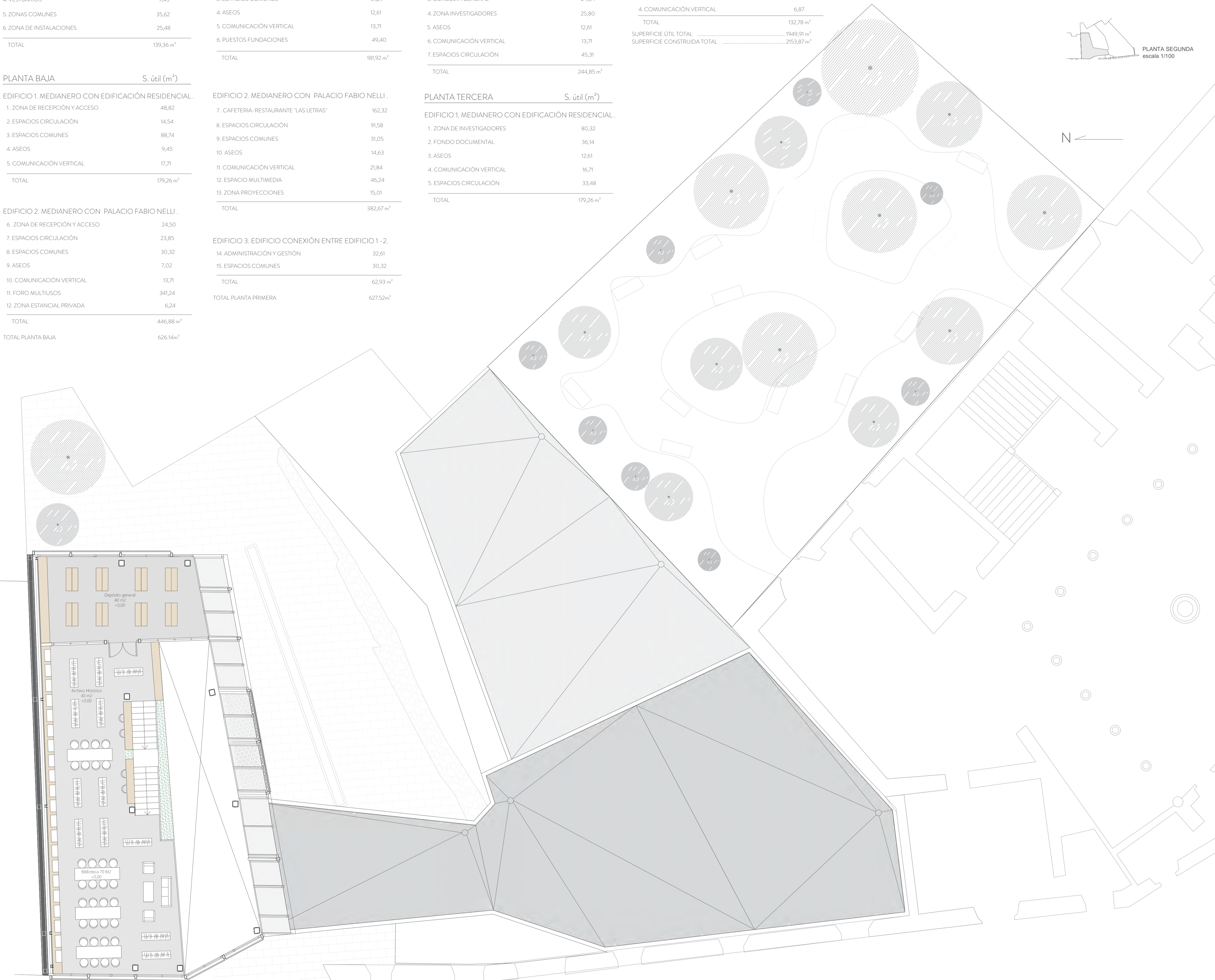
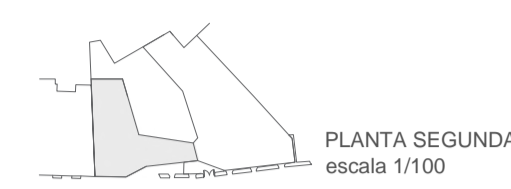

PLANTA CUARTA

Esta planta se libera en cierto modo de la estructura formal que forma parte del resto de las plantas del edificio.

Estructuralmente, funciona de acuerdo a la estructura del edificio. Basada en una estructura de pilares UPN metálicos y IPE encubierta, sirve de sostén para una fachada de muro cortina en la que el cristal se inclina hacia afuera en ángulo sobre el eje vertical, en la que se apoya el sistema de montantes y correas que sostiene el cristal y los paneles prefabricados de chapa perforada.

Además, cuenta con una mayor libertad visual y formal que otras plantas al disponer de un espacio diáfano, libre de muros y con un espacio a doble altura que da importancia y categoría al espacio.

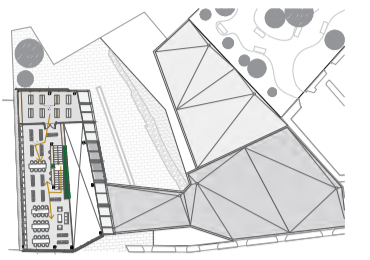

Acabados:

- Verticales: Hormigón visto al exterior y en escaleras. Madera en recubrimiento interior en espacio de triple altura.
- Horizontales: Suelos acabado microcemento. En espacio foro acabado en madera.

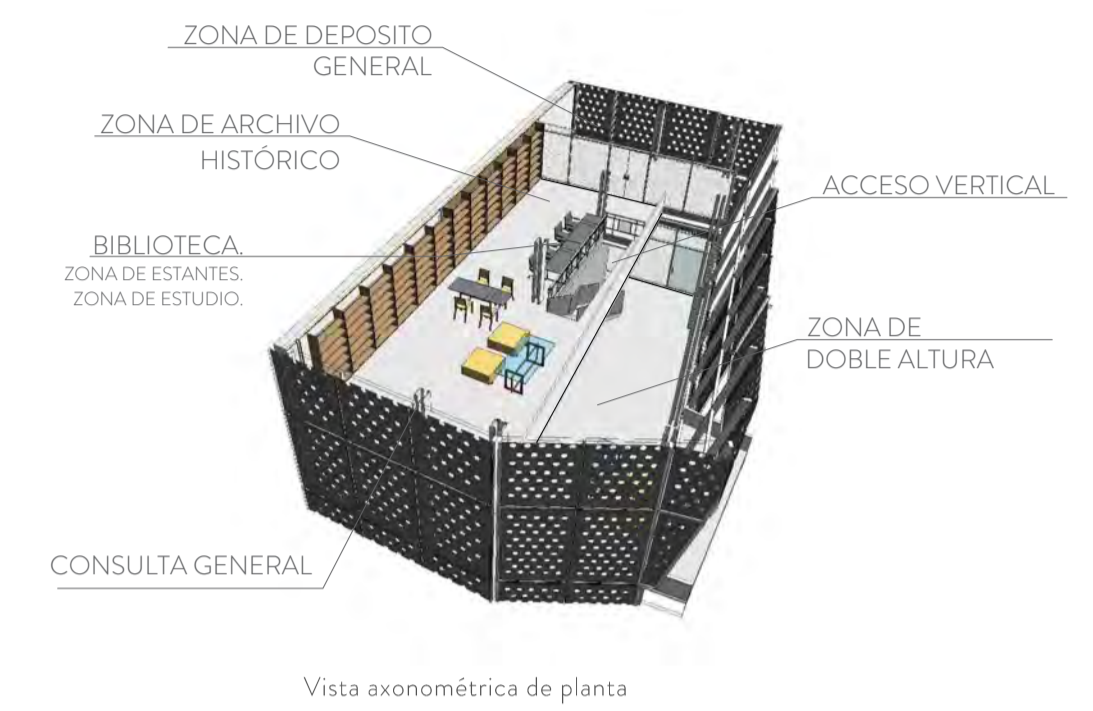

En esta planta, el proyecto se desarrolla anexo al lindero medianero del edificio residencial.

En ella podemos encontrar la planta inferior del espacio a doble altura de la biblioteca, la cual podemos observar se encuentra en la parte superior del edificio.



Vista del espacio planta superior de la biblioteca y planos inclinados de fachada y cubierta.

Esta planta acaba el edificio en altura. Su remate en cubierta inclinada mantiene su aspecto exterior en fachada de planchas metálicas perforadas, geometrizando volumétricamente el edificio al igual que algunas de las obras de referencia señaladas anteriormente en las laminas de análisis.

Con ello se pretende que el edificio visualmente tenga una envoltura continua que envuelva el proyecto en el contexto histórico pero moderno que lo rodea. Su cubierta real son los paneles sandwich con acabado chapado de cinz al exterior que se encuentran bajo esa fachada metalizada, y que por lo tanto es soporte de esa última capa exterior.



Vista del espacio plaza generado en el proyecto desde la terraza de la cafetería.

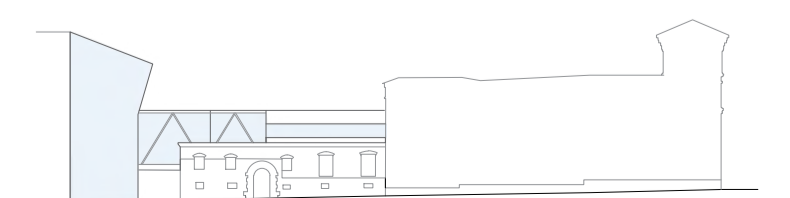

PLANTA SÓTANO	S. útil (m ²)
1. ALMACÉN	9,56
2. ASEOS	34,51
3. COMUNICACIÓN VERTICAL	14,74
4. VESTUARIOS	9,45
5. ZONAS COMUNES	35,62
6. ZONA DE INSTALACIONES	25,48
TOTAL	139,36 m ²

PLANTA BAJA	S. útil (m ²)
EDIFICIO 1. MEDIANERO CON EDIFICACIÓN RESIDENCIAL.	
1. ZONA DE RECEPCIÓN Y ACCESO	48,82
2. ESPACIOS CIRCULACIÓN	14,54
3. ESPACIOS COMUNES	88,74
4. ASEOS	9,45
5. COMUNICACIÓN VERTICAL	17,71
TOTAL	179,26 m ²

EDIFICIO 2. MEDIANERO CON PALACIO FABIO NELLI.	
6. ZONA DE RECEPCIÓN Y ACCESO	24,50
7. ESPACIOS CIRCULACIÓN	23,85
8. ESPACIOS COMUNES	30,32
9. ASEOS	7,02
10. COMUNICACIÓN VERTICAL	13,71
11. FORO MULTUSOS	341,24
12. ZONA ESTANCIAL PRIVADA	6,24
TOTAL	446,88 m ²
TOTAL PLANTA BAJA	626,14m ²

PLANTA PRIMERA	S. útil (m ²)
EDIFICIO 1. MEDIANERO CON EDIFICACIÓN RESIDENCIAL.	
1. SALA DE RESTAURACIÓN Y DE DIGITALIZACIÓN	35,60
2. ESPACIOS CIRCULACIÓN	15,31
3. ESPACIOS COMUNES	51,29
4. ASEOS	12,61
5. COMUNICACIÓN VERTICAL	13,71
6. PUESTOS FUNDACIONES	49,40
TOTAL	181,92 m ²

EDIFICIO 2. MEDIANERO CON PALACIO FABIO NELLI.	S. útil (m ²)
7. CAFETERIA-RESTAURANTE "LAS LETRAS"	162,32
8. ESPACIOS CIRCULACIÓN	91,58
9. ESPACIOS COMUNES	31,05
10. ASEOS	14,63
11. COMUNICACIÓN VERTICAL	21,84
12. ESPACIO MULTIMEDIA	46,24
13. ZONA PROYECCIONES	15,01
TOTAL	382,67 m ²

EDIFICIO 3. EDIFICIO CONEXIÓN ENTRE EDIFICIO 1-2.	S. útil (m ²)
14. ADMINISTRACIÓN Y GESTIÓN	32,61
15. ESPACIOS COMUNES	30,32
TOTAL	62,93 m ²
TOTAL PLANTA PRIMERA	627,52m ²

PLANTA SEGUNDA	S. útil (m ²)
EDIFICIO 1-3. MEDIANERO CON EDIFICACIÓN RESIDENCIAL.	
1. PUNTO RECEPCIÓN Y TAQUILLAS	28,42
2. FONDO DOCUMENTAL	94,36
3. CONSULTA GENERAL	24,64
4. ZONA INVESTIGADORES	25,80
5. ASEOS	12,61
6. COMUNICACIÓN VERTICAL	13,71
7. ESPACIOS CIRCULACIÓN	45,31
TOTAL	244,85 m ²

PLANTA TERCERA	S. útil (m ²)
EDIFICIO 1. MEDIANERO CON EDIFICACIÓN RESIDENCIAL.	
1. ZONA DE INVESTIGADORES	80,32
2. FONDO DOCUMENTAL	36,14
3. ASEOS	12,61
4. COMUNICACIÓN VERTICAL	16,71
5. ESPACIOS CIRCULACIÓN	33,48
TOTAL	179,26 m ²

PLANTA CUARTA	S. útil (m ²)
EDIFICIO 1. MEDIANERO CON EDIFICACIÓN RESIDENCIAL.	
1. BIBLIOTECA	70,32
2. ARCHIVO HISTÓRICO	22,45
2. DEPÓSITO GENERAL	33,14
4. COMUNICACIÓN VERTICAL	6,87
TOTAL	132,78 m ²
SUPERFICIE ÚTIL TOTAL	1949,91 m ²
SUPERFICIE CONSTRUIDA TOTAL	2153,87 m ²

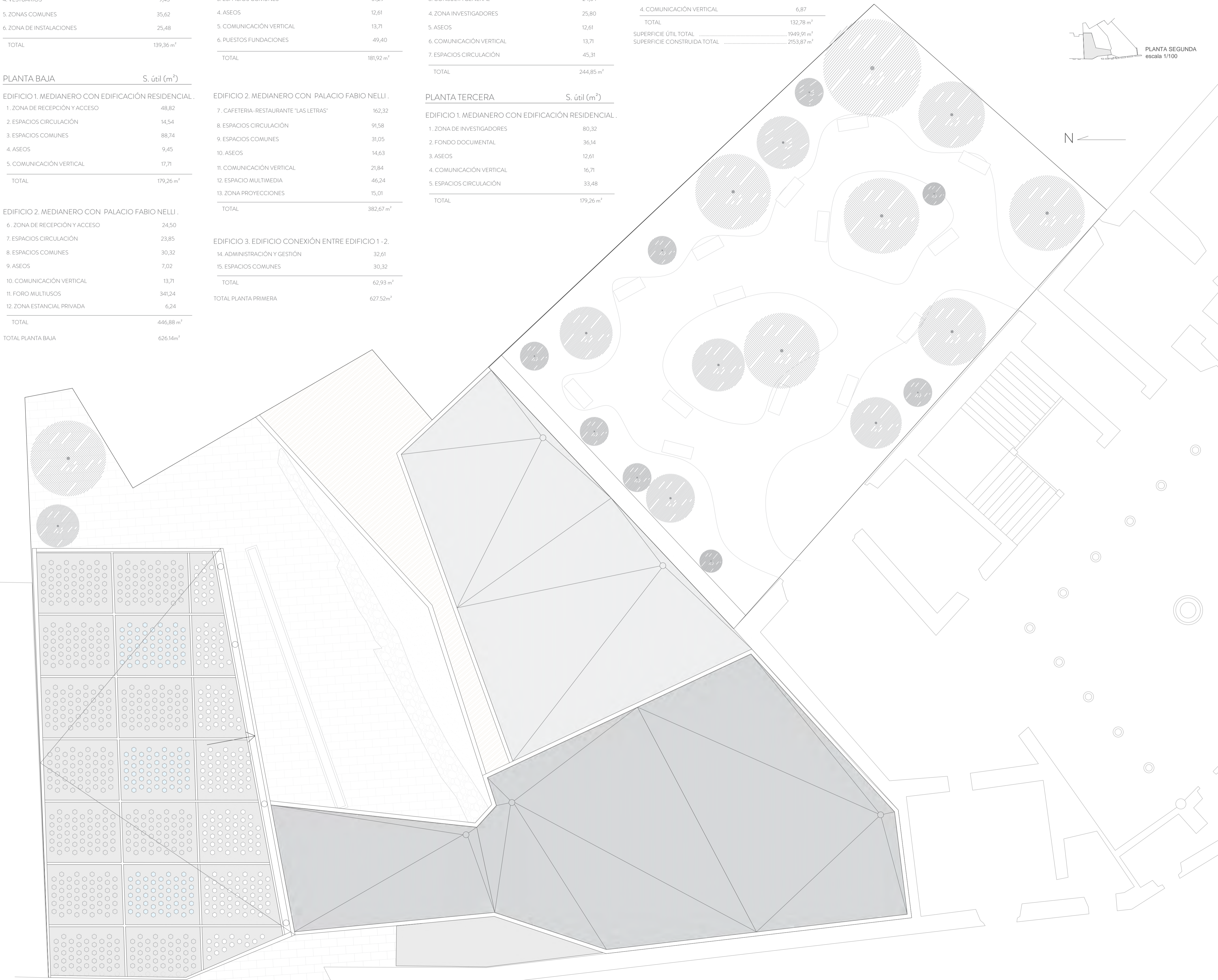
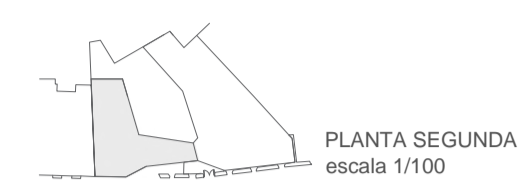

PLANTA CUBIERTA

En esta planta podemos apreciar el proyecto al completo desde lo que sería una vista aérea perpendicular al suelo.

En ella, se puede apreciar claramente la intención original de partir de una idea como el claustro o patio moderno, el cual esta presente en todos los edificios que rodean al entorno mas cercano.

Y es así como, partiendo de esta idea, rodeamos el entorno de este patio con nuestro edificio, pero no de la forma habitual, cerrándonos en torno a el, sino acogiendo los espacios y accesos de lo que se dispone en la parcela, adosándonos al prexistente del proyecto para dar continuidad al previo existente.

Es así como generamos un edificio puente que pasa por encima de los accesos públicos al interior de la parcela, sustentado por una gran cercha que permite la unión entre ambos volúmenes, y que genera esa transición en materiales y forma.

Acabados:

- Verticales: Hormigón visto al exterior y en escaleras.
- Madera en recubrimiento interior en espacio de triple altura.
- Cristal y acabado en chapa metálica perforada en fachada exterior.
- Horizontales: Suelos acabado microcemento. En espacio foro acabado en madera.

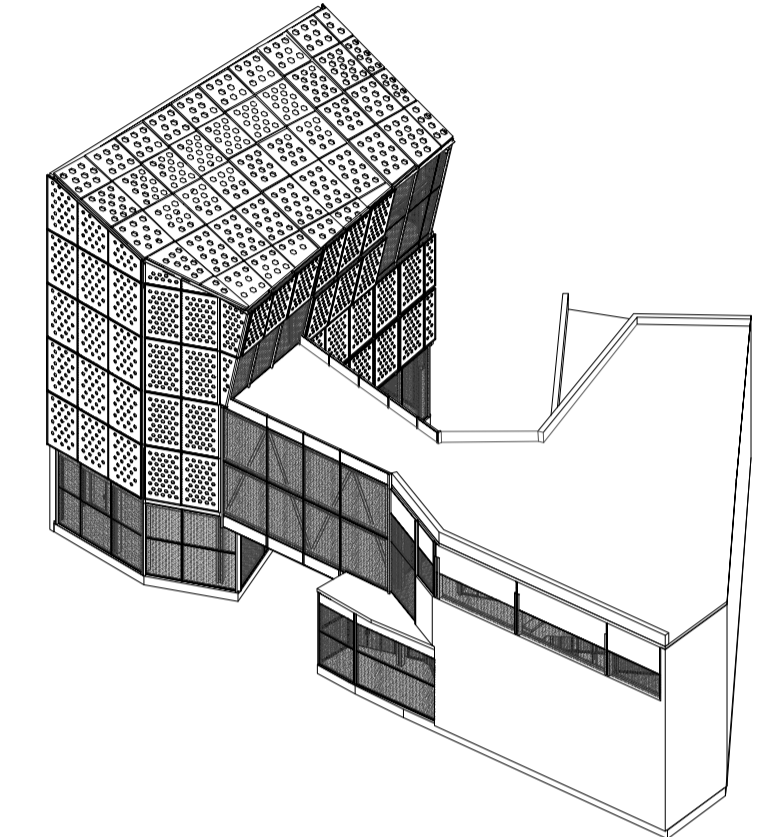

Axonométrica a línea con la forma del edificio. Vista volumétrica y acabados de cubierta visibles.

En esta planta vemos como el proyecto se integra con las medianeras del entorno, sus alturas y volumetrías generando una transición necesaria para la diferenciación de los diferentes edificios y espacios que coexisten alrededor.



Axonométrica del proyecto incluido en el entorno.

En esta imagen podemos observar como en un lugar como Valladolid, donde pueden existir nieblas mañaneras o que en general las condiciones climatológicas no son constantes en todo el año, también el edificio se integra perfectamente en un ámbito de menos visibilidad, ya que su volumétrica y colores claros de hormigón y chapa permiten una fácil identificación del lugar, así como crear una hermosa vista del proyecto en conjunto al entorno que lo rodea.



Vista del patio con visibilidad reducida a causa de condiciones climáticas extremas, como la niebla en Valladolid.

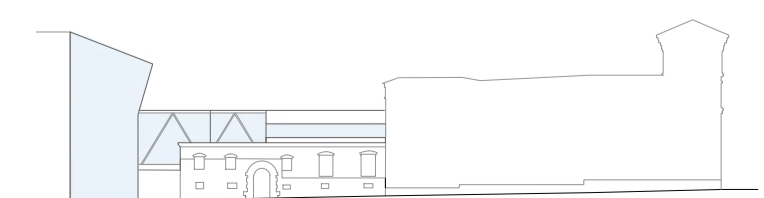

Cubierta de chapa metálica perforada sostenida encima de una serie de paneles sandwich con acabado metálico en su exterior, que permite el anclaje de la subestructura de metal para la correcta sujeción de las placas metálicas, así como la correcta evacuación de las aguas pluviales que discurran por dicha cubierta.

Estructura de pilares metálicos de doble UPN empesillado con acabado de pintura entumescente resistente al fuego. Núcleo de hormigón central. Estructura vista que permite ver y entender mejor el edificio. Instalaciones a través de falsos techos y pared técnica en baños dentro del núcleo de hormigón.

Cercha tubular metálica tipo viga Howe. Muro cortina. Esta viga recoge dos plantas elevadas sobre la cota de suelo y permite unir ambos volúmenes del proyecto, y disponer de uso propio generando vistas muy interesantes del edificio al exterior y viceversa. Va sujeta estructuralmente a pilares metálicos. También posee una serie de vigas que permiten anclar a dicha cercha los forjados del puente.

Cubierta de losa de hormigón sostenida por muros de hormigón perimetrales en medianeras y apoyadas en vigas aligeradas boyd metálicas. Falso techo de distintos niveles tapa el paso de instalaciones y vigas estructurales. Edificio de uso predominante del hormigón y entrada de luz natural a través de los encuentros verticales con la cubierta plana.

Fachada de chapa metálica perforada sostenida por una estructura auxiliar de anclaje a base de montantes anclados a la perfleria del muro cortina de cristal que hay detrás de este. En su exterior, este sistema de fachada permite generar una idea de continuidad en todas las caras del volumen del edificio, y permite tratar el tema de sombreado e iluminancia dentro del propio edificio de forma pasiva.

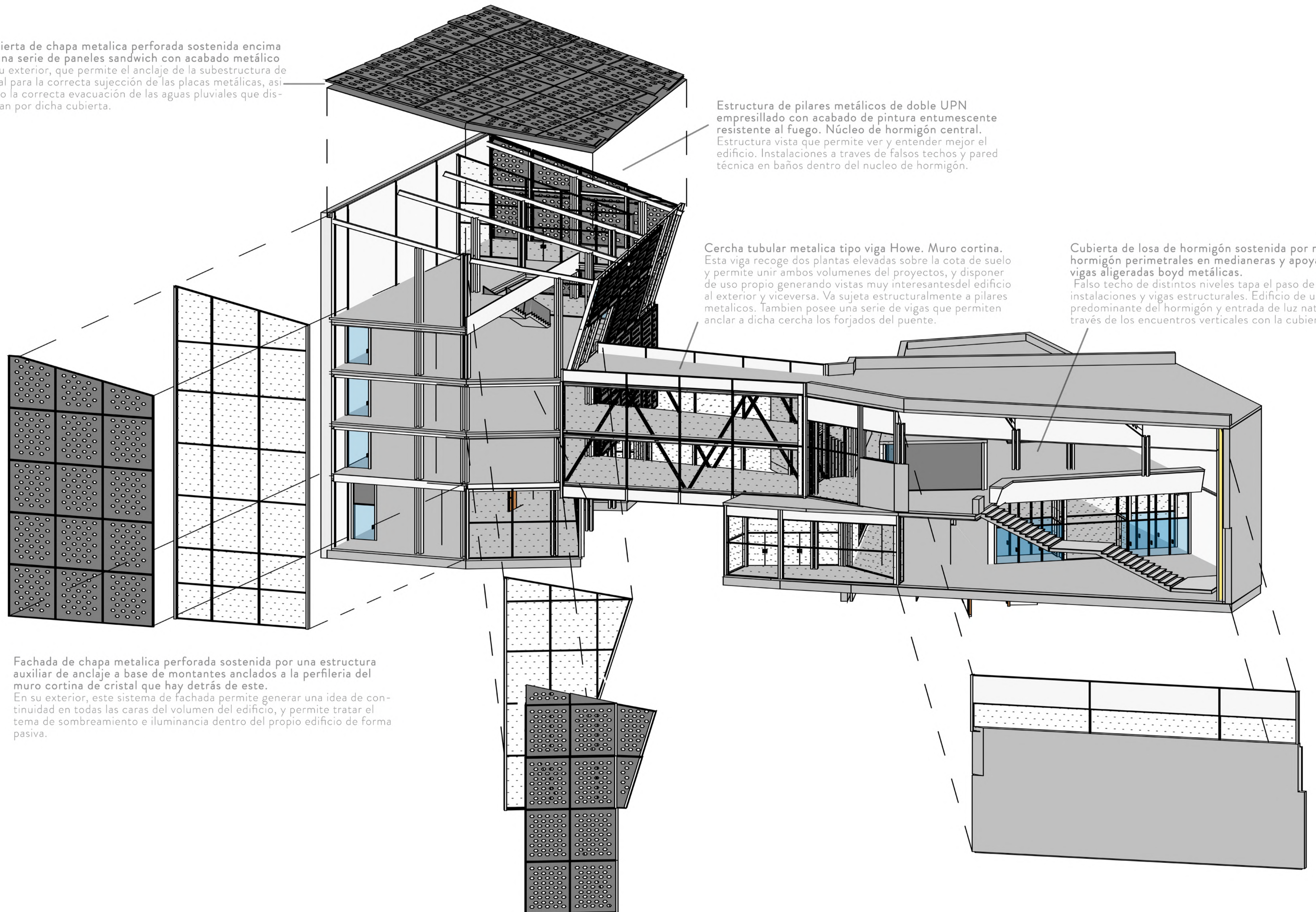



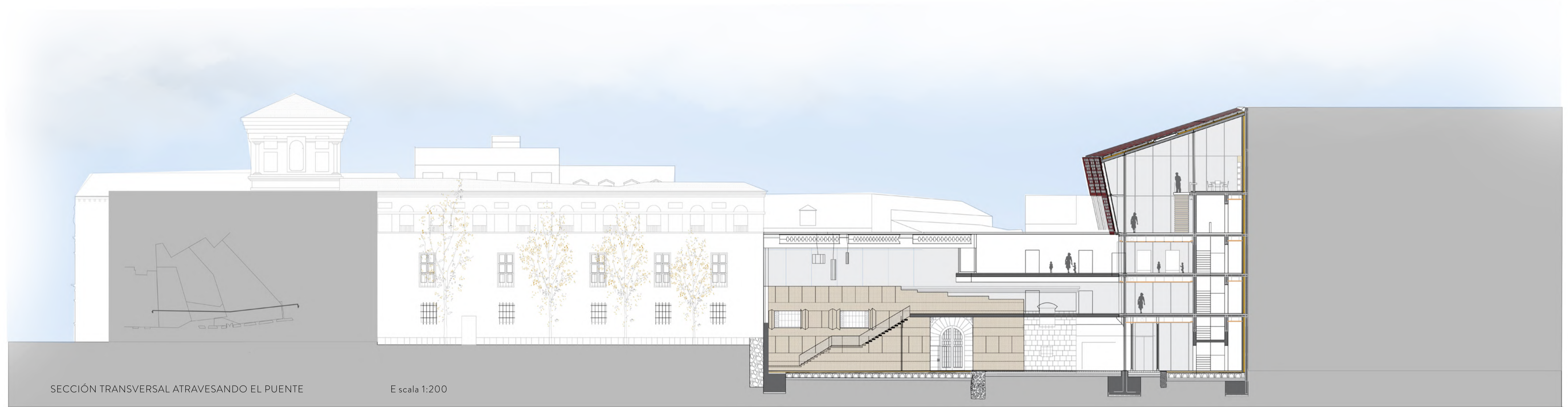

SECCIÓN TRANSVERSAL ATRAVESANDO EL PUENTE
Escala 1:200

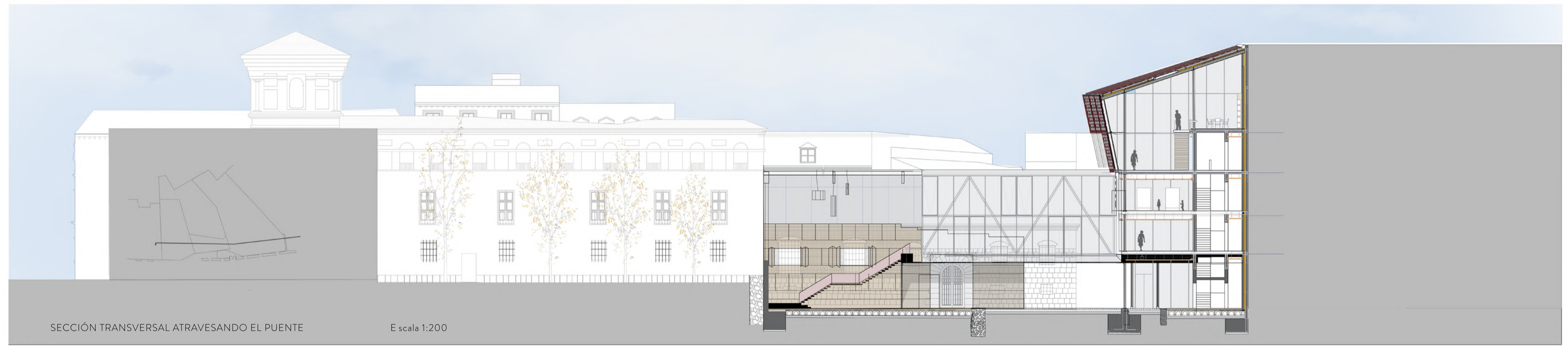

SECCIÓN TRANSVERSAL ATRAVESANDO EL PUENTE
Escala 1:200



SECCIÓN LONGITUDINAL ATRAVESANDO EL PUENTE
Escala 1:200



Alzado proyecto. Calle expósitos.

Escala 1/200

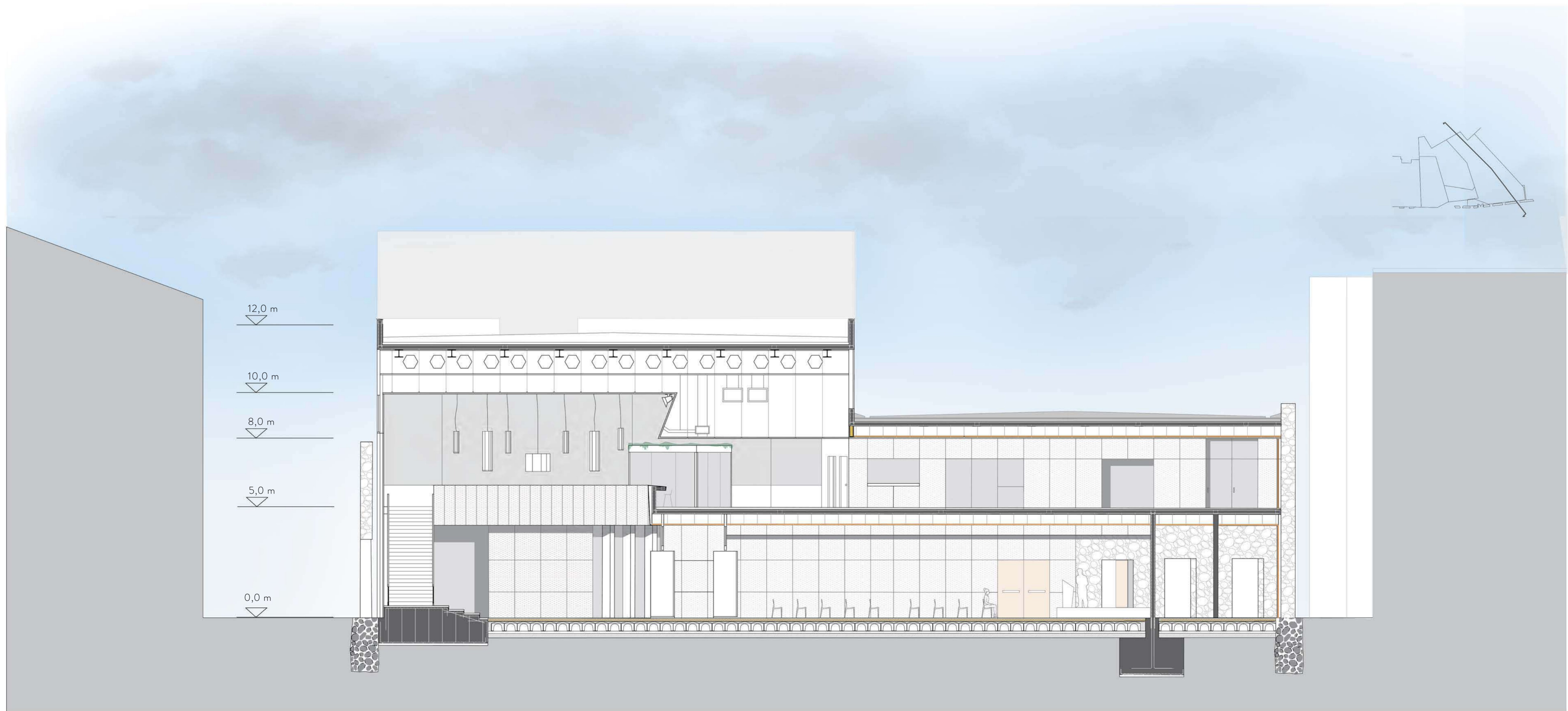

Sección longitudinal edificio anexo al Palacio Fabio Nelli.

Escala 1/100

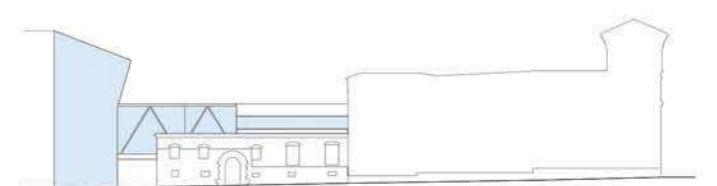

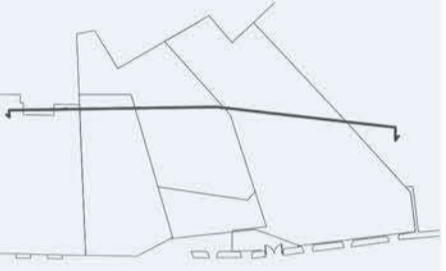

Escala 1/100

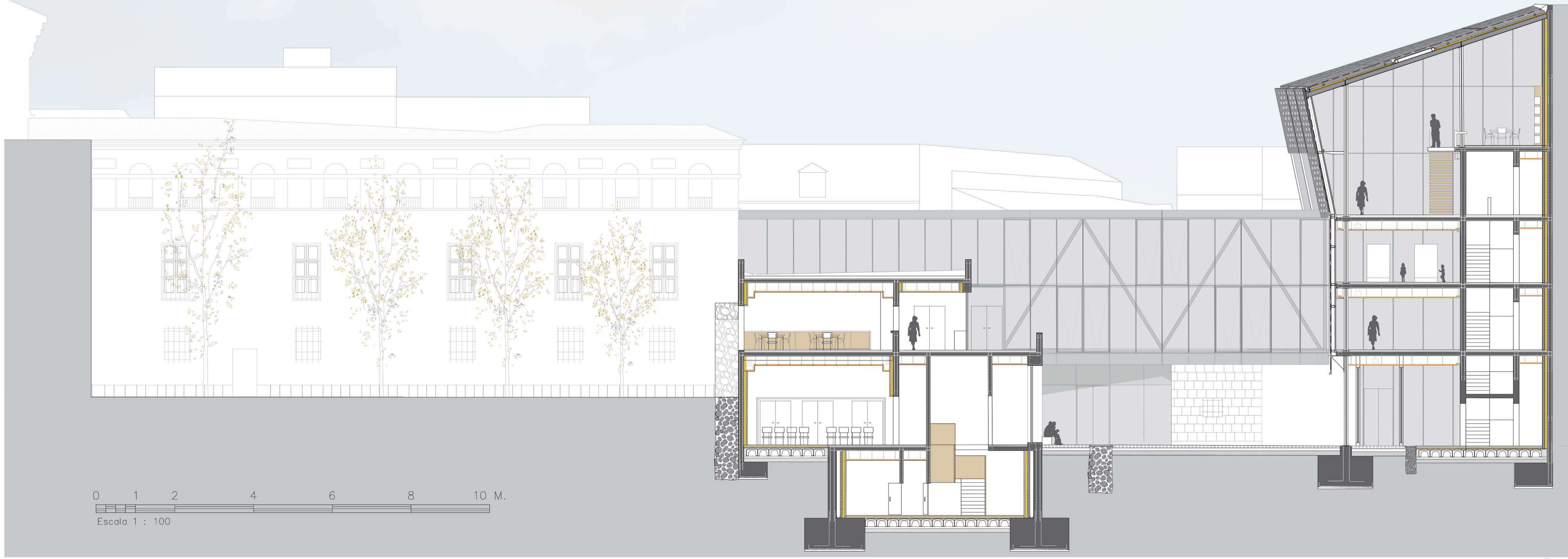

0 1 2 4 6 8 10 M.
Escala 1 : 100



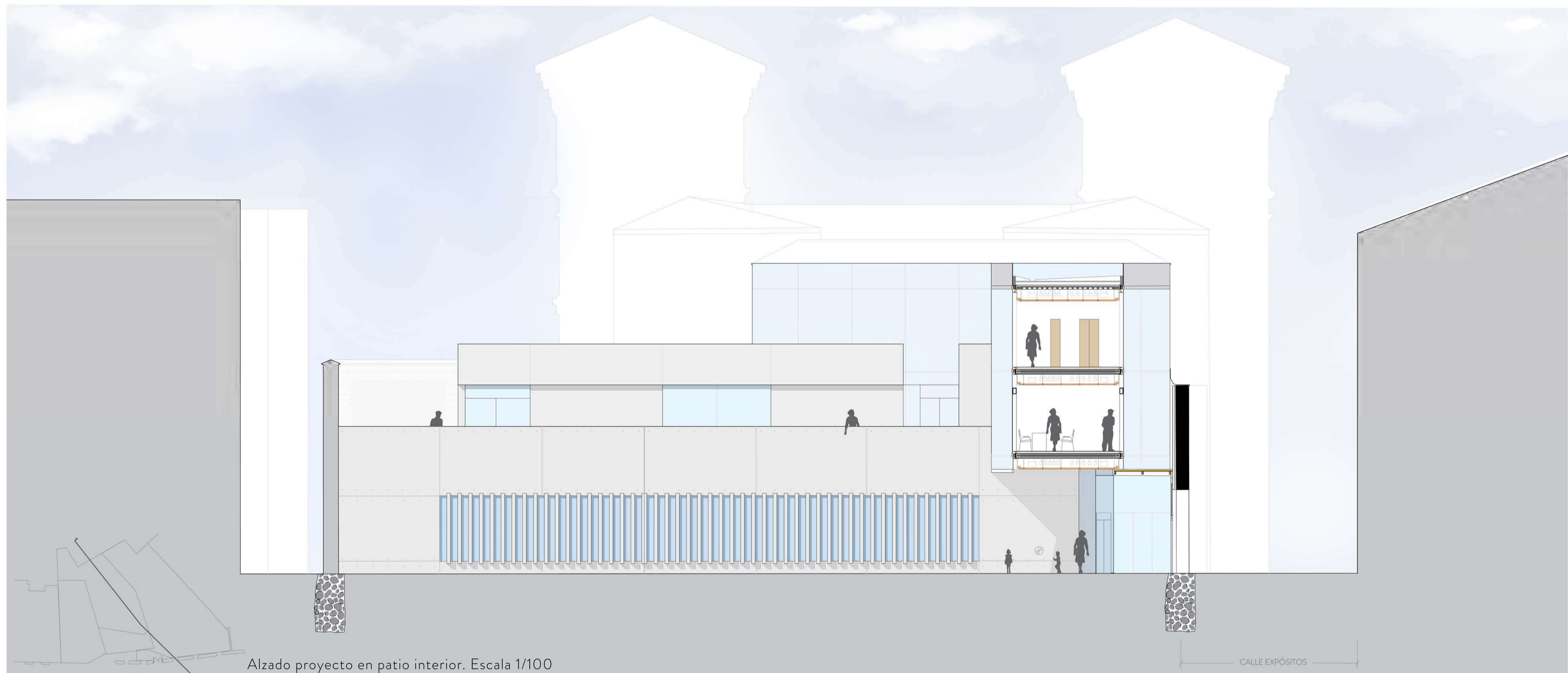

Alzado proyecto en patio interior. Escala 1/100

CALLE EXPÓSITOS



Sección transversal.
escala 1/100

USOS

- 1. BIBLIOTECA
- 2. ZONA DE INVESTIGADORES
- 3. FONDO DOCUMENTAL
- 4. PUESTOS FUNDACIONES
- 5. ZONA DE RECEPCIÓN Y ACCESO
- 6. ESPACIOS CIRCULACIÓN
- 7. COMUNICACIÓN VERTICAL

S. útil (m²)

- 70,32
- 80,32
- 94,36
- 49,40
- 48,82
- 14,54
- 17,71



Sección transversal por el patio central del proyecto.



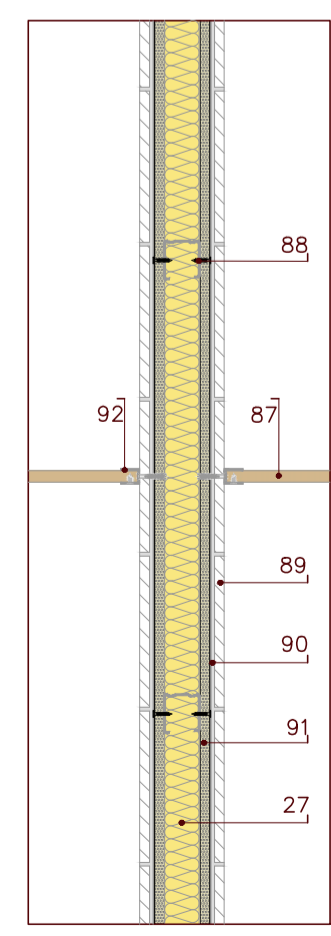
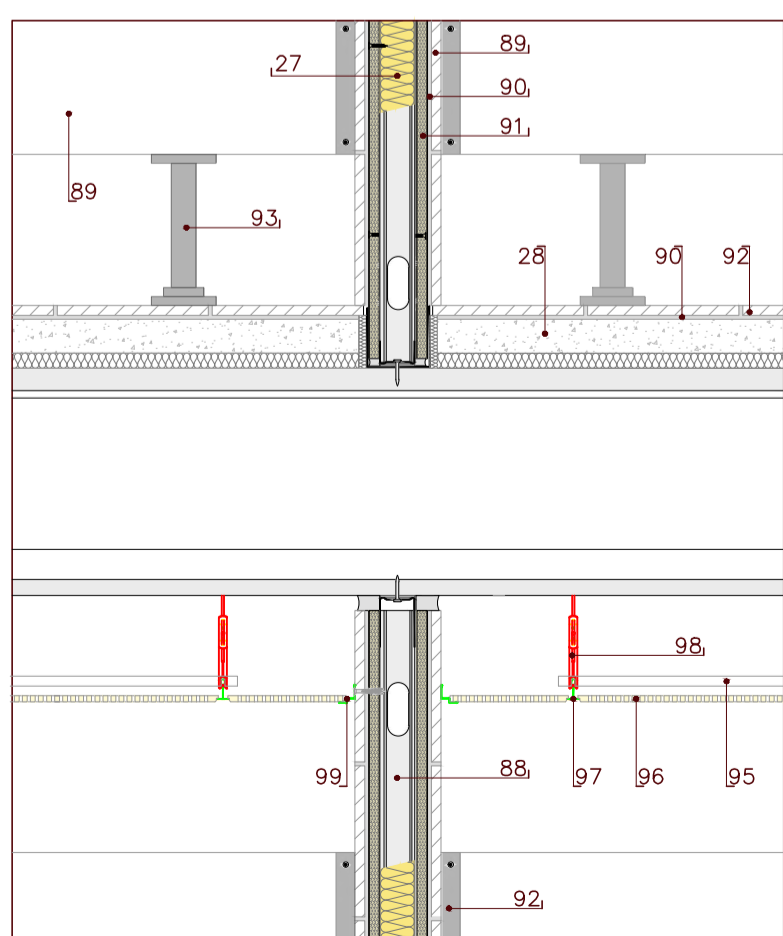
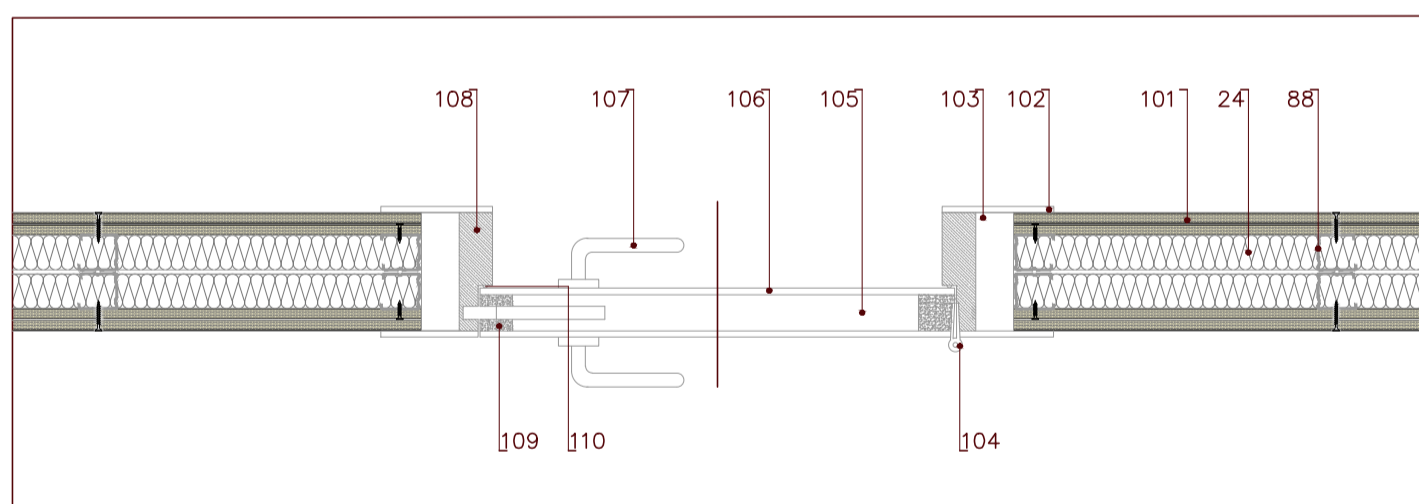
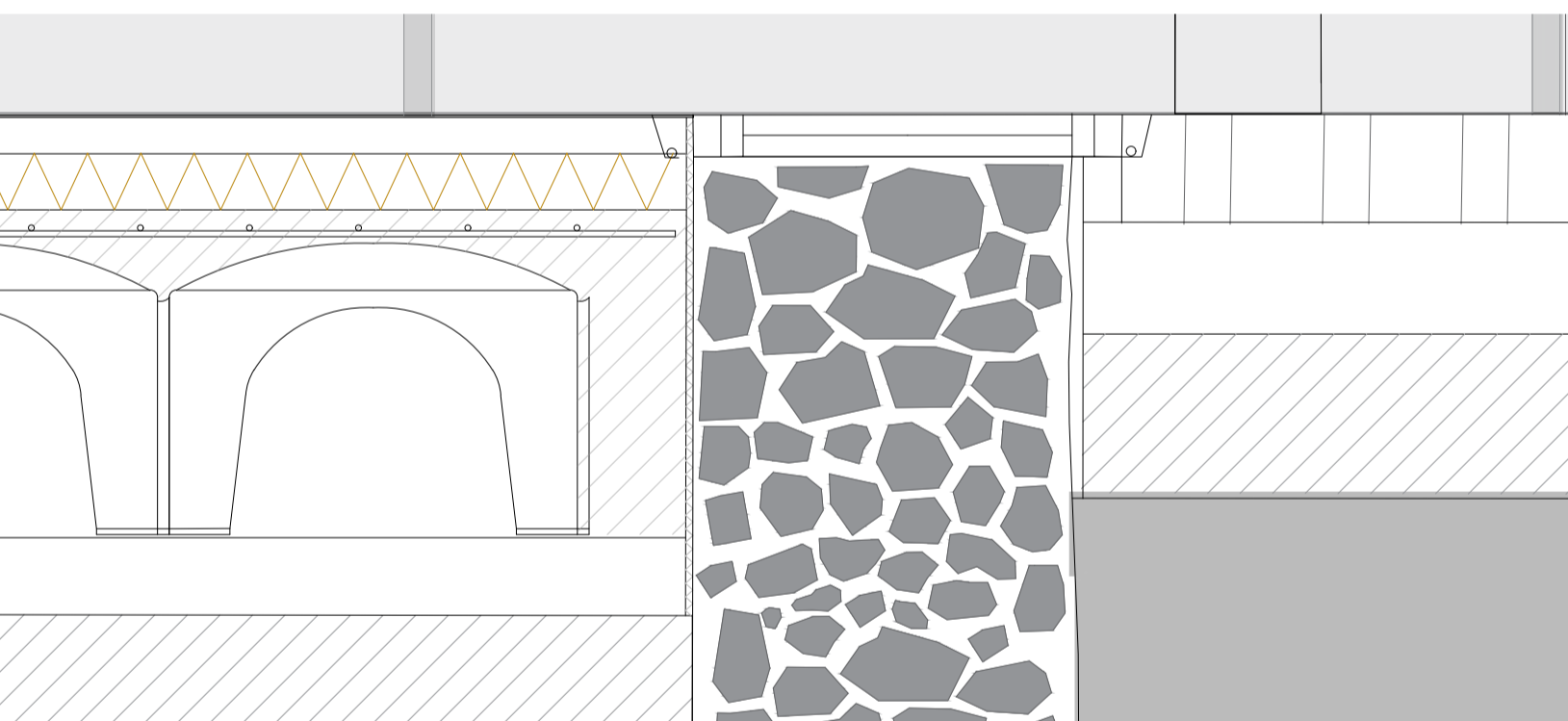
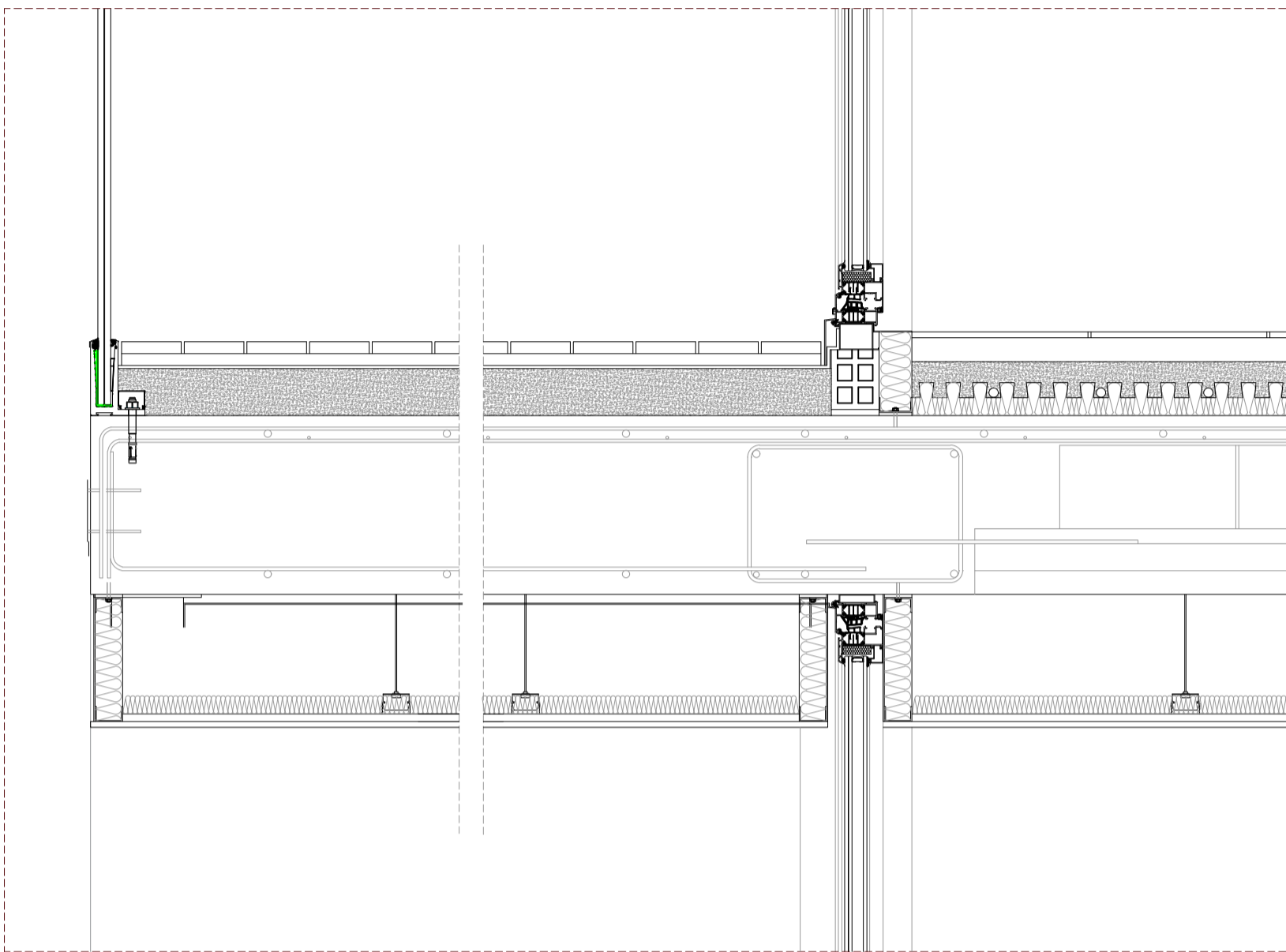
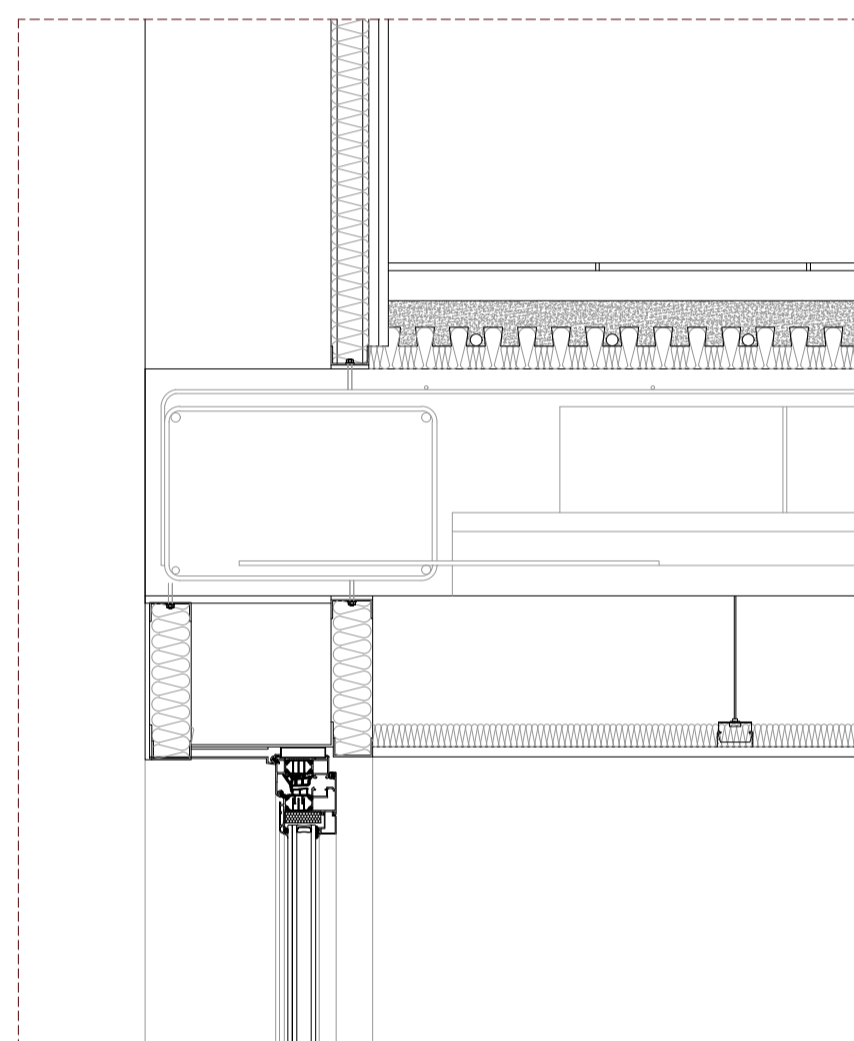
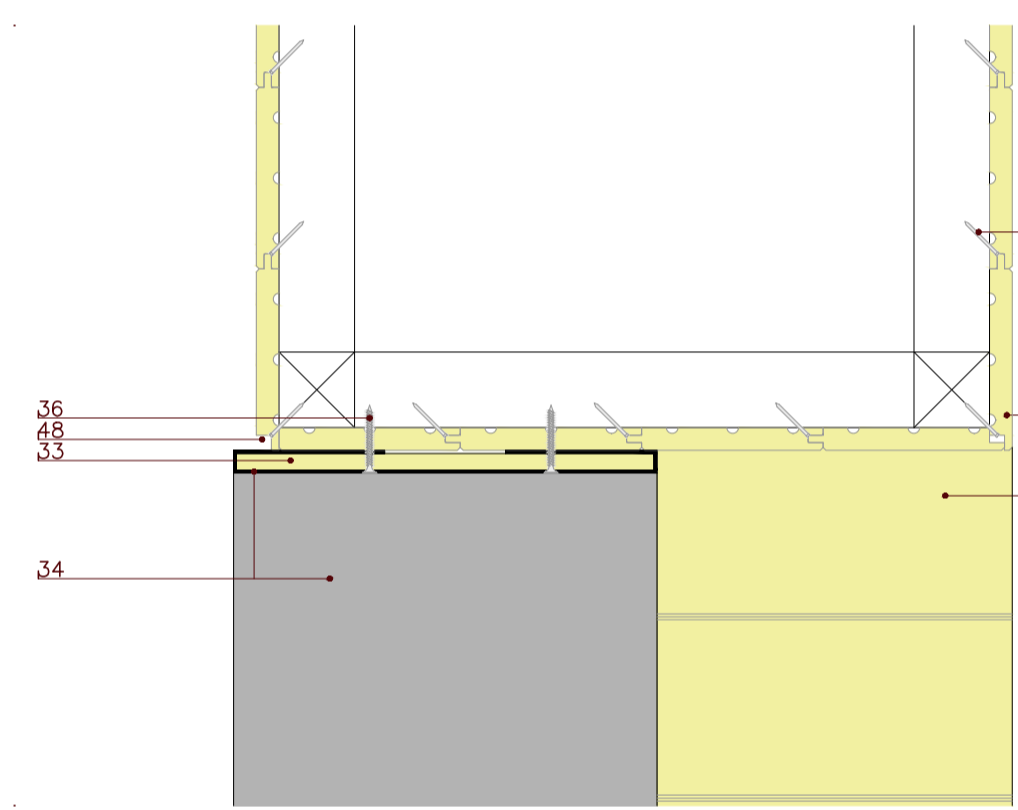
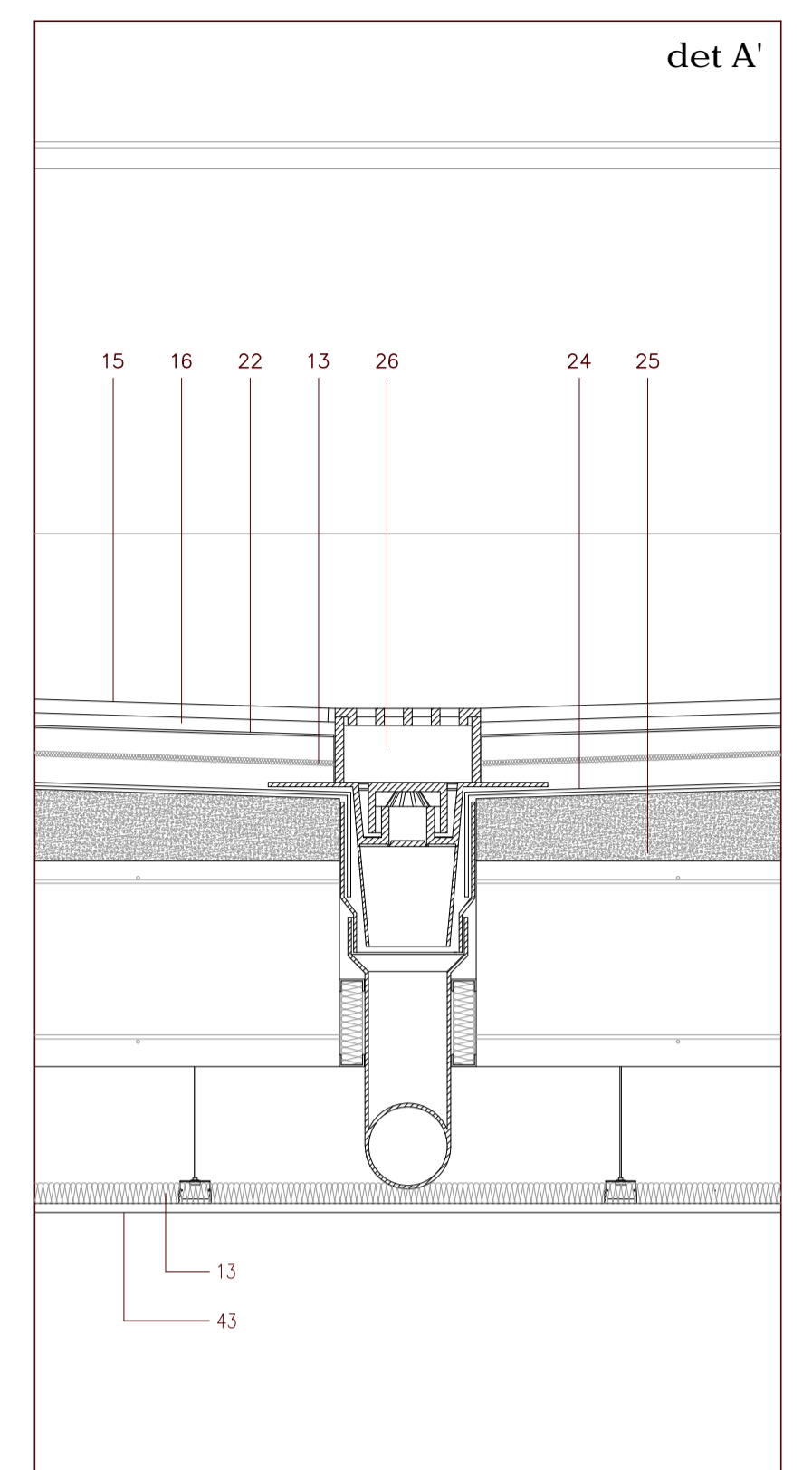
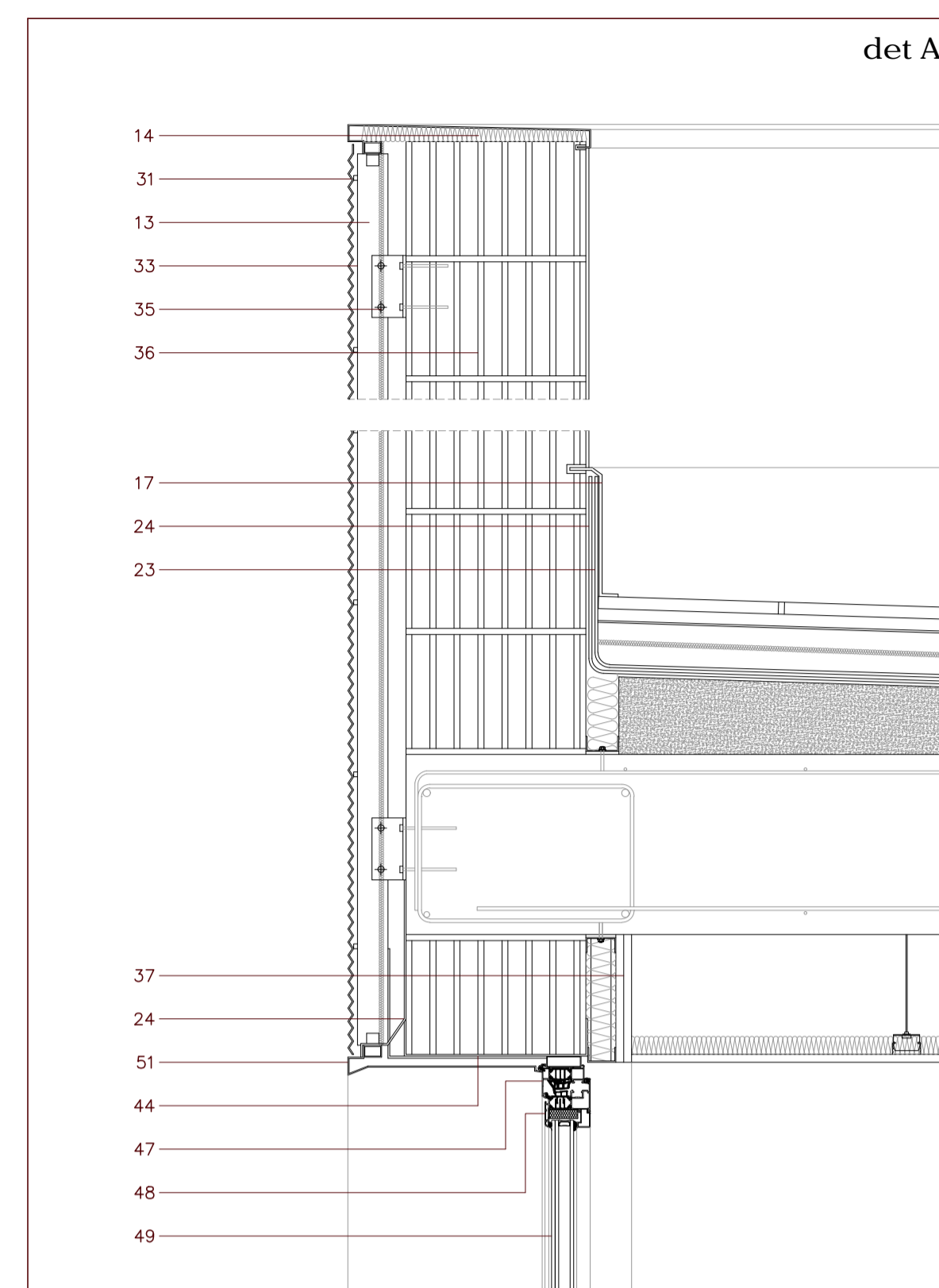
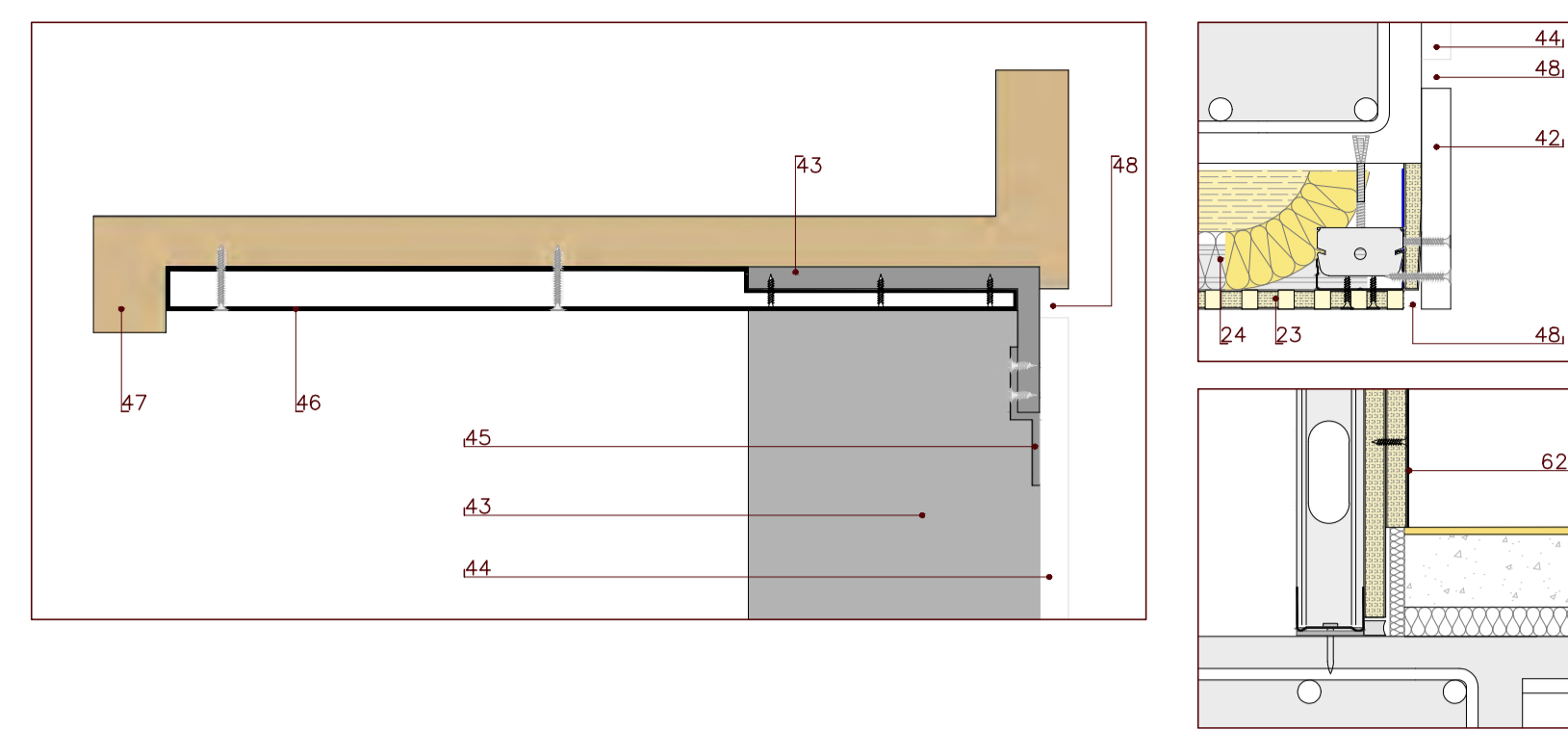
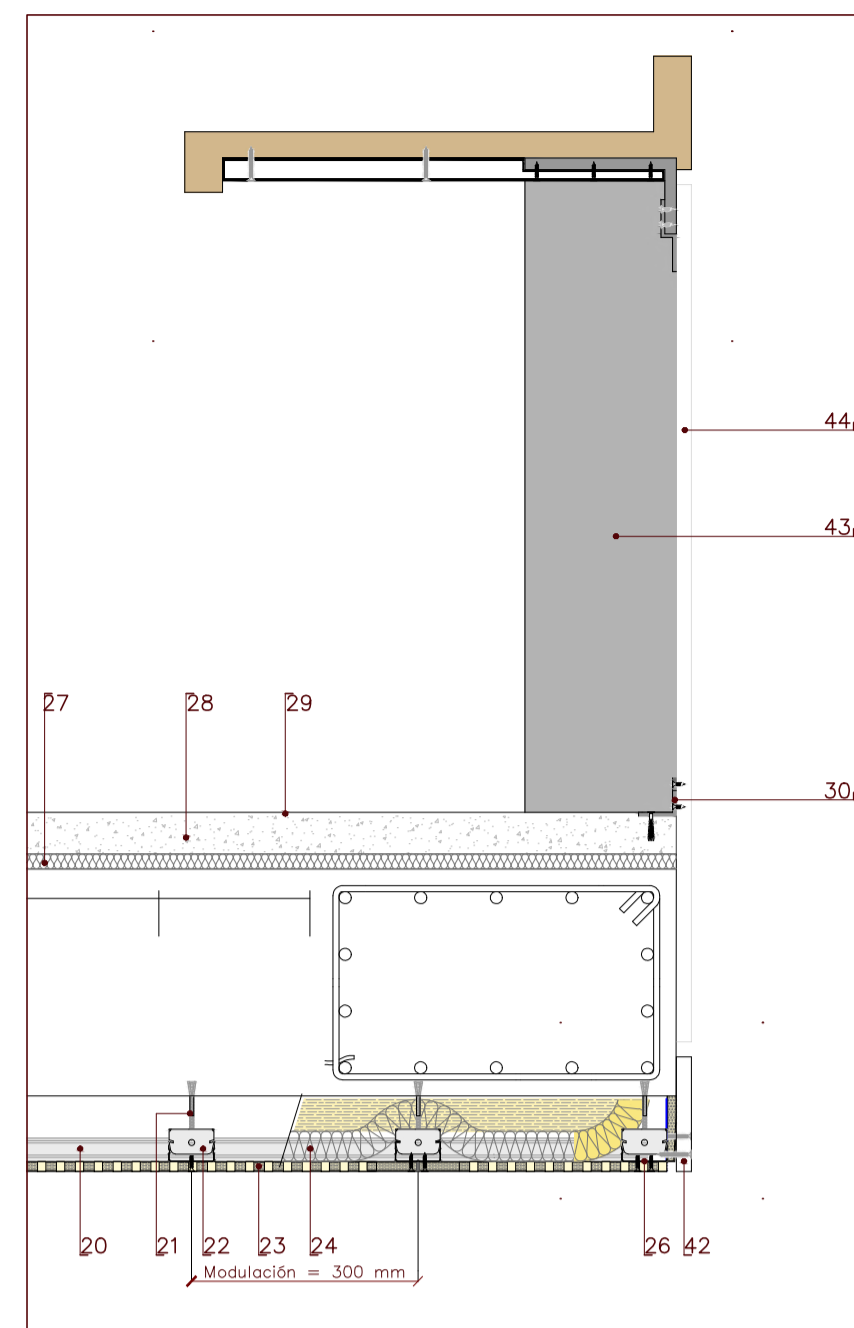
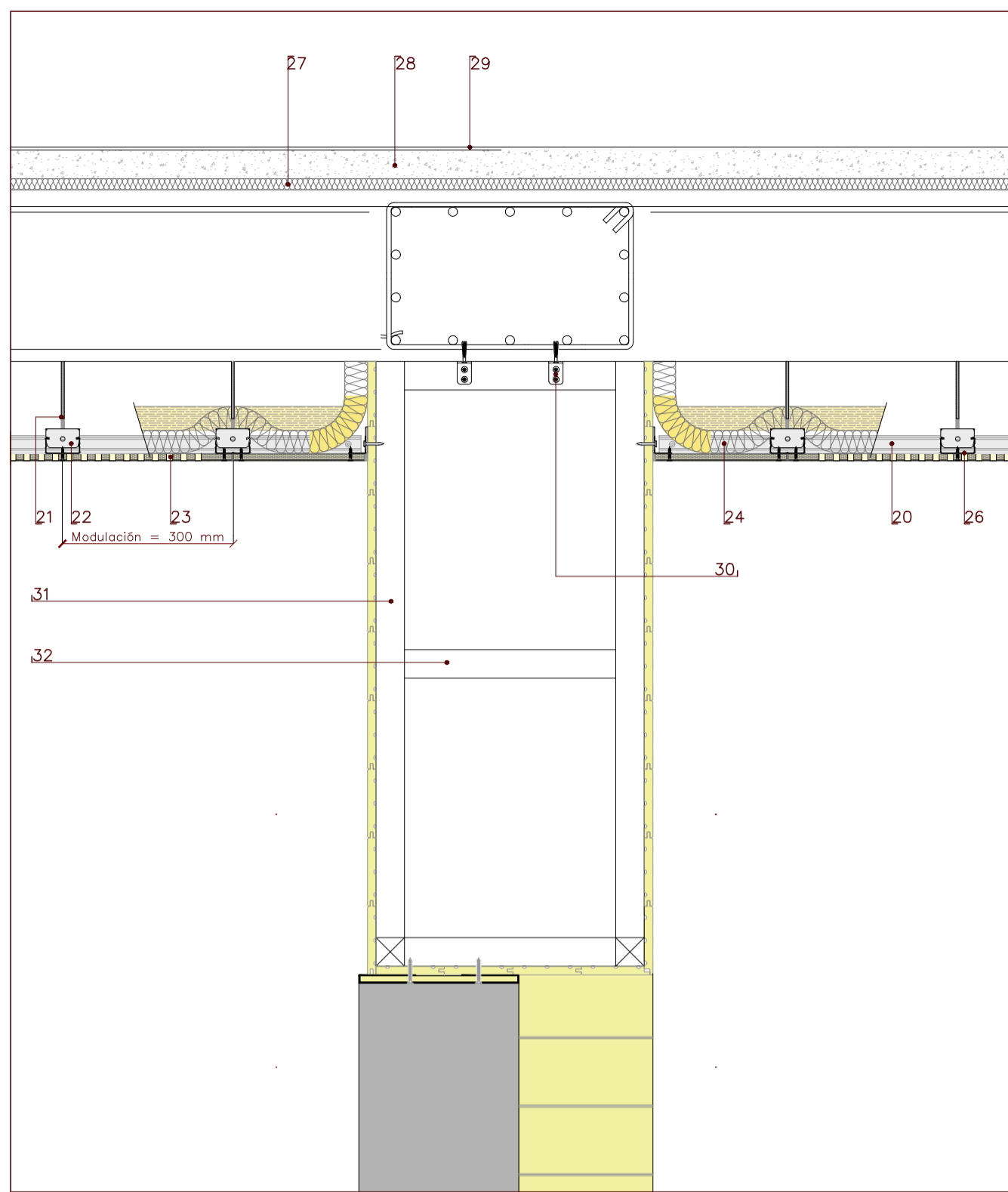

Vista y detalles constructivos a escala 1:10 de los principales elementos utilizados en la construcción del proyecto.

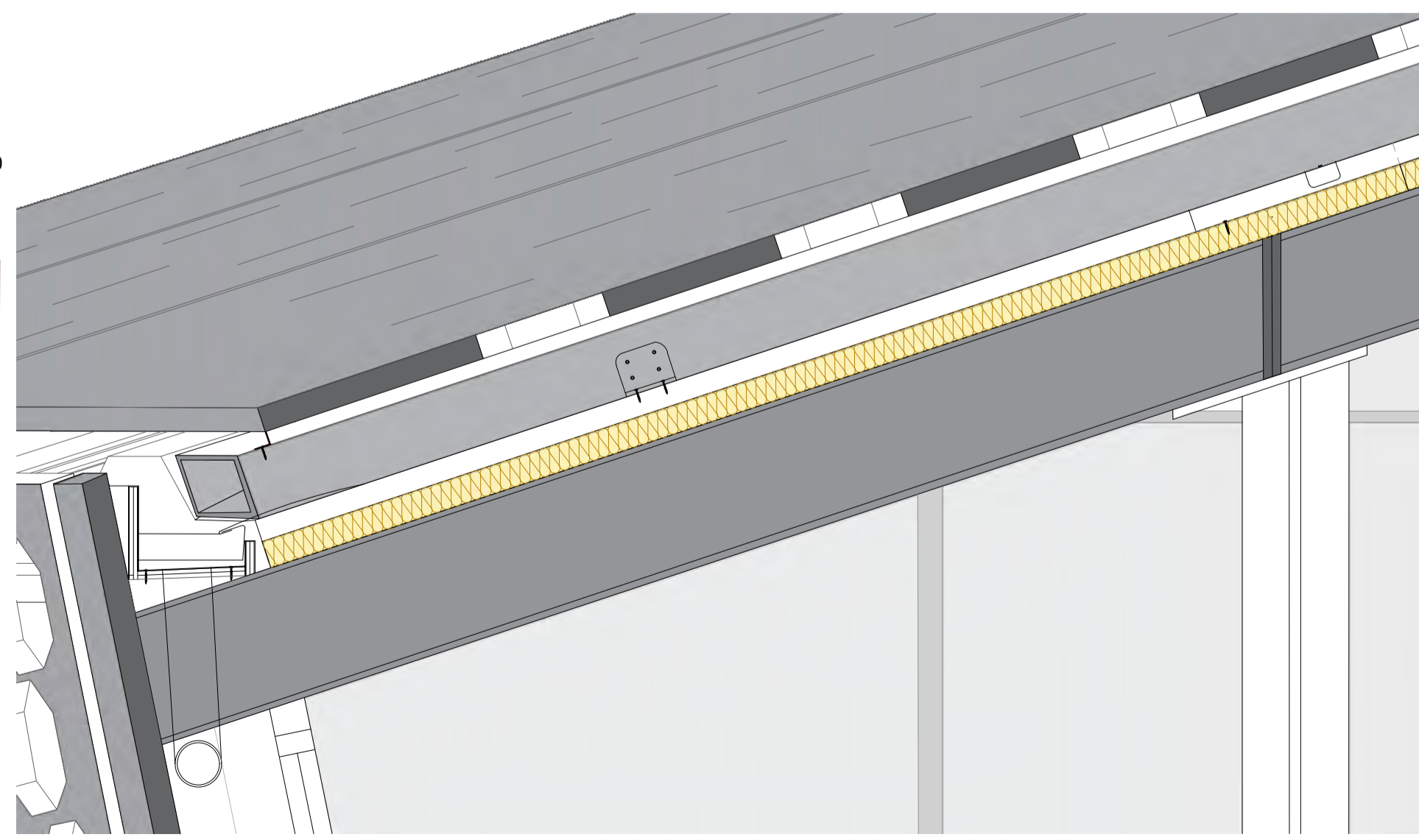
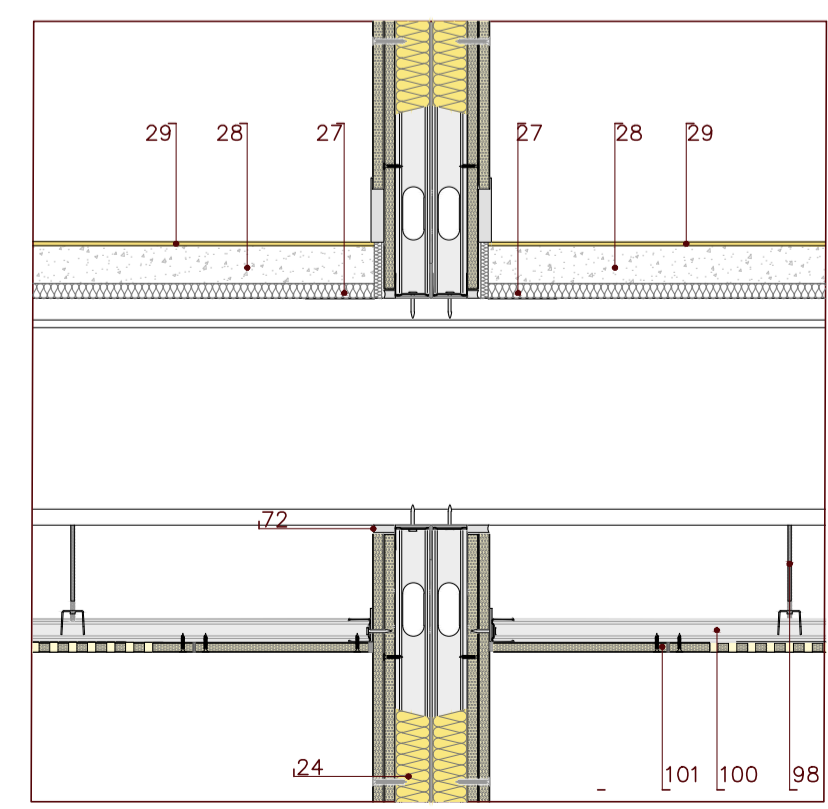

- LEYENDA:
1. Perno de acero de Ø 20mm con tuercas MR20
 2. Perfil metálico en U
 3. Varilla rosca
 4. Horquilla en forma de T
 5. Placa acústica perforada de yeso laminado
 6. Lana de roca mineral
 7. Perfil metálico en T
 8. Lamina anti-impacto acústico de e=2cm
 9. Mortero de nivelación
 10. Resina epoxi de 5mm (4mm de nivelación y 1 mm de acabado)
 11. Placa de caliza para fachada e=20mm
 12. Perfil en L para la sujeción de la fachada ventilada
 13. Escuadra con banda acústica
 14. Montante 50x50mm
 15. Aislamiento térmico de poro cerrado e=8cm
 16. Bloque de termoarcilla de 30x19x19
 17. Chapa de aluminio fijada mediante tornillería
 18. Barandilla plegada de aluminio
 19. Cristal de seguridad de 20mm
 20. Rastrel de madera de pino de 4x4mm
 21. Tablas de madera de pino
 22. Perfiles de acero en L de 20mm
 23. Montantes de madera de pino
 24. Lamas de madera de pino de 40mm
 25. Pavimento de mármol
 26. Pavimento exterior de pizarra
 27. Suelo de hormigón pulido
 28. Acabado de hormigón visto
 29. Pieza de unión entre el asiento y el suelo
 30. Pavimento de madera laminada
 31. Rastrel de madera de pino 50x50mm
 32. Lamas de madera de pino de 15mm
 33. Montantes de madera de pino de 40x40mm
 34. Perfil IPE 300 recubierto de vermiculita
 35. Cojones de acero de refuerzo
 36. Estantería de madera
 37. Tapajuntas de madera de pino
 38. Montantes de madera de pino de 4x4 mm
 39. Mamparas de plástico laminado
 40. Montante metálico
 41. Azulejo cerámico
 42. Mortero de cemento
 43. Paneles de yeso laminado
 44. Perfil metálico en U
 45. Soportes de las mamparas de plástico
 46. Panel aglomerado de 15mm
 47. Perfil distanciador
 48. Placa cortada de acero
 49. Perfil en T
 50. Pieza de cuelgue
 51. Perfil escalonado
 52. Rastrel metálico
 53. Panel de yeso ignífugo
 54. Tapajuntas
 55. Premarco
 56. Bisagra
 57. Alma ignífuga
 58. Tablero MDF
 59. Manecillo
 60. Marco
 61. Perfil Perimetral
 62. Burieta de goma

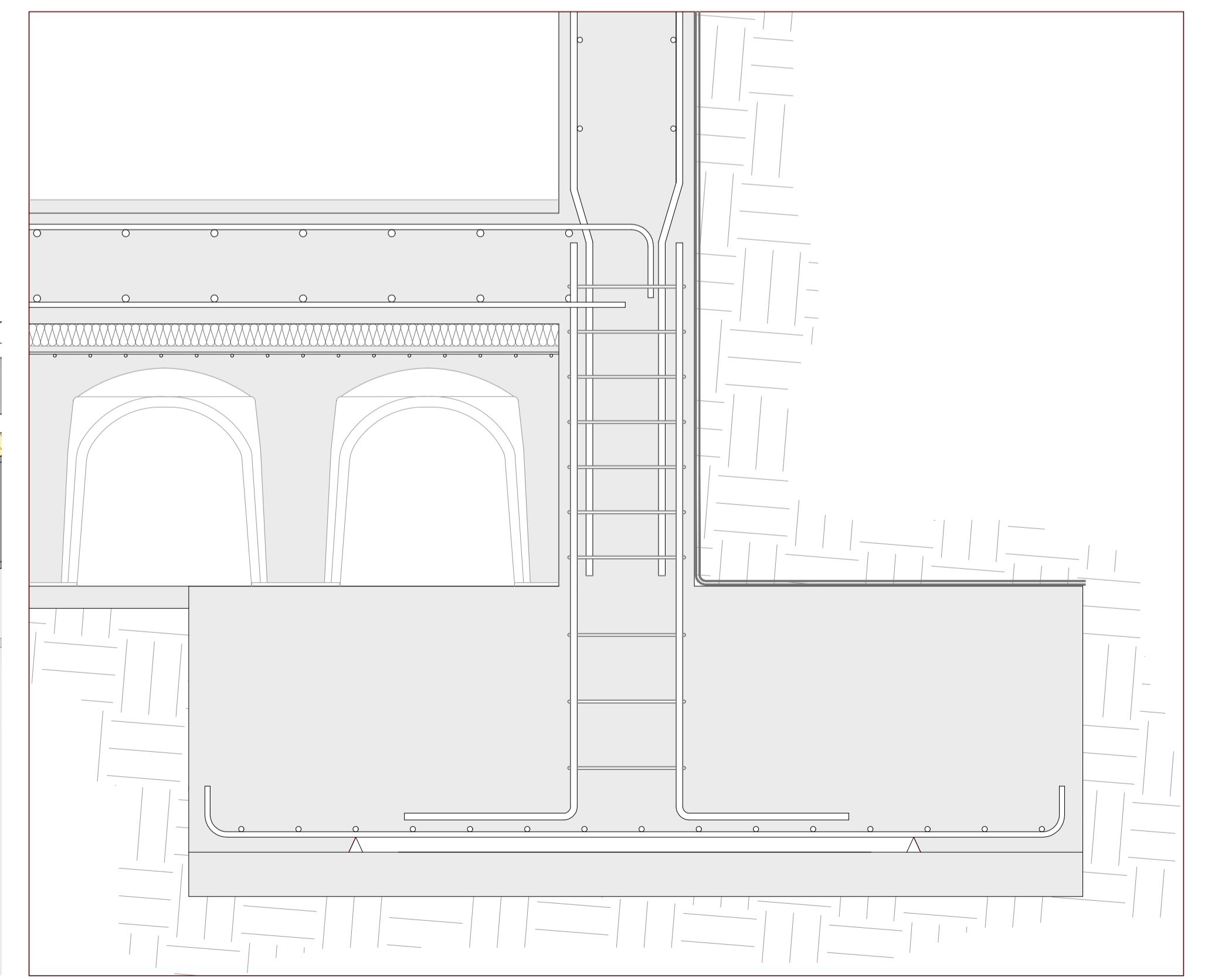

ESTRUCTURA.

La estructura principal de este proyecto esta basada en los pilares UPN metálicos recubiertos con pintura intumescente. También posee una cercha metálica vista, con perfiles tubulares de forjado, hay losas de hormigón cámaras sanitarias con caviti.

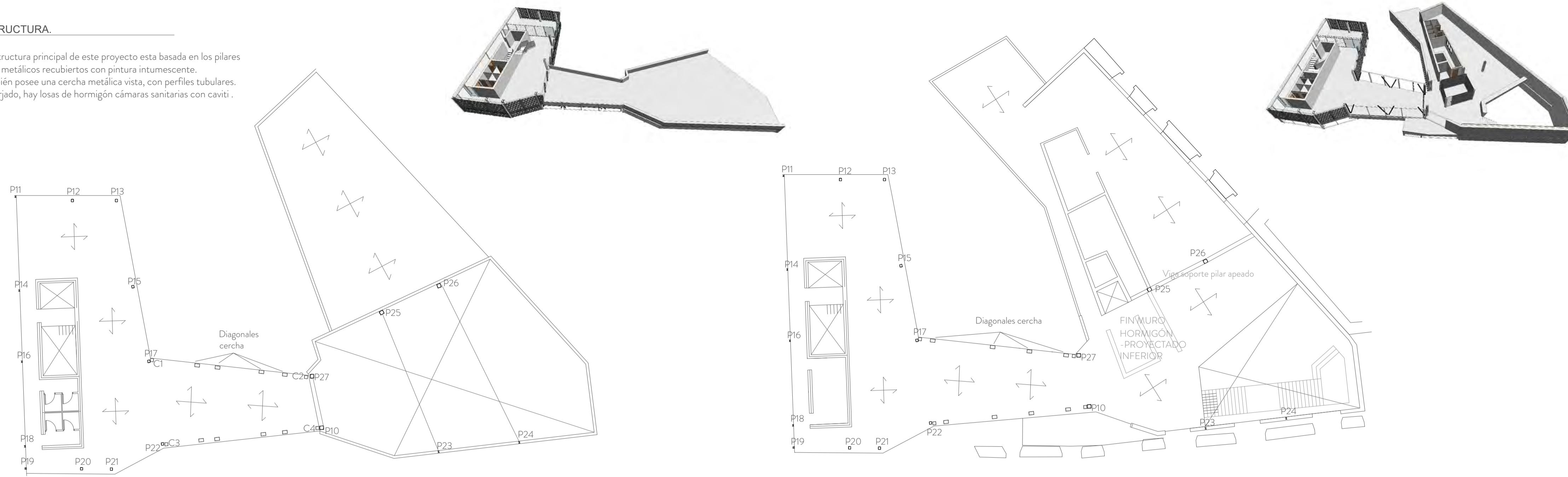

PLANTA BAJA

En esta planta podemos apreciar claramente como el edificio esta dividido en dos partes diferenciadas según su uso.

El edificio cuya entrada principal es el acceso a través de la puerta del muro conservado en fachada (anexo al palacio Fabio Nelli) esta dedicado a un uso del edificio mas público, en el que se realizan eventos, se come en el restaurante y se accede a través de un gran espacio a triple altura que pretende generar una gran impresión a lo usuarios que vayan a usar dicho edificio.

Este gran espacio puede usarse para ampliar el espacio del uso del foro multiusos, en caso de necesario, donde abriendo las puertas vidriadas de su fachada podemos incluir fácilmente este espacio, así como puede usarse como espacio expositivo o incluso de catering, según sean las necesidades del evento.

Acabados:

Verticales: Hormigón visto al exterior y en escaleras.

Triple altura. Acabado en madera.

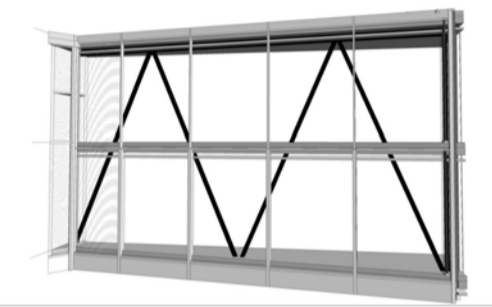
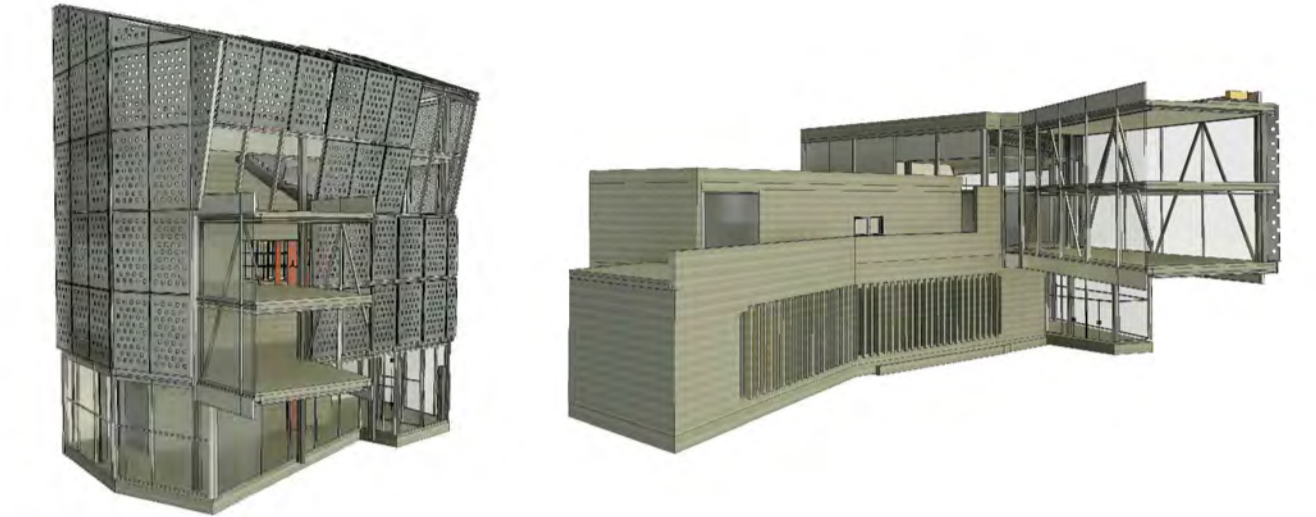

PLANTA SOTANO

En esta planta podemos apreciar claramente como el edificio esta dividido en dos partes diferenciadas según su uso.

El edificio cuya entrada principal es el acceso a través de la puerta del muro conservado en fachada (anexo al palacio Fabio Nelli) esta dedicado a un uso del edificio mas público, en el que se realizan eventos, se come en el restaurante y se accede a través de un gran espacio a triple altura que pretende generar una gran impresión a lo usuarios que vayan a usar dicho edificio.

Este gran espacio puede usarse para ampliar el espacio del uso del foro multiusos, en caso de necesario, donde abriendo las puertas vidriadas de su fachada podemos incluir fácilmente este espacio, así como puede usarse como espacio expositivo o incluso de catering, según sean las necesidades del evento.

Acabados:

Verticales: Hormigón visto al exterior y en escaleras.

Madera en recubrimiento interior en espacio de triple altura. Horizontales: Suelos acabado microcemento. En espacio foro acabado en madera.

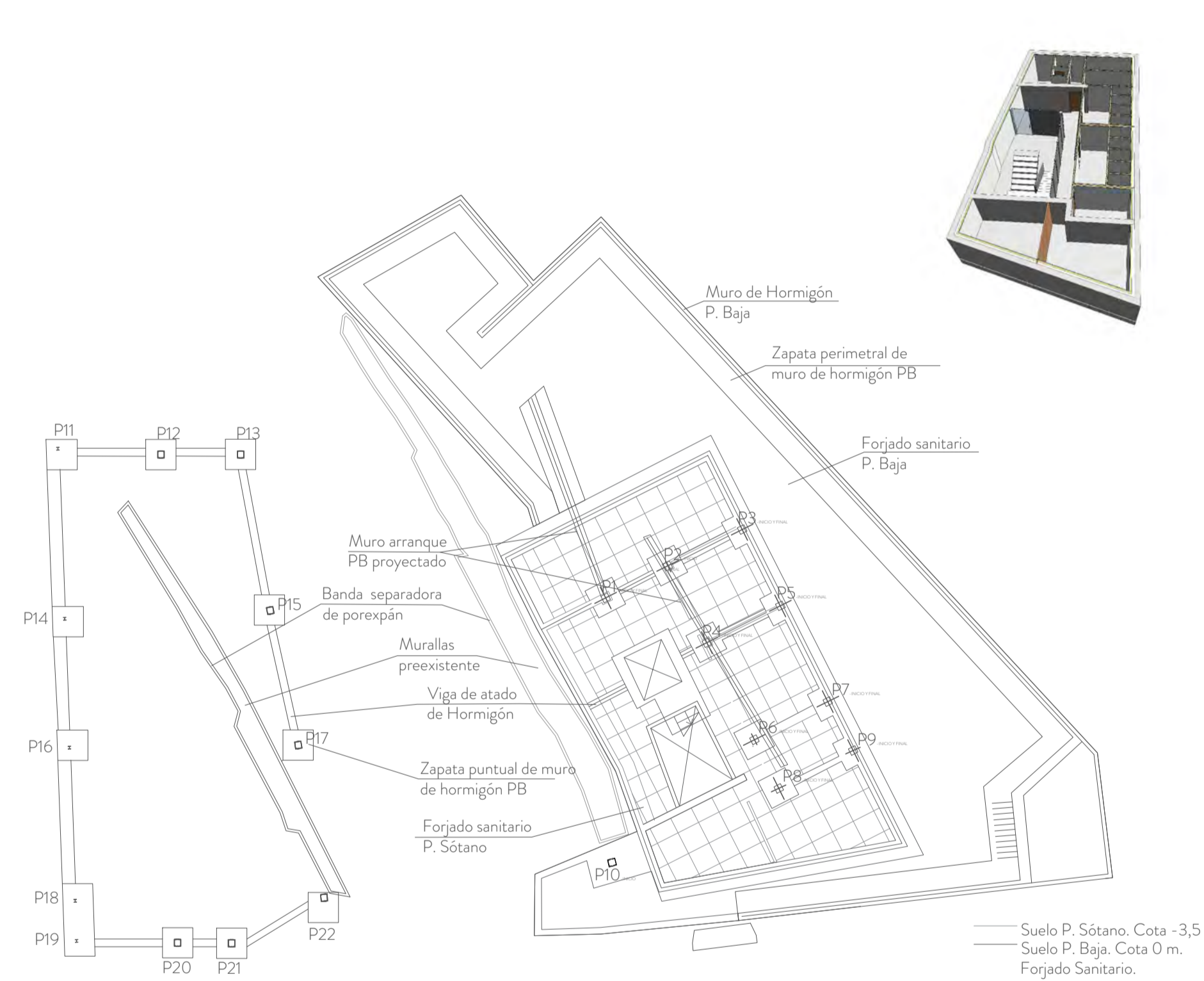
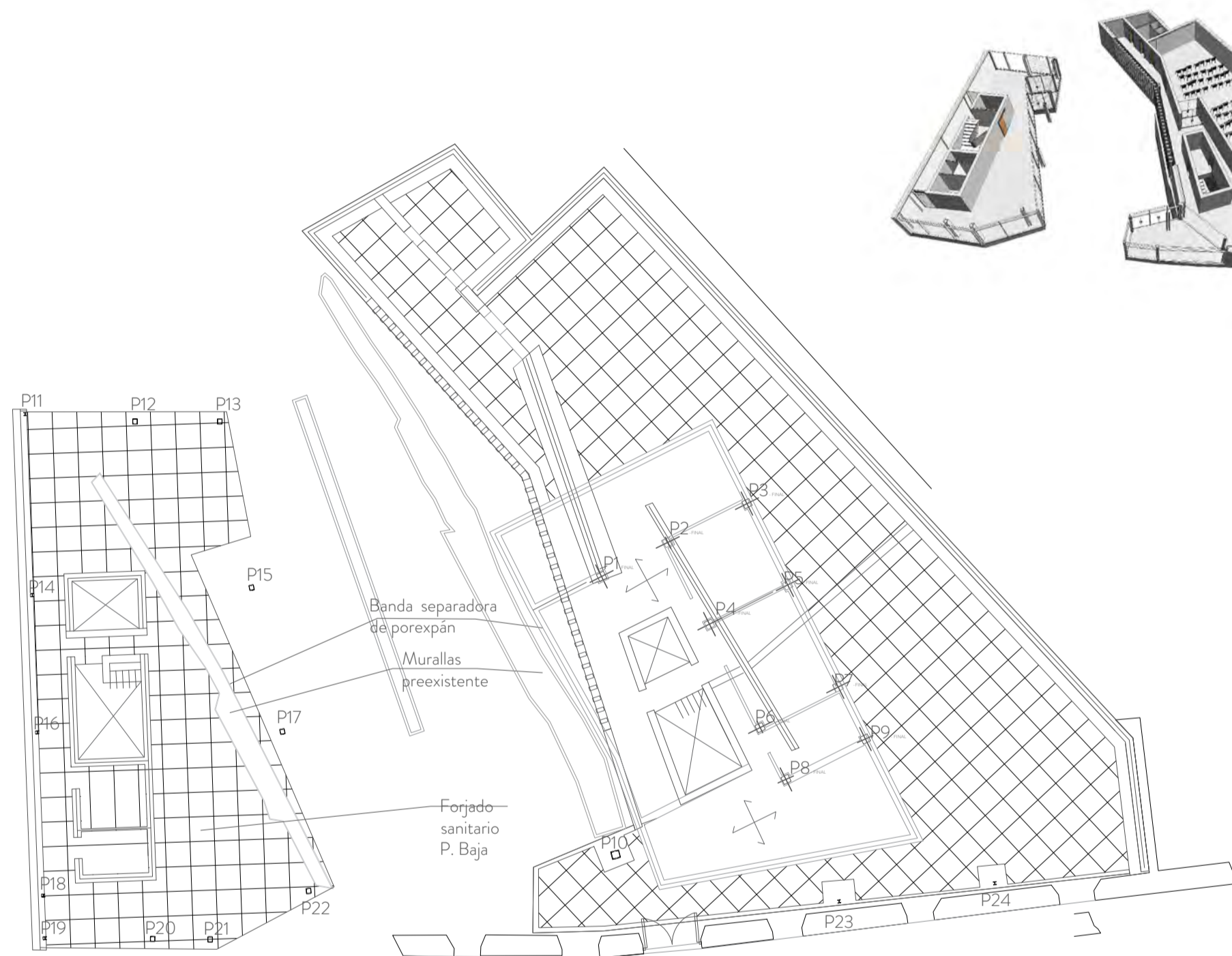

Suelo P. Sótano. Cota -3,5 m.
Suelo P. Baja. Cota 0 m.
Forjado Sanitario.

Planta Tercera y Cuarta.
Biblioteca. Archivo.
Zona de deposito y digitalización.

Planta segunda.
Cafetería. Sala Multimedia.
Zona de administración y fundaciones.



Planta Primera.
Foro multiusos. Accesos. Zonas comunes

Planta sótano.
Aseos. Salas de máquinas. Vestuarios.

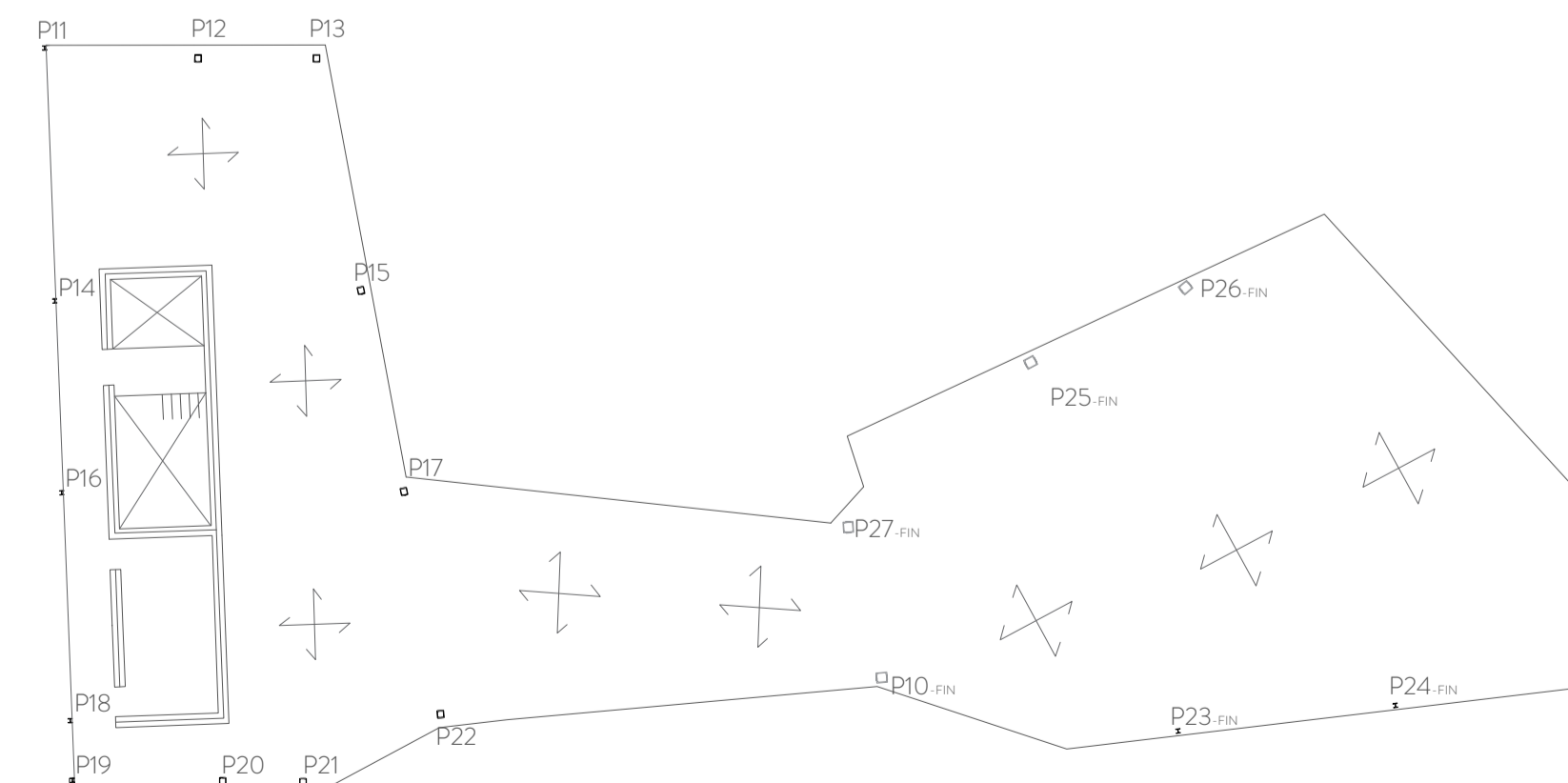
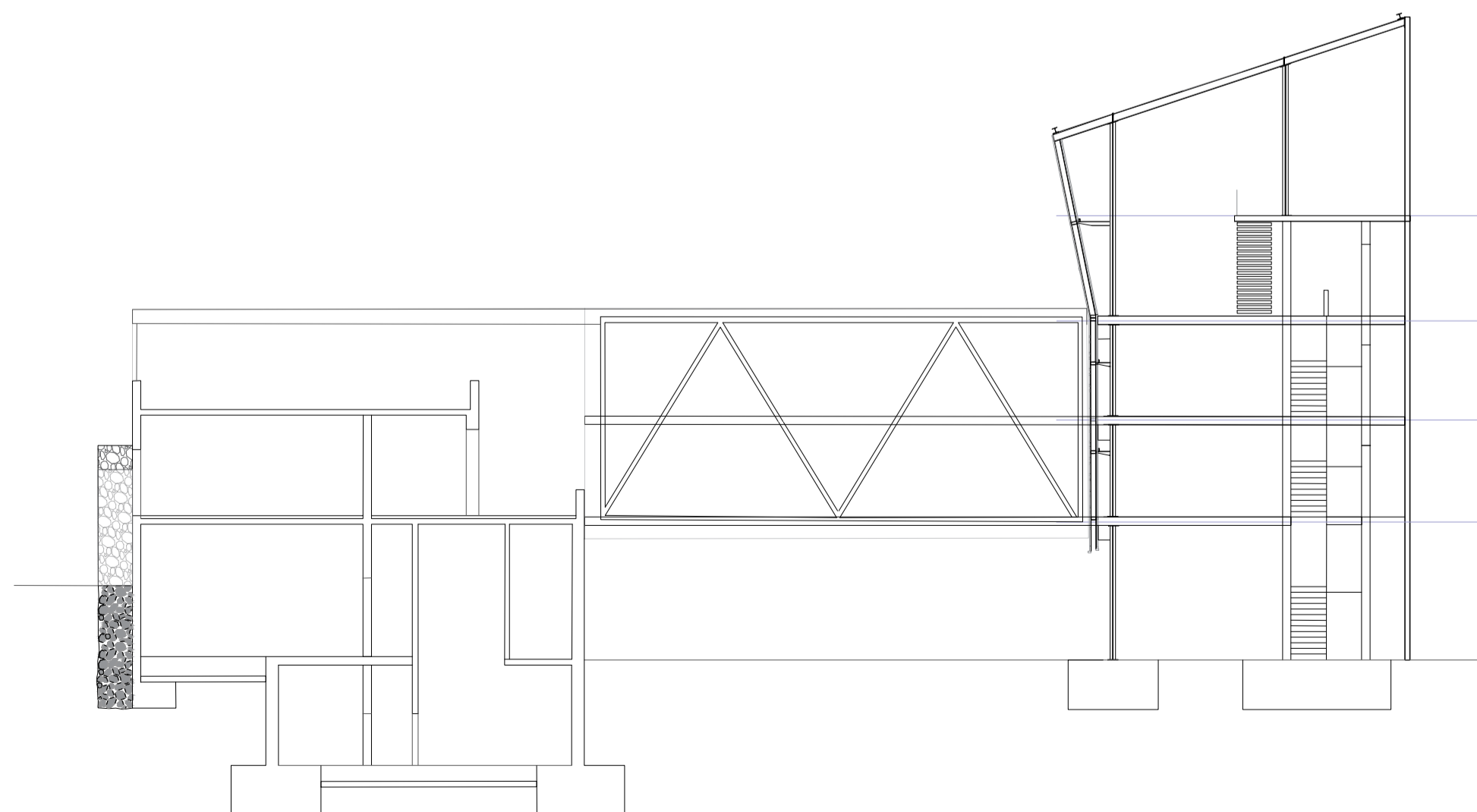

Vista al espacio público generado por el contorno de los edificios del proyecto. Vista desde el punto de acceso de la puerta principal.



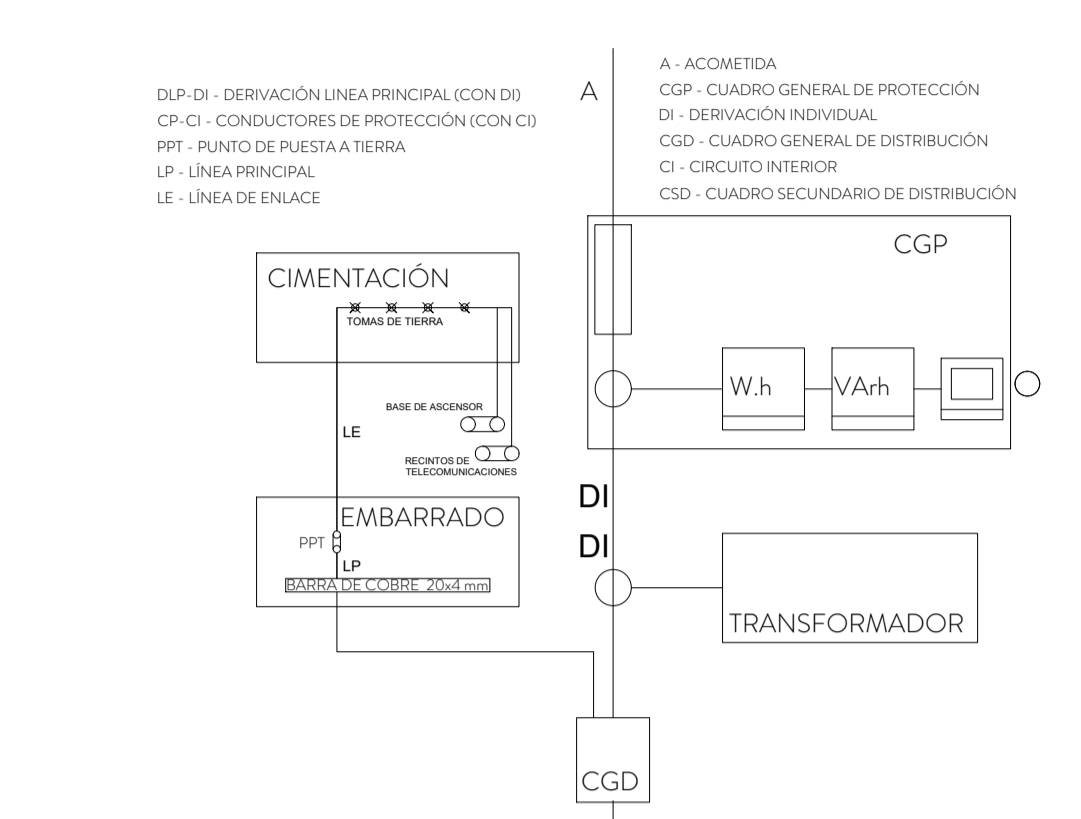
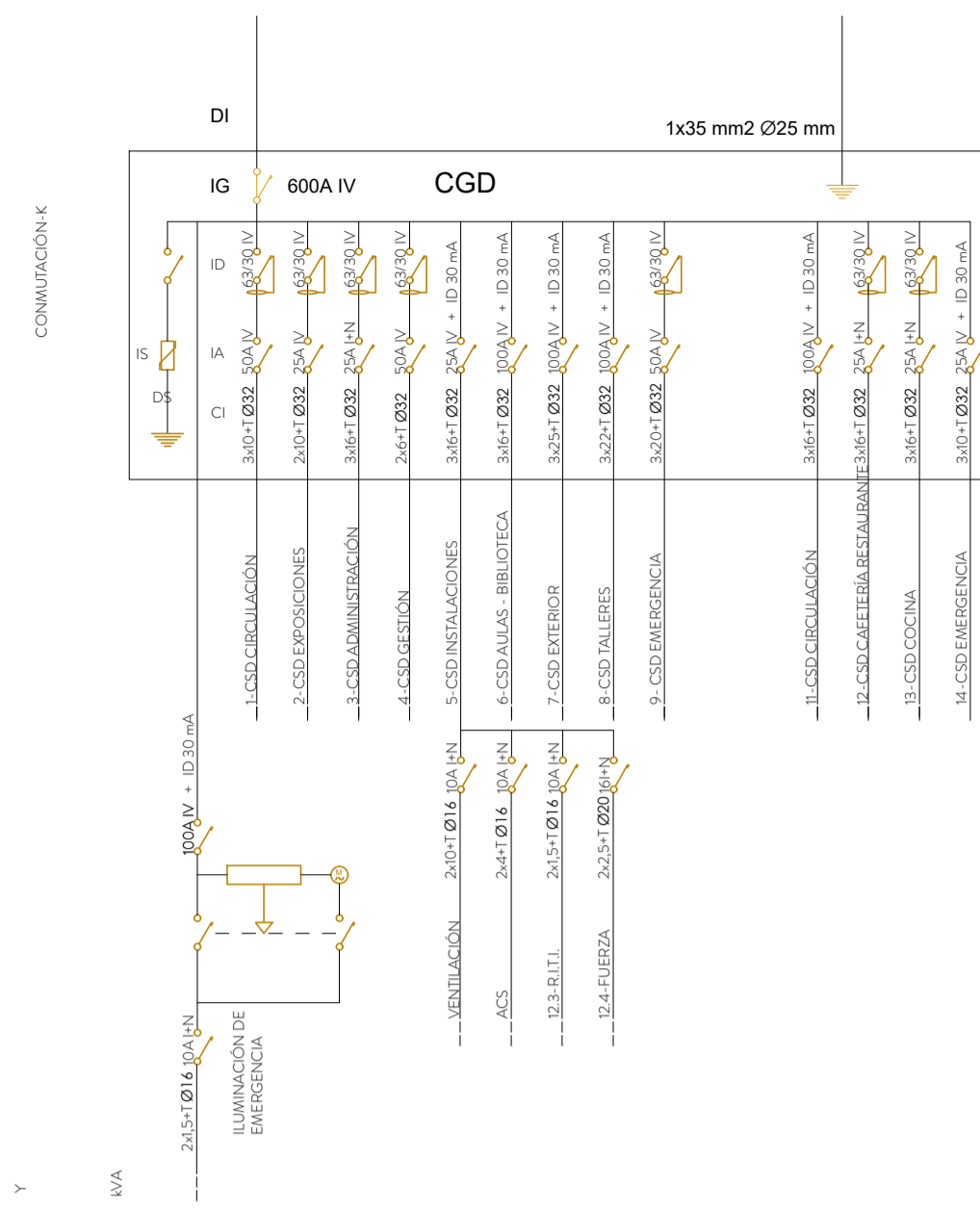
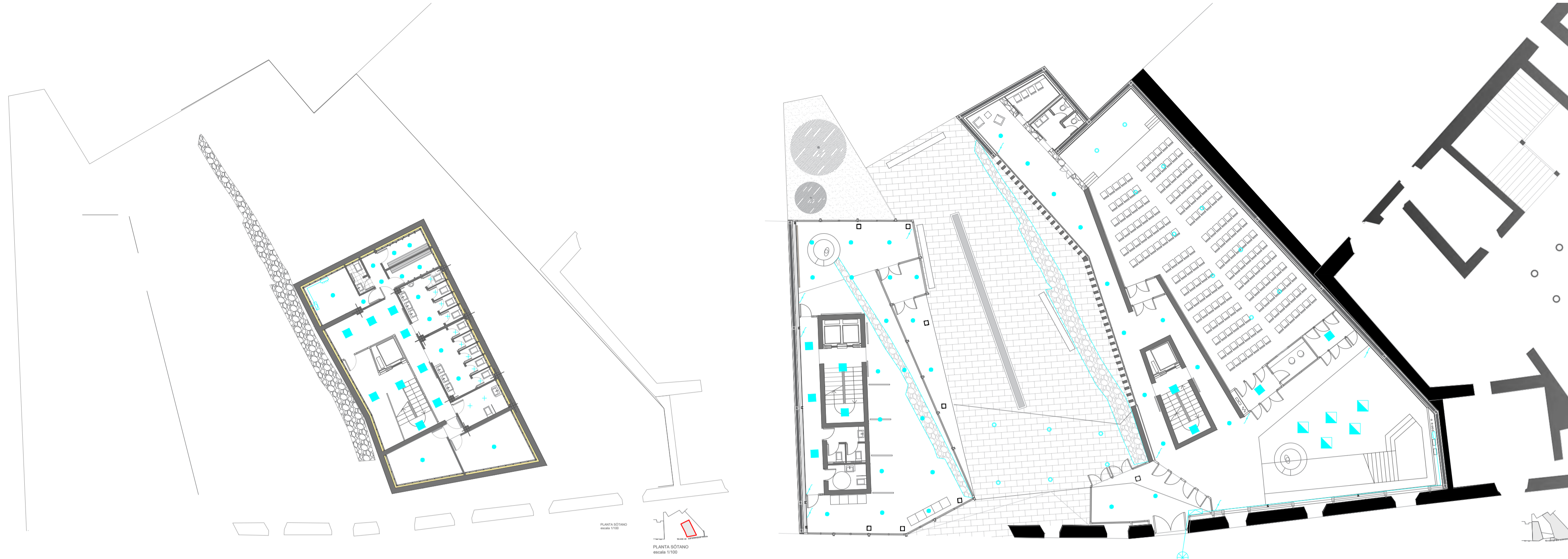

EDIFICIO PRINCIPAL								EDIFICIO ANEXO			
Circulación	Exposición	Administración	Gestión	Instalaciones	Aulas-biblioteca	Ilum.ext.	Emergencia	Circulación	Cafetería - Restaurante	Cocina	Emergencia
Zona pública Circulación PB	Ilum. puntual PB, zona gratá	Ubicado P1 Zona común y Almacén	Recepción Almacén	AFS - ACS Climatización	Iluminación Biblioteca Iluminación Aulas	Iluminación Edificio	Iluminación emergencia	Zona pública Circulación PB	Iluminación general	Fuente Placa 1	Iluminación emergencia
Zona trabajo Circulación PB	Ilum. puntual PB, zona doble altura	Despacho	Foco "ordenadores"	Iluminación	Iluminación recorridos	Iluminación vestuarios		Zona pública Circulación P1	Iluminación Puntual	Horno Lavavajillas Despensa Cámaras frigorífica	
Zona pública Circulación PB	Ilum. puntual P1, zona mirador ribera		Iluminación	Fuerza	Iluminación Aparcamiento	Egco "Gran formato" Comedor		Asesos P1	Asesos Cafetería		
Zona pública Audiosuaves PB	Ilum. puntual P1, zona mirador ribera		Acceso a OFICINA								
Zona pública S, P1	Ilum. puntual P1, zona central										
Asesos PB											
Asesos P1											

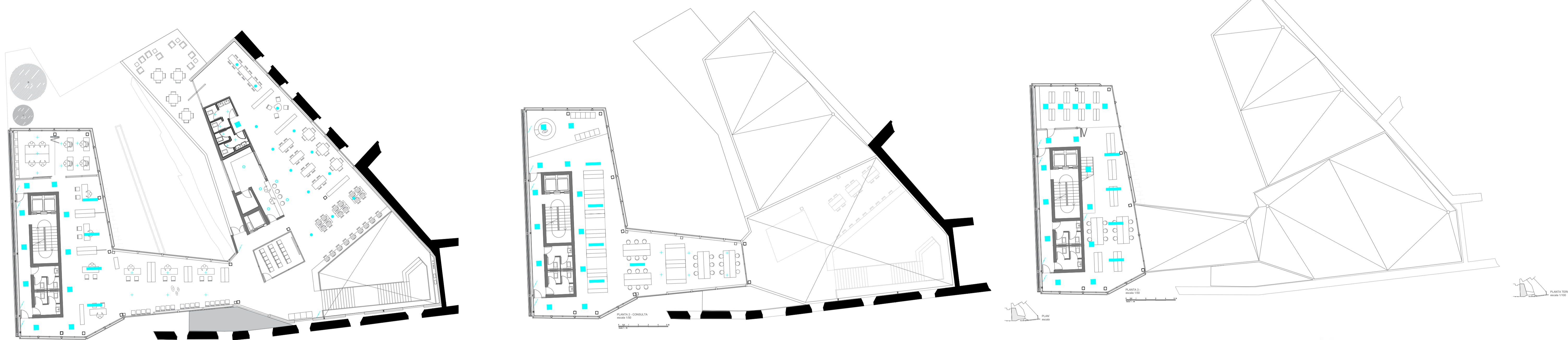

ELECTRICIDAD E ILUMINACIÓN

- 1/300
- Caja de protección y mando (CPM)
- Cuadro de distribución (CGD, CSD, CTD, CCD y Sala Con)
- Interruptor
- Conmutador
- Luminaria Philips Ledinaire panel G3
- Luminaria Philips FlexBlend
- Luminaria Philips LuxSpace POE
- Luminaria Philips StoreSet
- Luminaria Philips TunLite LED
- Luminaria LED vertical colgada
- Foco Varytec LED Theater Spot

Las bibliotecas son centros de consulta, lectura y estudio donde los visitantes pueden disfrutar de toda la documentación presente en el edificio. Con el paso de los años, estos lugares han ido cambiando también en cuanto a diseño, construcción y diversidad de estos espacios, tales como el foro, no solo en espacios enlazados a los libros sino en actividades culturales.

Esto se ha visto incrementado con la llegada de las nuevas tecnologías, ya que las bibliotecas se han visto obligadas a actualizarse y adaptarse a los nuevos tiempos. Hoy en día cualquier persona cuenta con un ordenador, una tablet o un móvil para trabajar, informarse o comunicarse, haciendo de estas aparatos herramientas fundamentales en nuestra rutina diaria.

Por ello, se conoce al CEAC como un centro de estudio del presente y futuro, donde cada usuario que lo visite puede consultar cualquier tipo de documentación, escrita o digital, con su propio dispositivo móvil. Para ello el edificio cuenta con torres de conexión Wi-Fi y pantallas informativas, pero que cualquier visitante pueda estudiar, trabajar y disfrutar en un edificio adaptado a los nuevos tiempos.

Luminarias

PHILIPS LEDINAIRE PANEL G3

Potencia: 34 W
Flujo luminoso de la lámpara: 3400 lm
Temperatura de color: 4000 K
Material reflector: óptico
Material carcasa: aluminio
Material lente: policarbonato
Acabado lente: mate
Tensión de entrada: 220-240 V
Frecuencia de entrada: 50 o 60 Hz
Corriente de arranque: 0,2 m A
15 A
500x200 mm
Dimensiones:

PHILIPS LUXSPACE POE

Potencia: 20 W
Flujo luminoso de la lámpara: 2600 lm
Temperatura de color: 4000 K
Material reflector: aluminio fundido
Material carcasa: policarbonato
Material lente: PC
Acabado lente: mate
Tensión de entrada: 48-54 V
Frecuencia de entrada: 50 o 60 Hz
Corriente de arranque: 5 A
1 m A
250 mm
Dimensiones:









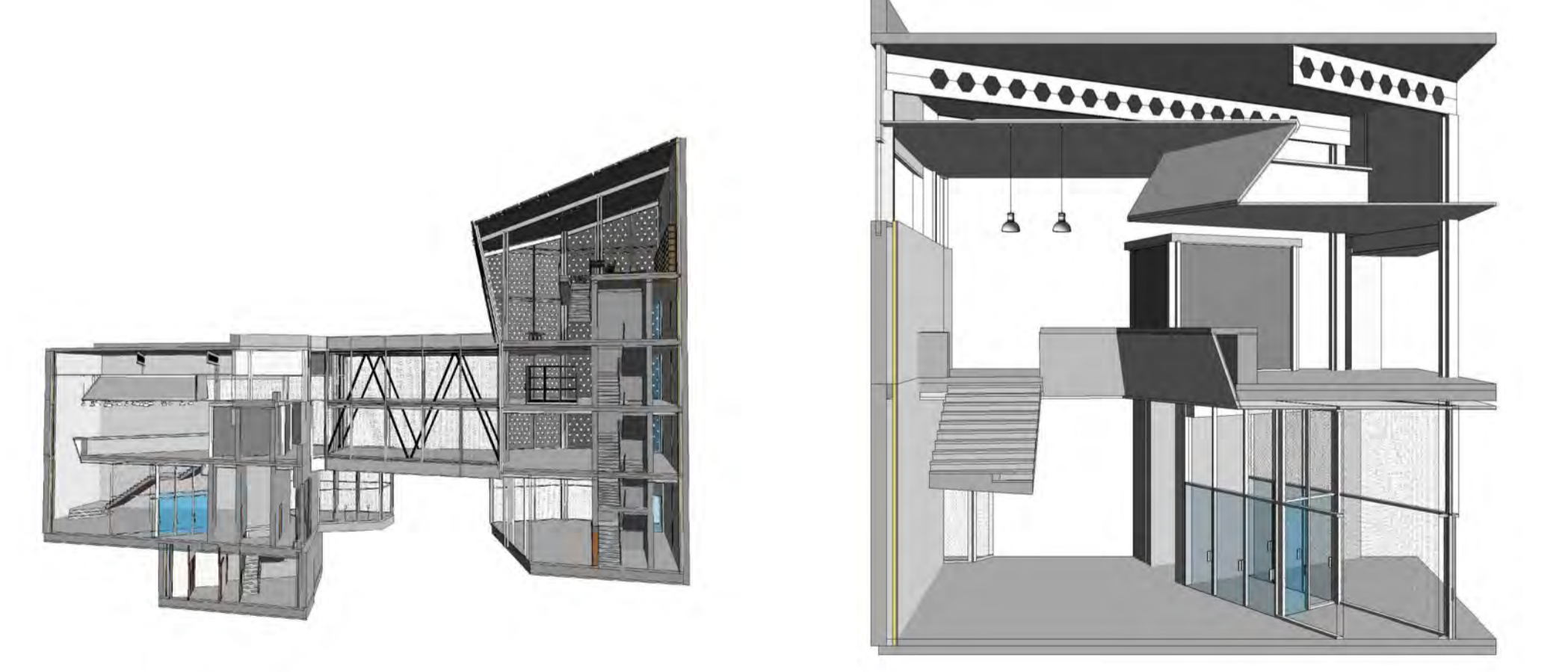
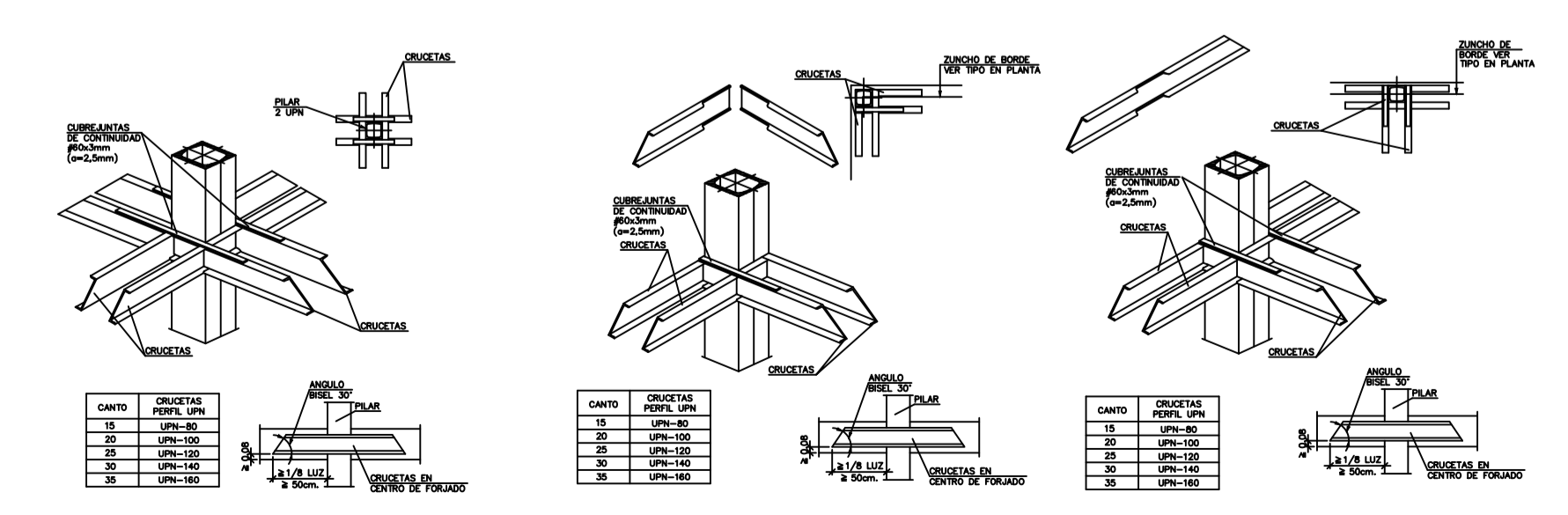





















PHILIPS STORESET

Potencia: 63 W
Flujo luminoso de la lámpara: 8000 lm
Temperatura de color: 3000 K
Material reflector: metal
Material carcasa: policarbonato
Material lente: policarbonato
Acabado lente: opaco
Tensión de entrada: 220-240 V
Frecuencia de entrada: 50 o 60 Hz
Corriente de arranque: 19 A
0,28 m A
500x1000 mm
Dimensiones:

LUMINARIA LED VERTICAL COLGADA

Potencia: 35 W
Flujo luminoso de la lámpara: 4000 lm
Temperatura de color: 3000 K
Material reflector: policarbonato
Material carcasa: policarbonato
Material lente: policarbonato
Acabado lente: con textura
Tensión de entrada: 220-240 V
Frecuencia de entrada: 50 o 60 Hz
Corriente de arranque: 0,214 m A
25,1 A
500x1000 mm
500x1000 mm
500x2000 mm
500x3000 mm
Dimensiones:



-  Acometida a la red general
-  Llave de toma en carga
-  Llave de corte a nivel de calle
-  Depósito de acumulación
-  Filtro
-  Contador general
-  Grifo de comprobación
-  Llave de paso
-  Llave anti-retorno
-  Bomba de presión
-  Montante de AFS
-  Toma para uso de AFS
-  Contador general
-  Termo para ACS
-  Colector aguas pluviales
-  Colector aguas residuales
-  Acometida a la red general
-  Bajante aguas pluviales
-  Bajante aguas residuales
-  Arqueta a pie de bajante aguas pluviales
-  Arqueta a pie de bajante aguas residuales
-  Arqueta aguas pluviales
-  Arqueta aguas residuales
-  Arqueta de bombeo
-  Sumidero sifónico aguas pluviales
-  Sumidero sifónico aguas residuales
-  Sifón individual
-  Separador de grasas
-  Pozo de registro
-  Rejilla de evacuación

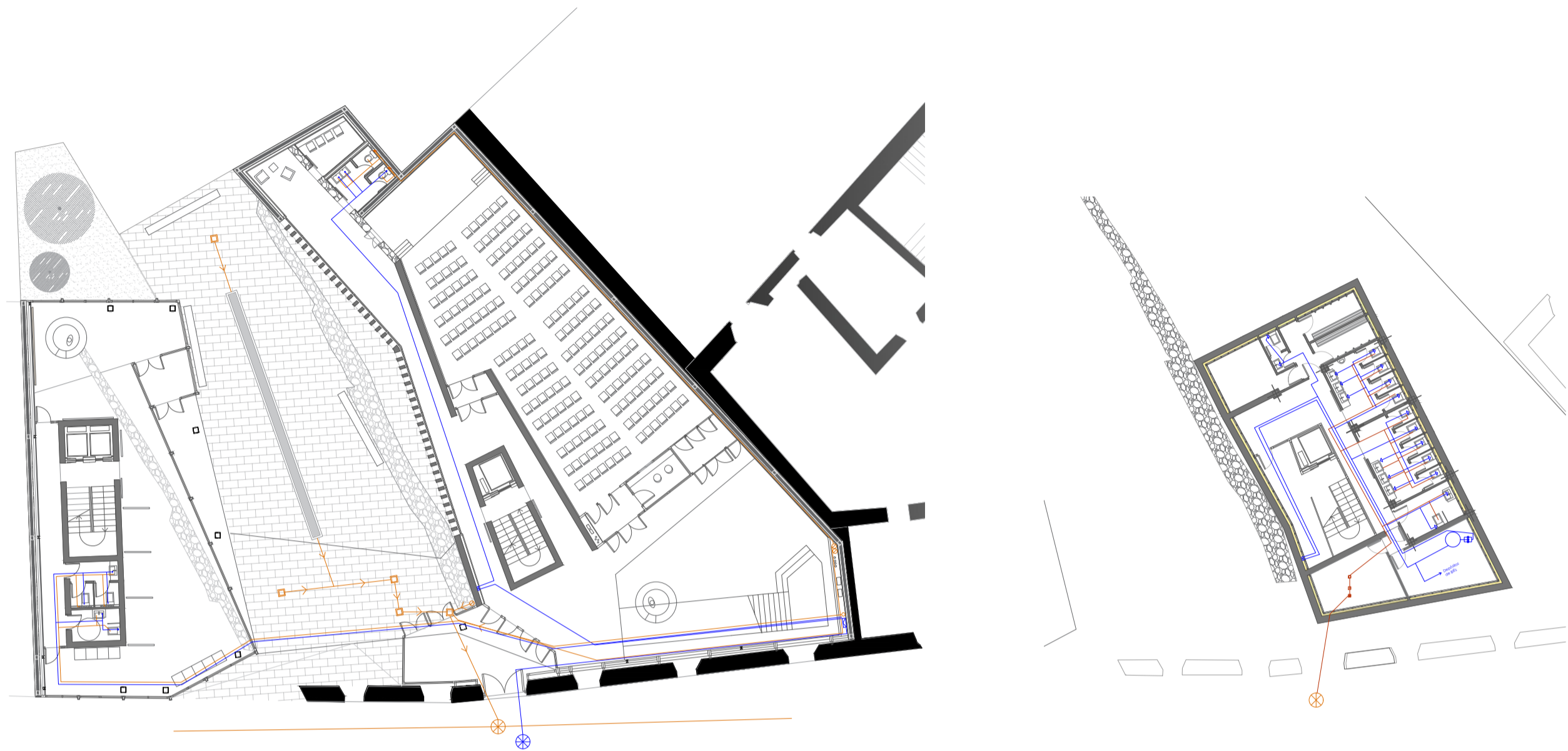
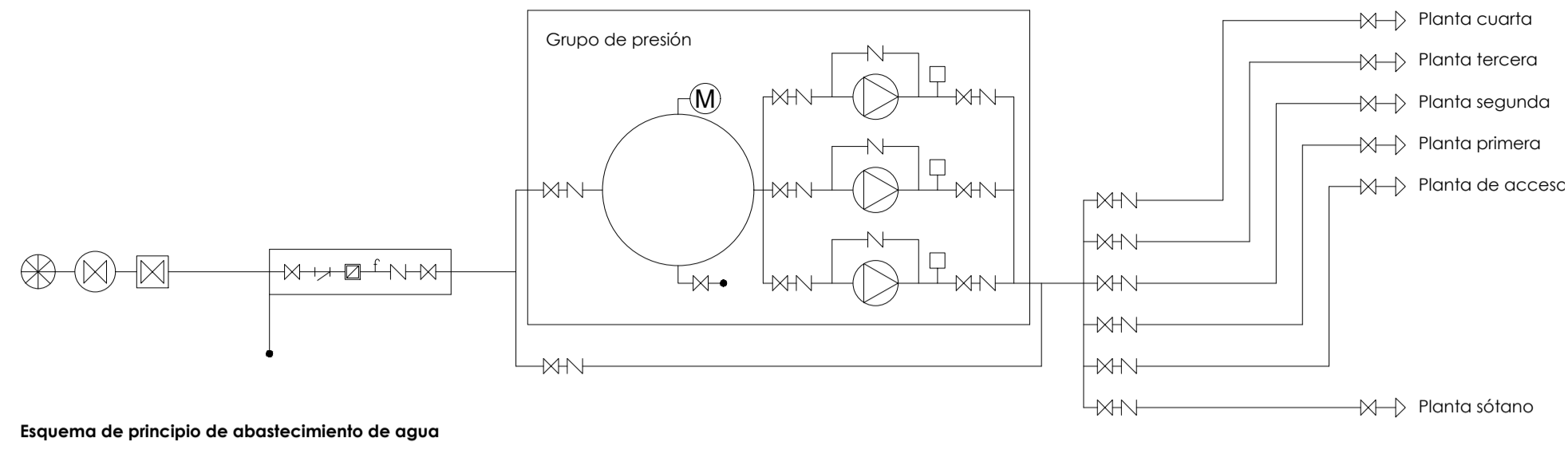

RED DE ABASTECIMIENTO DE AGUA

El abastecimiento de agua fría del edificio se realiza a través de la conexión con la red general urbana en la calle Expósitos y se deriva en dos redes: una a los depósitos para BIEs y otra al cuarto húmedo situado en planta sótano.

En su fachada exterior se ubica el cuadro general de contadores, seguido por el grupo de presión, ya en el interior de la sala. Este grupo cuenta con un depósito de acumulación de 4500 litros y tres bombas de presión, necesarias para conducir el agua a las tres plantas superiores del edificio biblioteca, al edificio de conferencias y a la sala de calderas, donde se encuentra el depósito de acumulación para el sistema de geotermia.

En cada uno de los aseos del edificio se ubica un termo, conectado a la red eléctrica, que se encarga de proporcionar agua caliente para los lavabos.

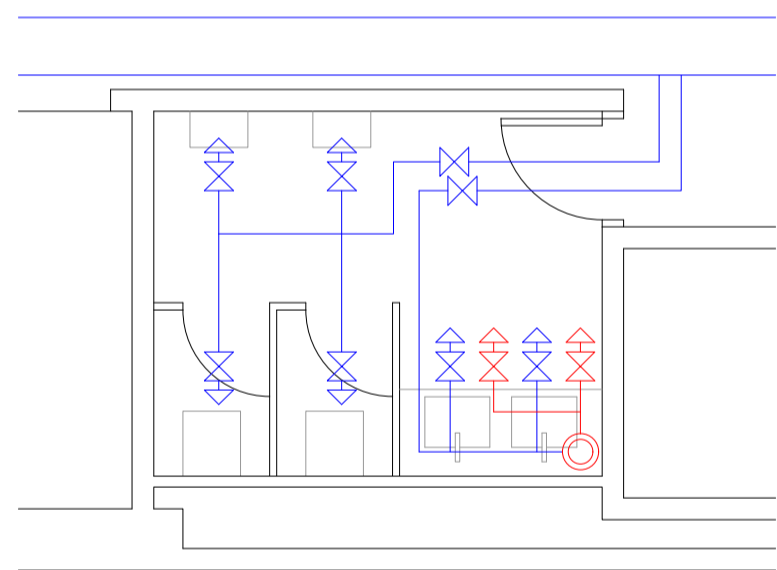

Red de abastecimiento de agua en aseo

RED DE SANEAMIENTO

El edificio cuenta con dos redes separativas de evacuación de aguas.

Los bajantes de aguas residuales se encargan de evacuar cada uno de los aparatos sanitarios de los aseos hasta su arqueta a pie de bajante. Desde ese punto, un colector enterrado en la plaza recoge todas las aguas residuales de ambos edificios y los deriva a la red general de la calle Expósitos.

El sistema de aguas pluviales es similar, con bajantes que evacúan el agua desde las cubiertas hasta sus arquetas, y con un colector enterrado que las conduce hasta la red general.

El factor principal de este edificio para resolver el sistema de evacuación de aguas reside en su estructura y en su composición. Tanto su fachada como su distribución interior se caracterizan por un ritmo de llenos y vacíos, con los muros estructurales, pilares y ventanales. Esto nos permite circular los colectores colgados, pluviales y residuales, a través de sus huecos en falso techo y pared hasta los bajantes correspondientes.

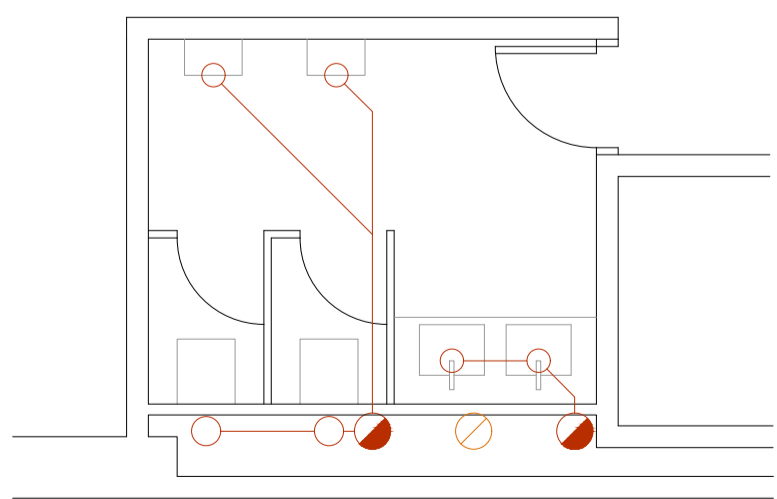

Red de evacuación de aguas residuales en aseo

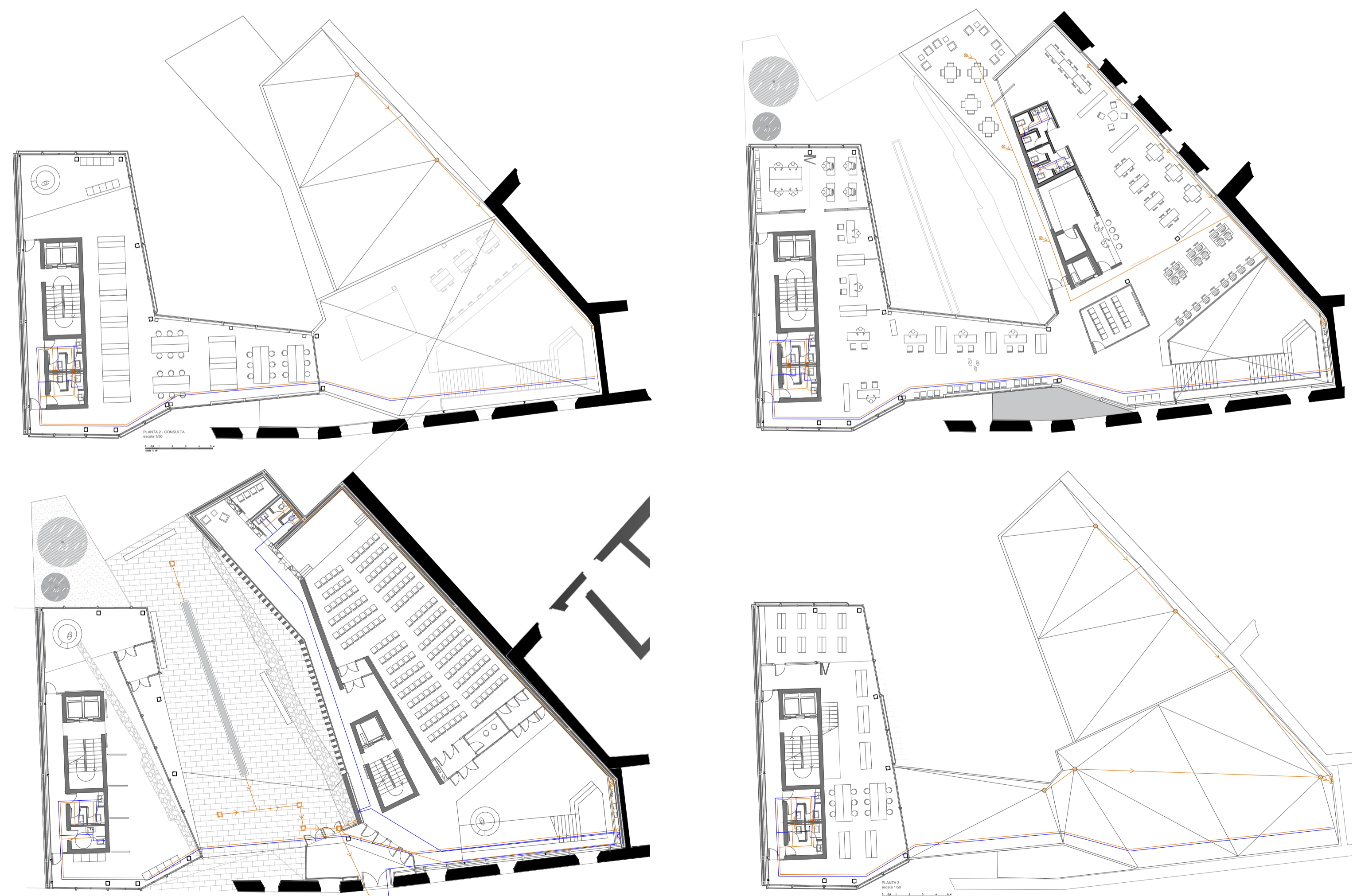
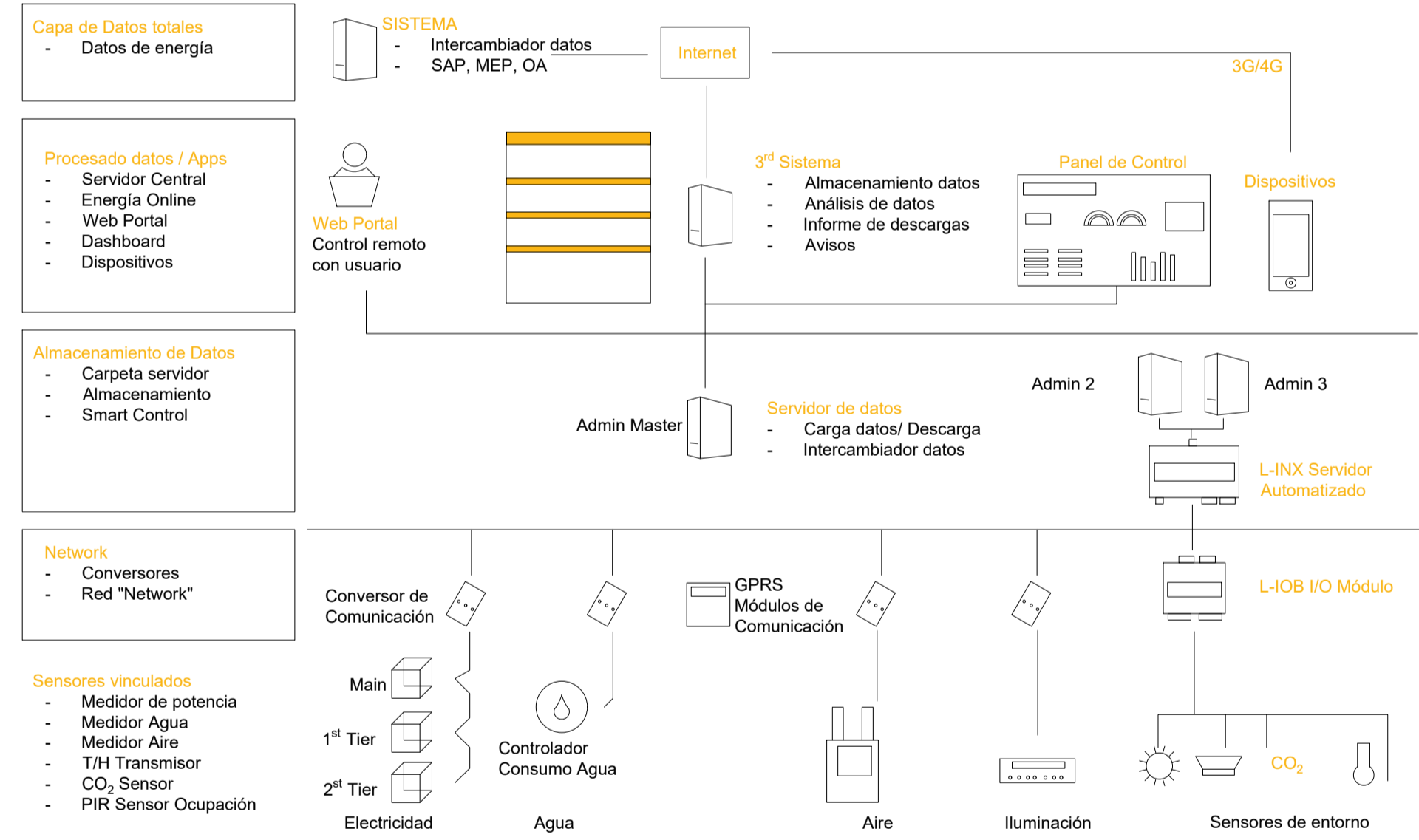
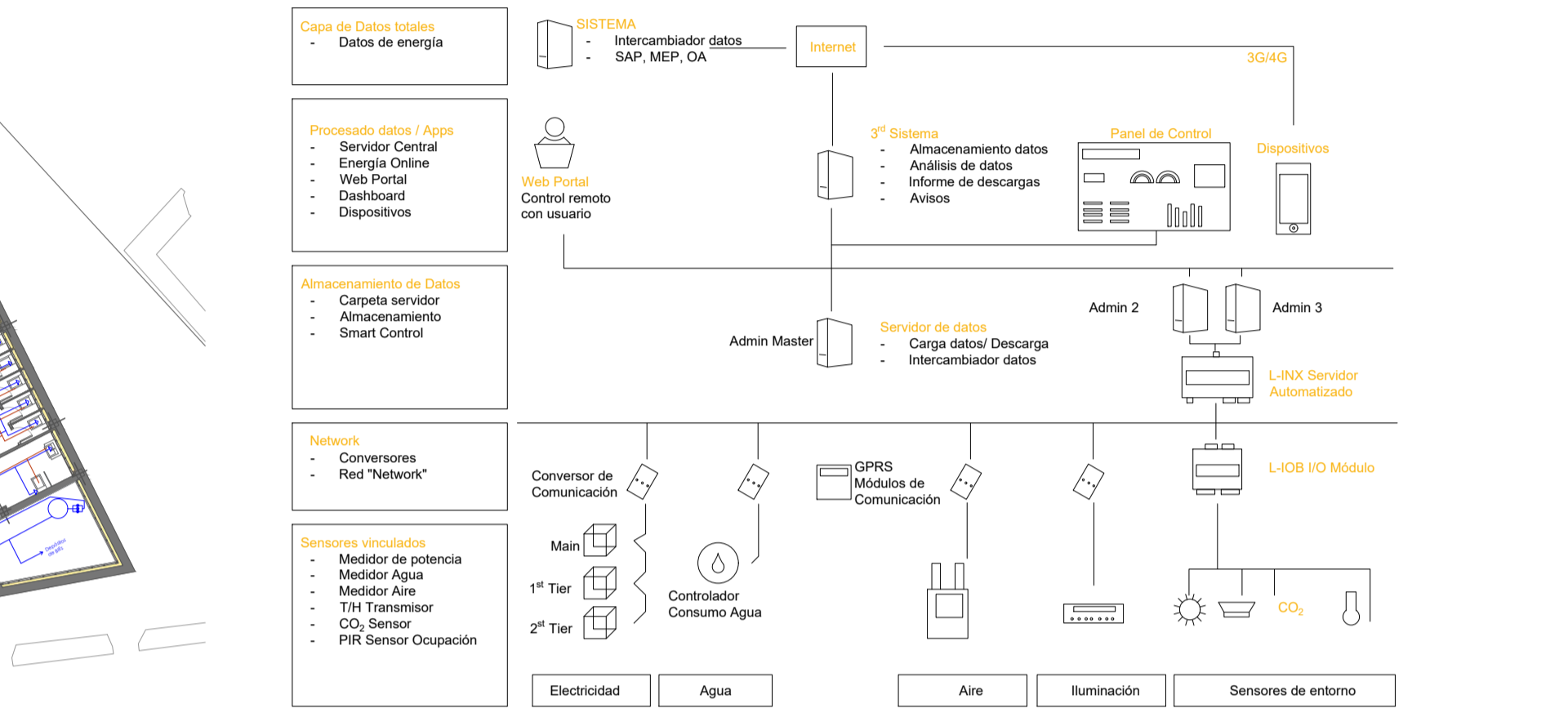
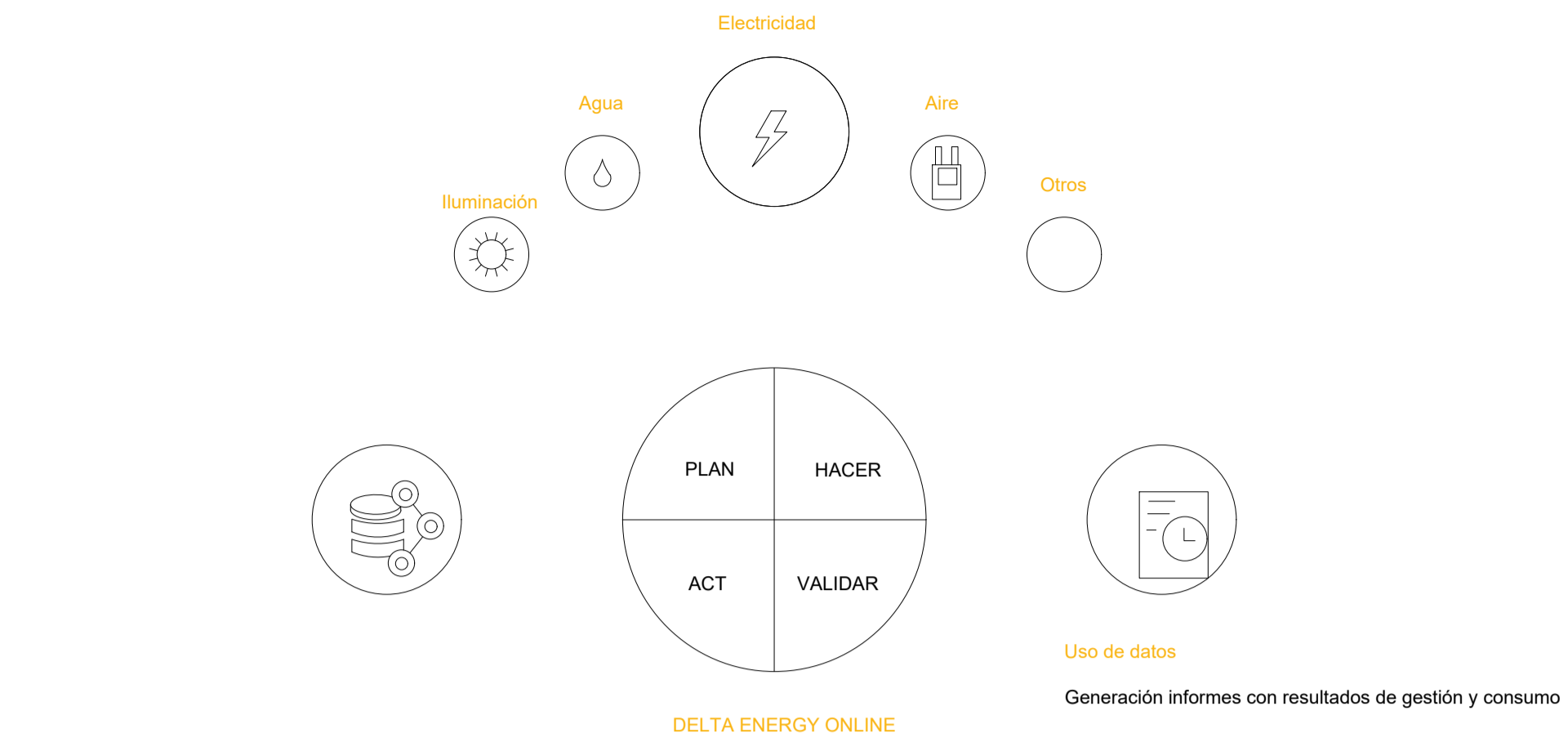

Vista del espacio a triple altura del punto de acceso del edificio. Distribuidor principal.



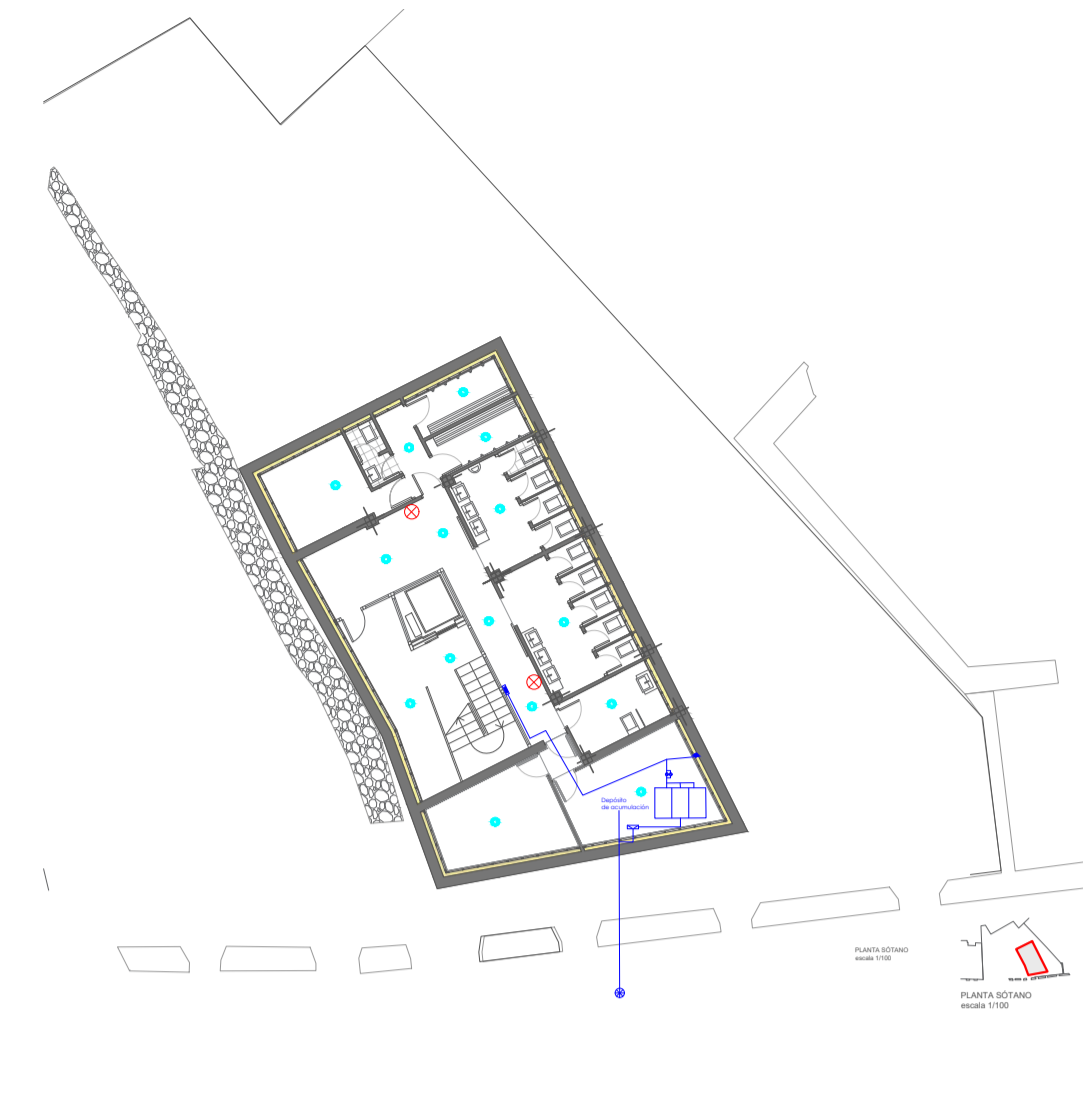
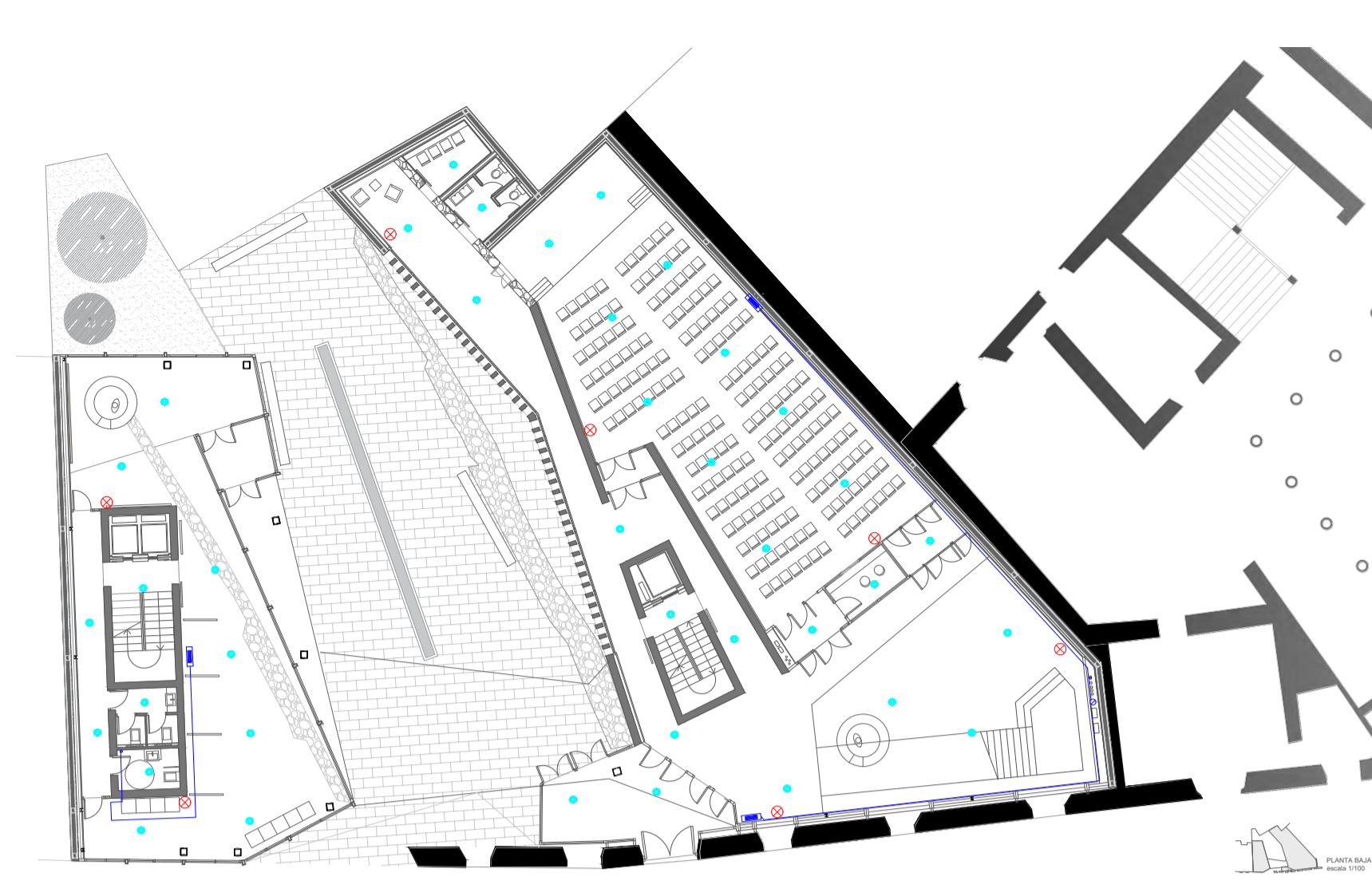
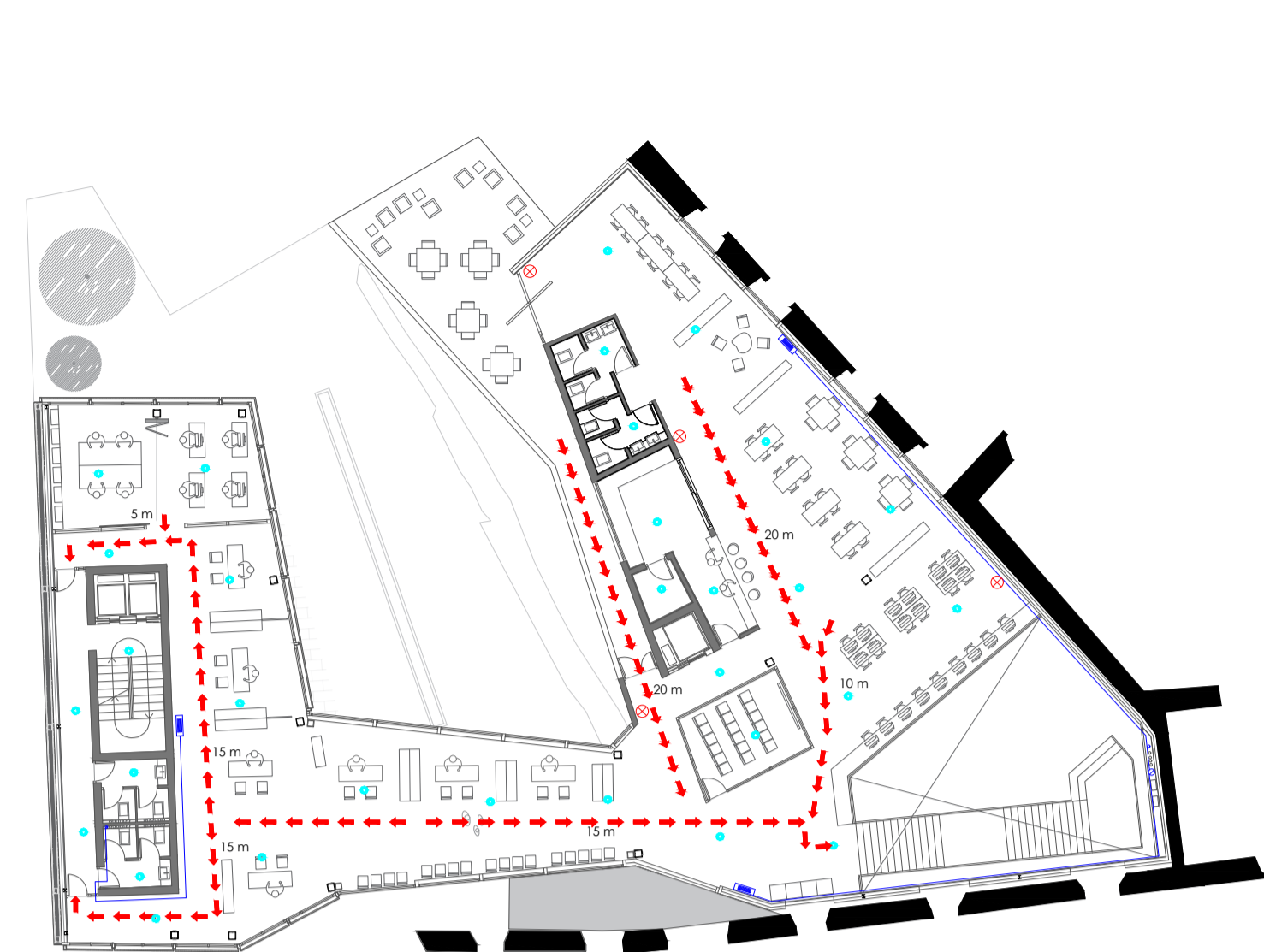

PROTECCIÓN CONTRA INCENDIOS Y ACCESIBILIDAD

- ⊗ Extintor portátil
- ☑ Boca de incendio equipada (BIE)
- Pulverizador
- Depósito de acumulación para BIEs
- ⊕ Bomba de presión
- ⊞ Contador independiente para BIEs
- Detector de incendios
- ➔ Recorrido de evacuación

PROTECCIÓN CONTRA INCENDIOS

Según el CTE DB SI, el edificio biblioteca se comprende como un único sector de incendios al no superar los 2500 m² útiles. Únicamente los locales de riesgo especial (depósito general/archivo histórico, sala de calderas y sala de máquinas) deben considerarse como sectores independientes y disponer de un vestíbulo previo. Por su parte, el edificio de conferencias se considera también un único sector de incendios.

Cada planta del edificio cuenta con dos o más salidas de evacuación, por lo que sus recorridos no deben exceder de 50 m.

La altura de evacuación en sentido descendente del edificio biblioteca supera los 10 m, por lo que sus escaleras es necesario que estén protegidas y compartimentadas. En cambio, en el edificio foro no excede de dicha cantidad, por lo que no es necesario la toma de esta medida. Asimismo, la cota de planta sótano y del auditorio no excede de 6 m de profundidad. De este modo, las escaleras existentes pueden emplearse para evacuar en sentido ascendente.

El edificio biblioteca debe disponer de extintores portátiles, bocas de incendio equipadas y detectores de incendios como instalaciones de protección contra incendios, debido a su superficie y número de ocupantes. Por su parte, el edificio foro únicamente requiere de extintores portátiles.

Las bocas de incendio equipadas cuentan con tres depósitos, de 5500 l cada uno, y dos bombas de presión. En el archivo histórico/depósito general se sustituyen las BIEs por pulverizadores, para preservar la integridad de los documentos almacenados.

ACCESIBILIDAD

Este proyecto se ha diseñado y dimensionado en su totalidad teniendo en cuenta la normativa accesible del CTE para personas con movilidad reducida.

Los corredores y pasos de ambos edificios siempre superan los 1.50 m de anchura para permitir el paso y giro, así como los casos adaptados de cada planta. La comunicación vertical cuenta con dos ascensores de 1.00x1.25 m de cabina cada uno. El auditorio incluye un espacio accesible para tres personas junto a la puerta de acceso, para permitir también una rápida evacuación en caso de emergencia.

Por su parte, las rampas de acceso exteriores a la plaza CEAC tienen una pendiente menor del 8%, cumpliendo con la exigencia del CTE DB SUA.

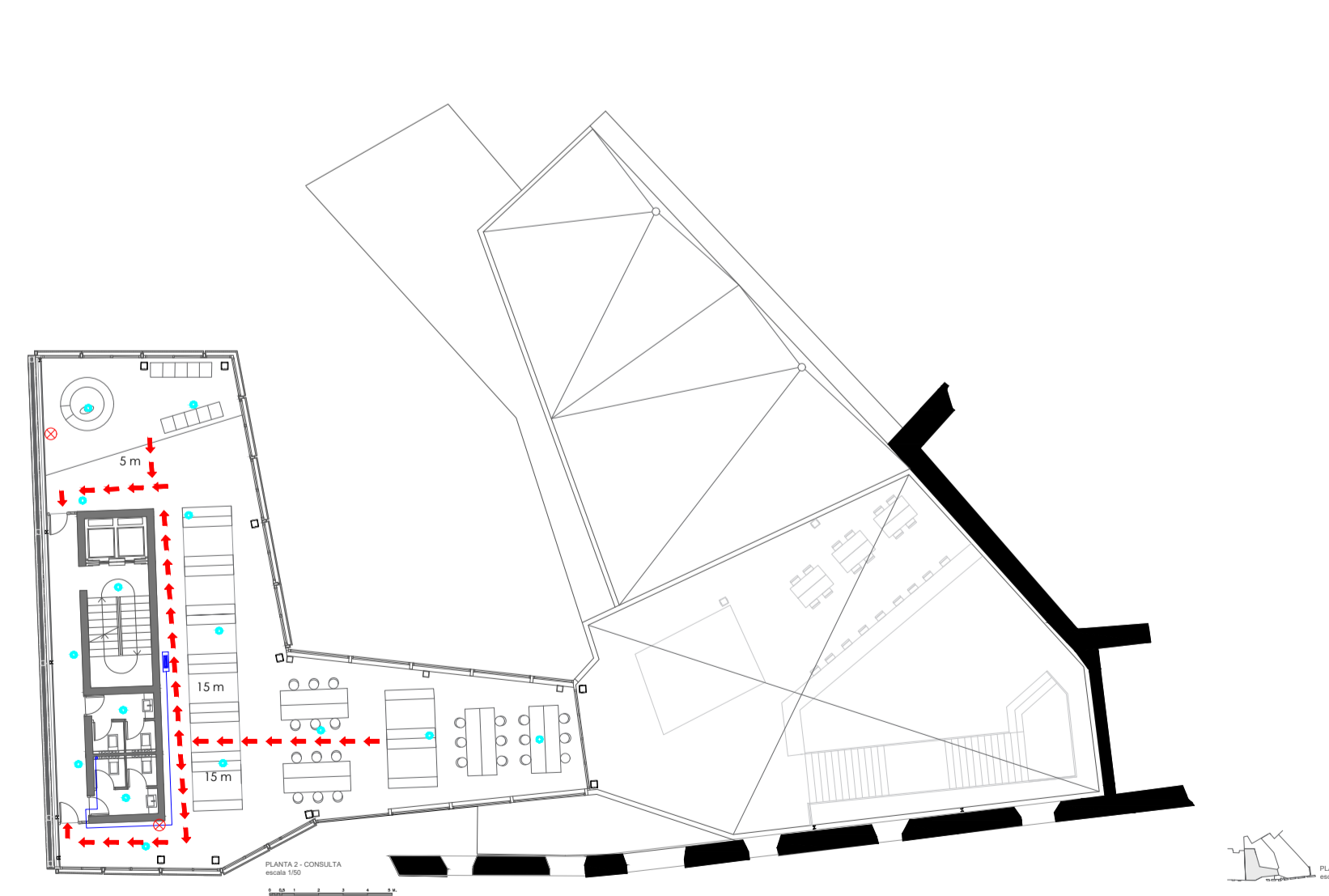
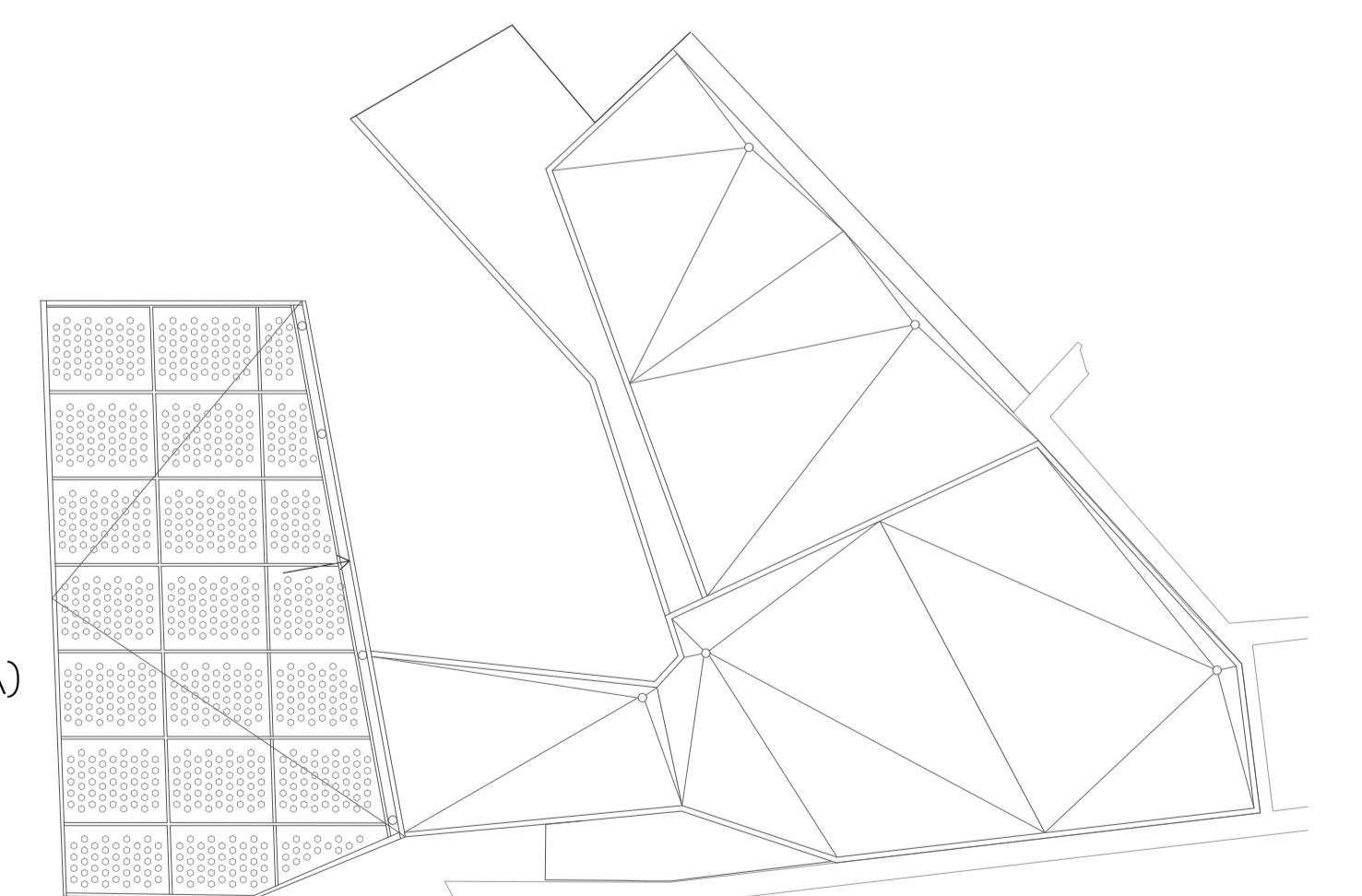
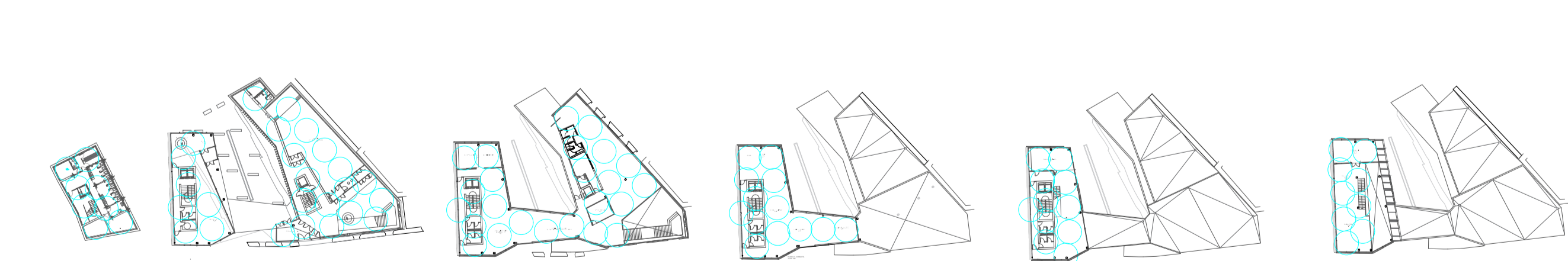
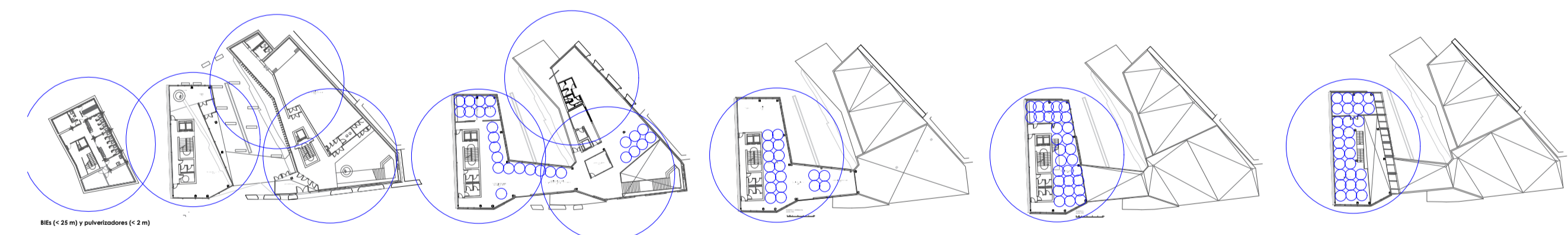
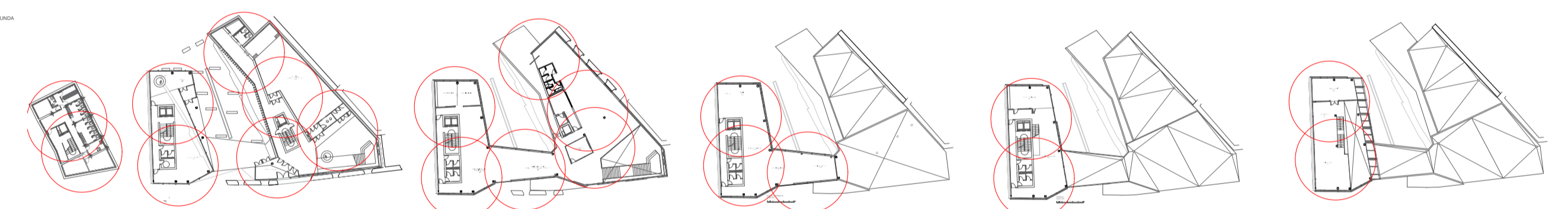
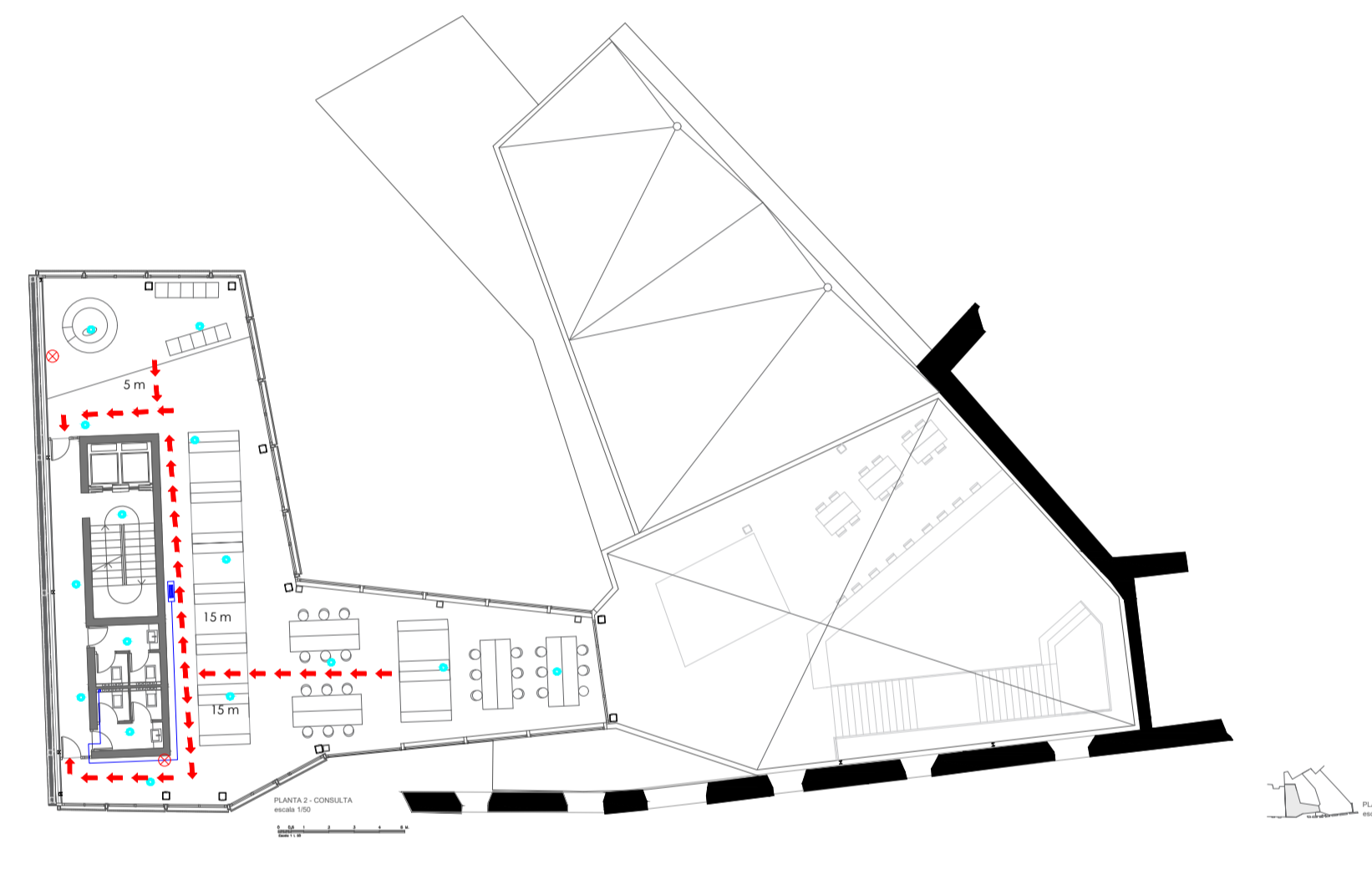
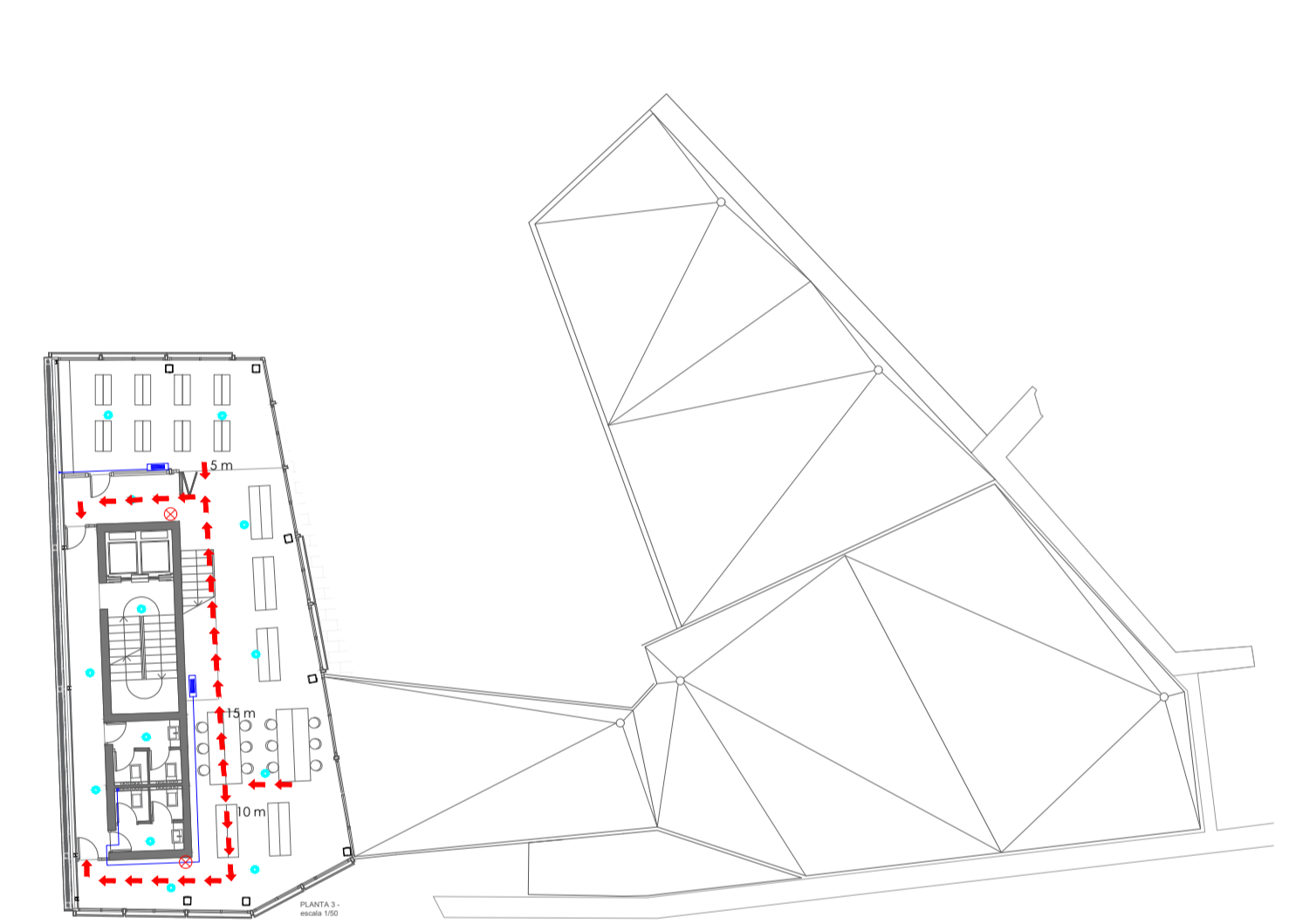
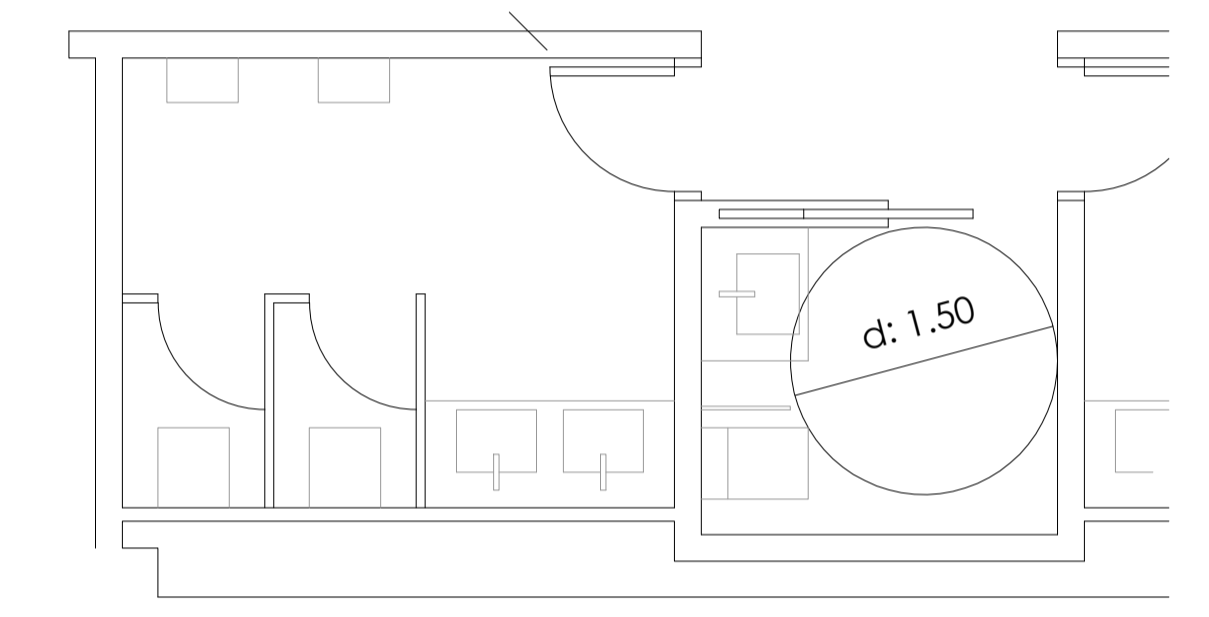

Vista general del proyecto desde la terraza del restaurante "Las Letras", ubicado en primera planta.



VENTILACIÓN

1/300

- UTA (Zehnder comfoair XL 3000)
- Conducto de impulsión
- Conducto de extracción
- Rejilla de impulsión
- Rejilla de extracción
- Conducto de impulsión - planta inferior
- Conducto de extracción - planta inferior

RED DE VENTILACIÓN

La renovación de aire del edificio se resuelve empleando la UTA Zehnder comfoair XL 3000, una unidad de ventilación con recuperador de calor apta para edificios de grandes dimensiones.

La unidad empleada para ventilar el auditorio se ubica sobre la losa maciza de hormigón situada encima del distribuidor del edificio. Debido a que el equipo está en el interior, será necesario colocar captadores ocultos en las cubiertas para que se pueda expulsar el aire interior y captar aire exterior sin inconvenientes.

A pesar de poder contar con ventilación natural, es necesario dotarles de sistema de renovación de aire.

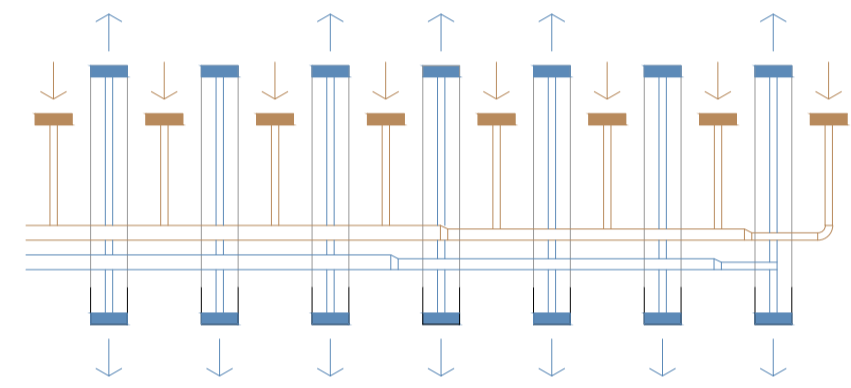
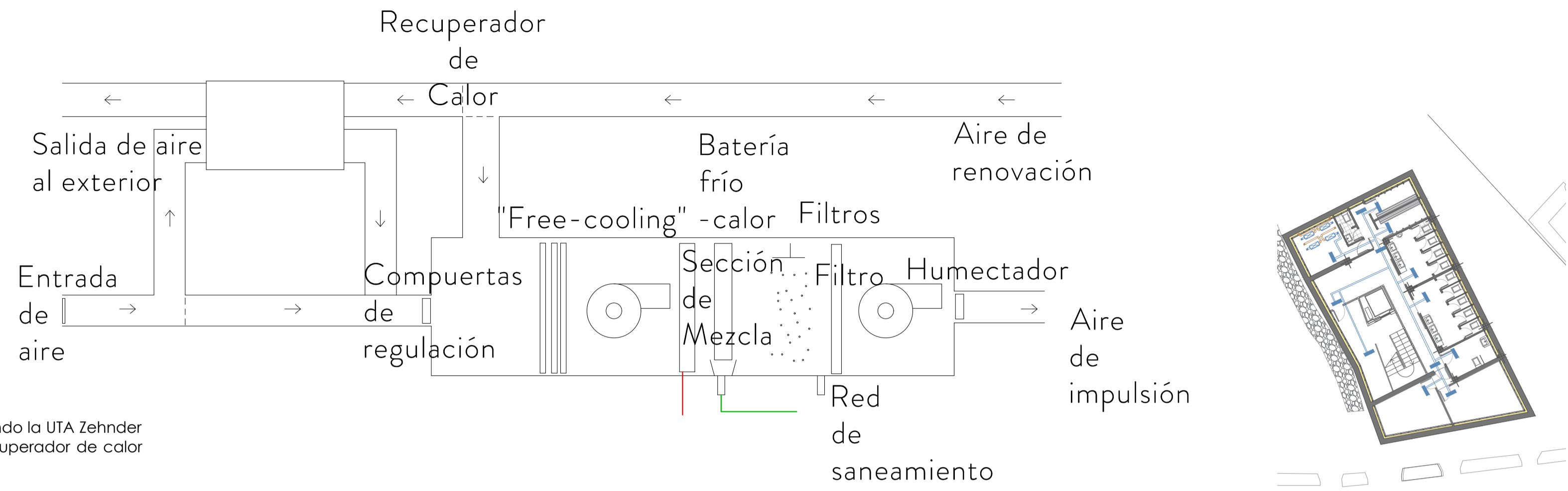

Red de ventilación en edificio principal

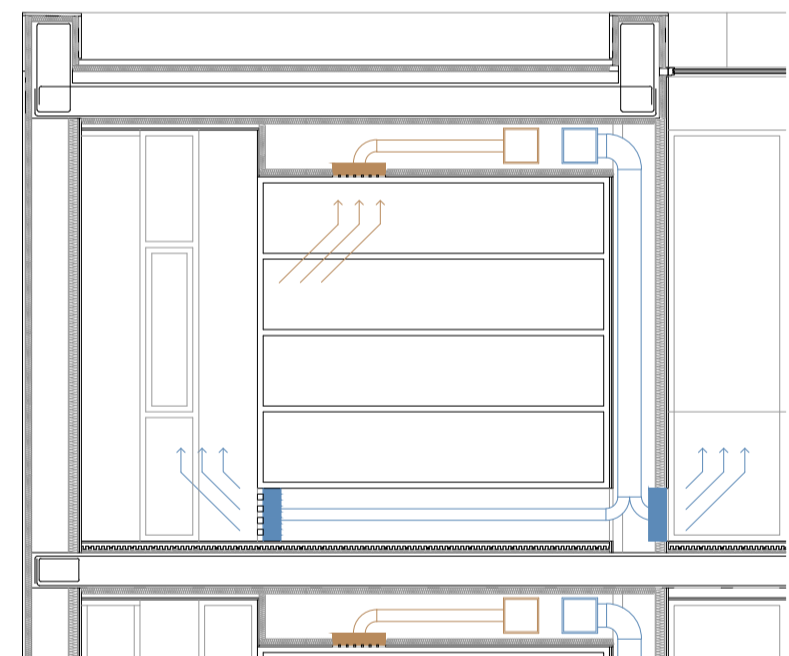

Detalle de red de ventilación en edificio principal

Zehnder comfoair XL 3000

- Filtro
- Calentador
- Refrigerador
- Compuerta
- Intercambiador de calor
- Ventilador

Esquema de principio de red de ventilación

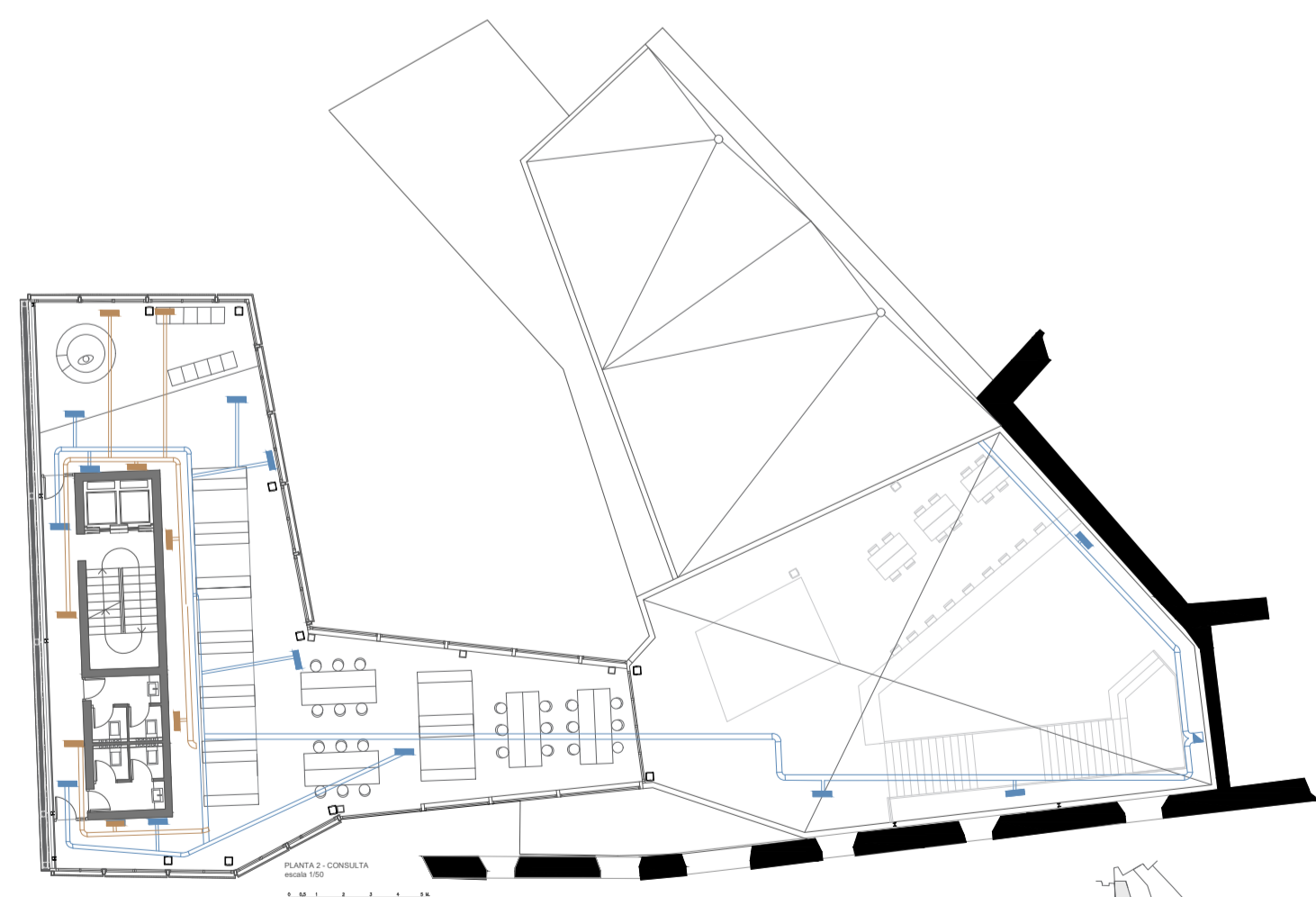
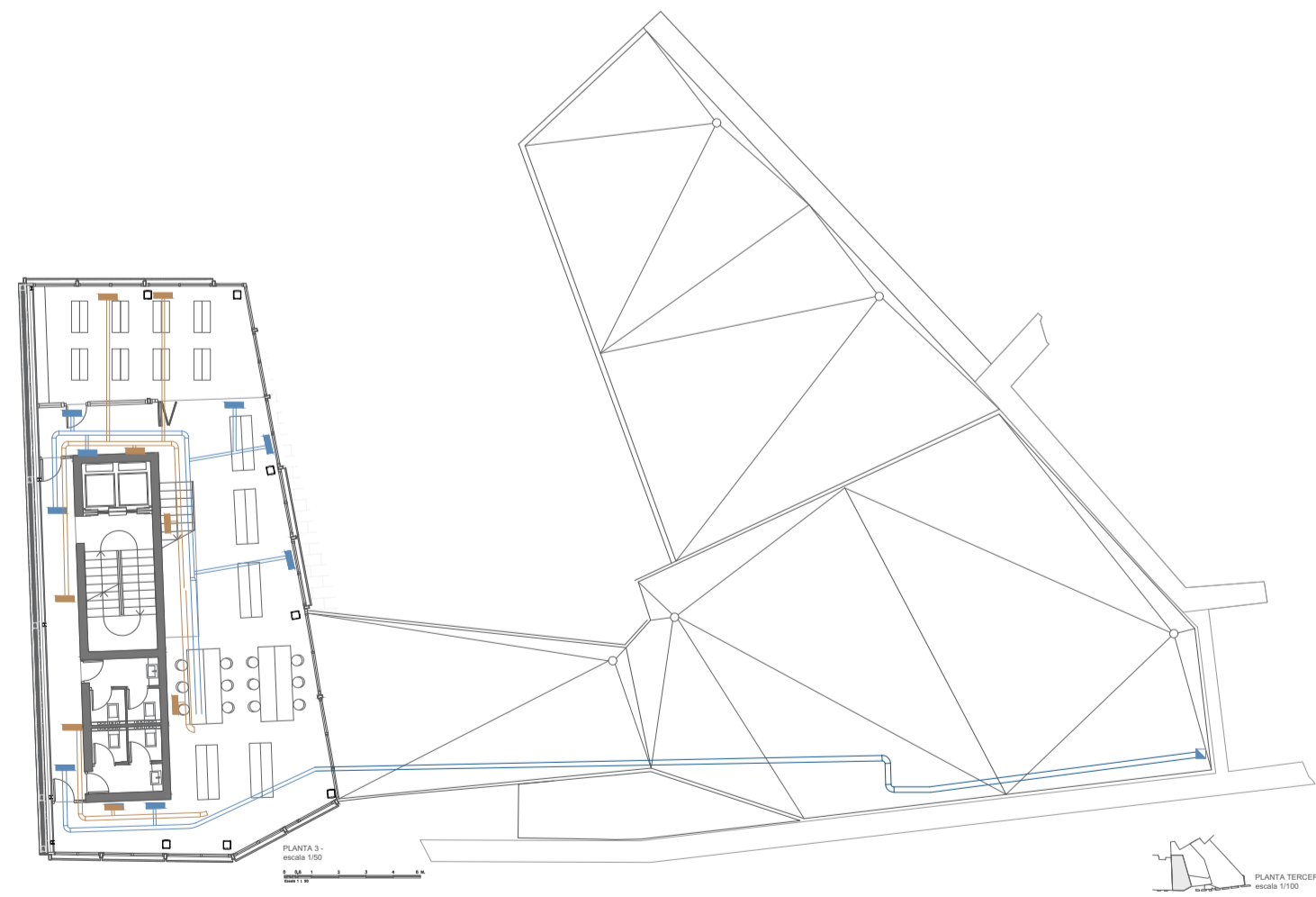
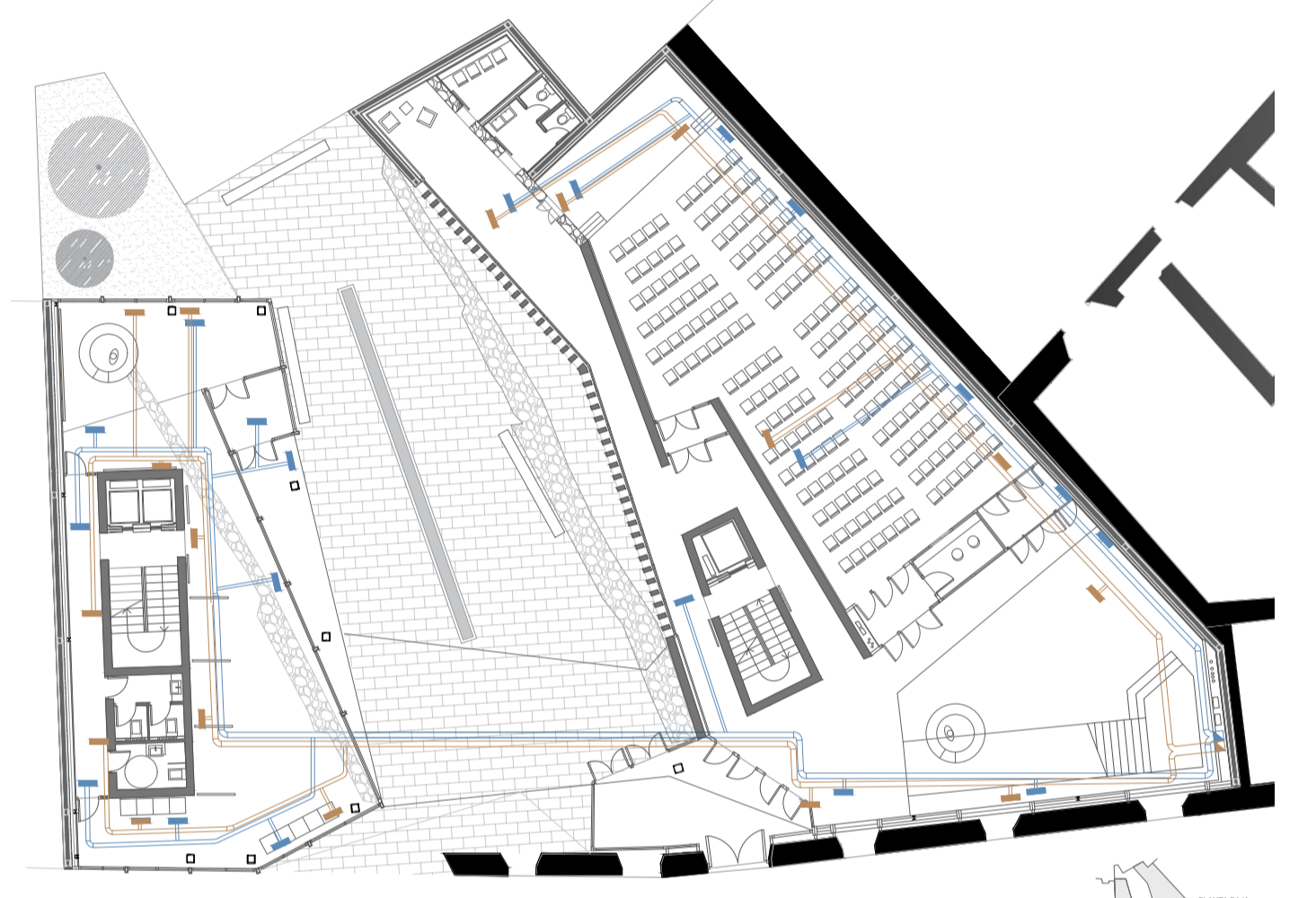
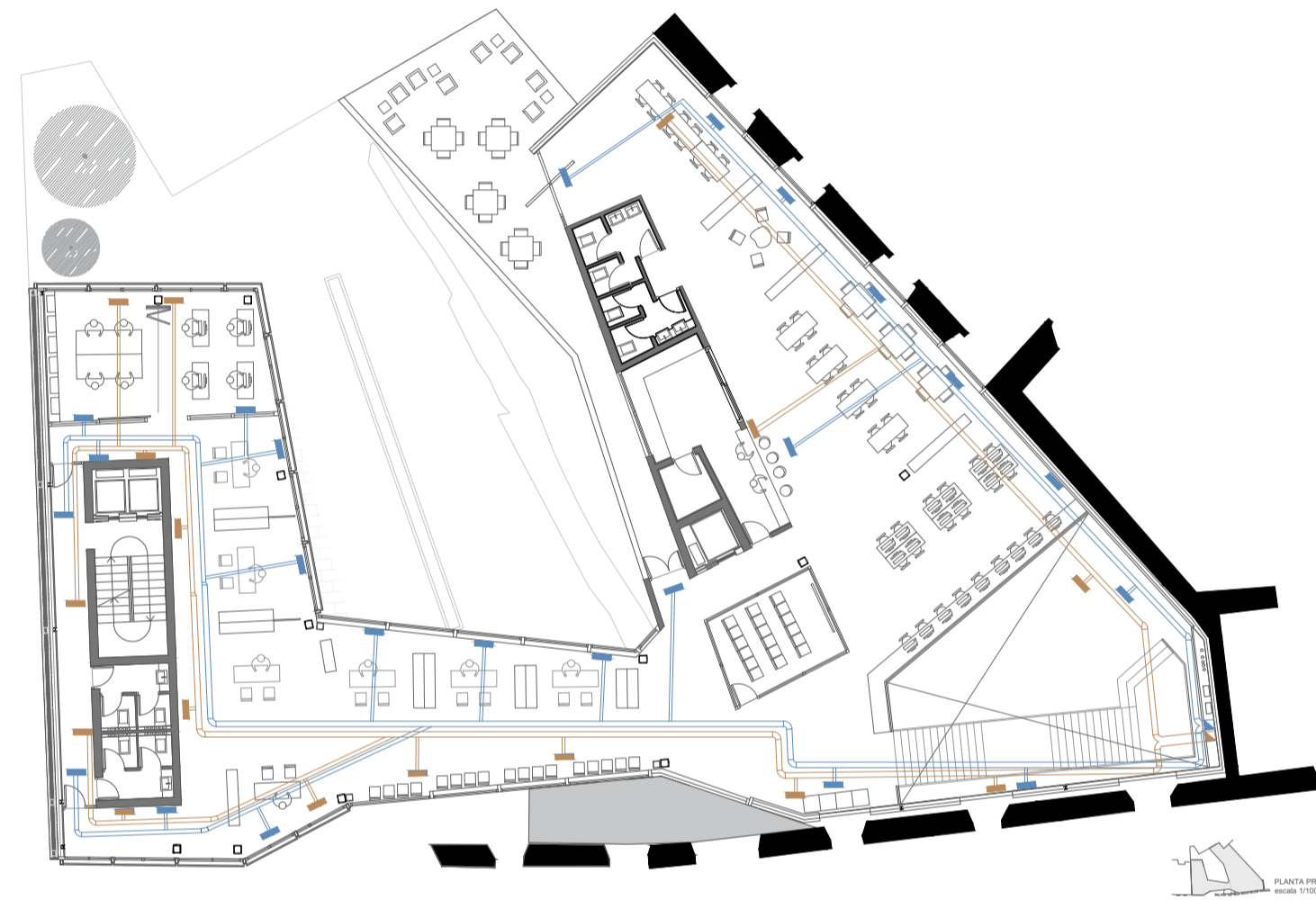
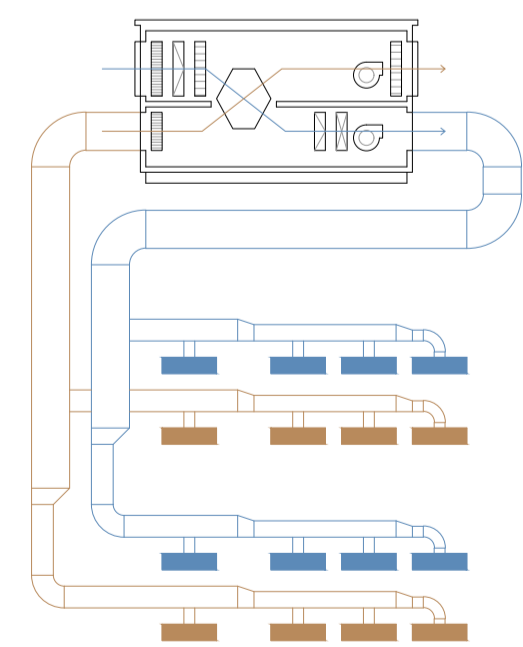

CLIMATIZACIÓN

1/300

- Sonda de captación
- Intercambiador de calor
- Colector
- Depósito de acumulación
- Bomba de calor
- Llave de paso
- Llave anti-retorno
- Bomba de presión
- Montante de ida
- Bajante de retorno
- Circuito de ida
- Circuito de retorno



ARQUITECTURA, ENTORNO Y ENERGÍA: SISTEMA DE GEOTERMIA

Un factor que se ha tenido en cuenta a la hora de diseñar este proyecto ha sido la eficiencia energética. Obtener de los sistemas activos y pasivos de climatización la máxima eficiencia para reducir lo máximo posible las pérdidas energéticas y el consumo energético.

Para ello, se opta por un suelo radiante/refrescante que, mediante una serie de circuitos de agua separados por espacios de uso y unificados a través de un colector para no perder energía, transmite el calor/frío a cada uno de las dependencias. Este suelo radiante cuenta con una solera de hormigón de solo 2.50 cm de espesor, lo que reduce su inercia térmica y tarda menos en calentarse o enfriarse. Además, el material elegido para el pavimento es el gres porcelánico, con una gran conductividad térmica.

Por último, teniendo en cuenta la presencia de un antiguo pozo tapado en el lugar, y por lo tanto, la existencia de corrientes de agua por la cercanía con los antiguos ramales del río Esgueva, la fuente energética escogida para la climatización es la geotermia. Un sistema renovable y limpio, que evita la producción de humos y el inconveniente de disponer de chimeneas de evacuación.

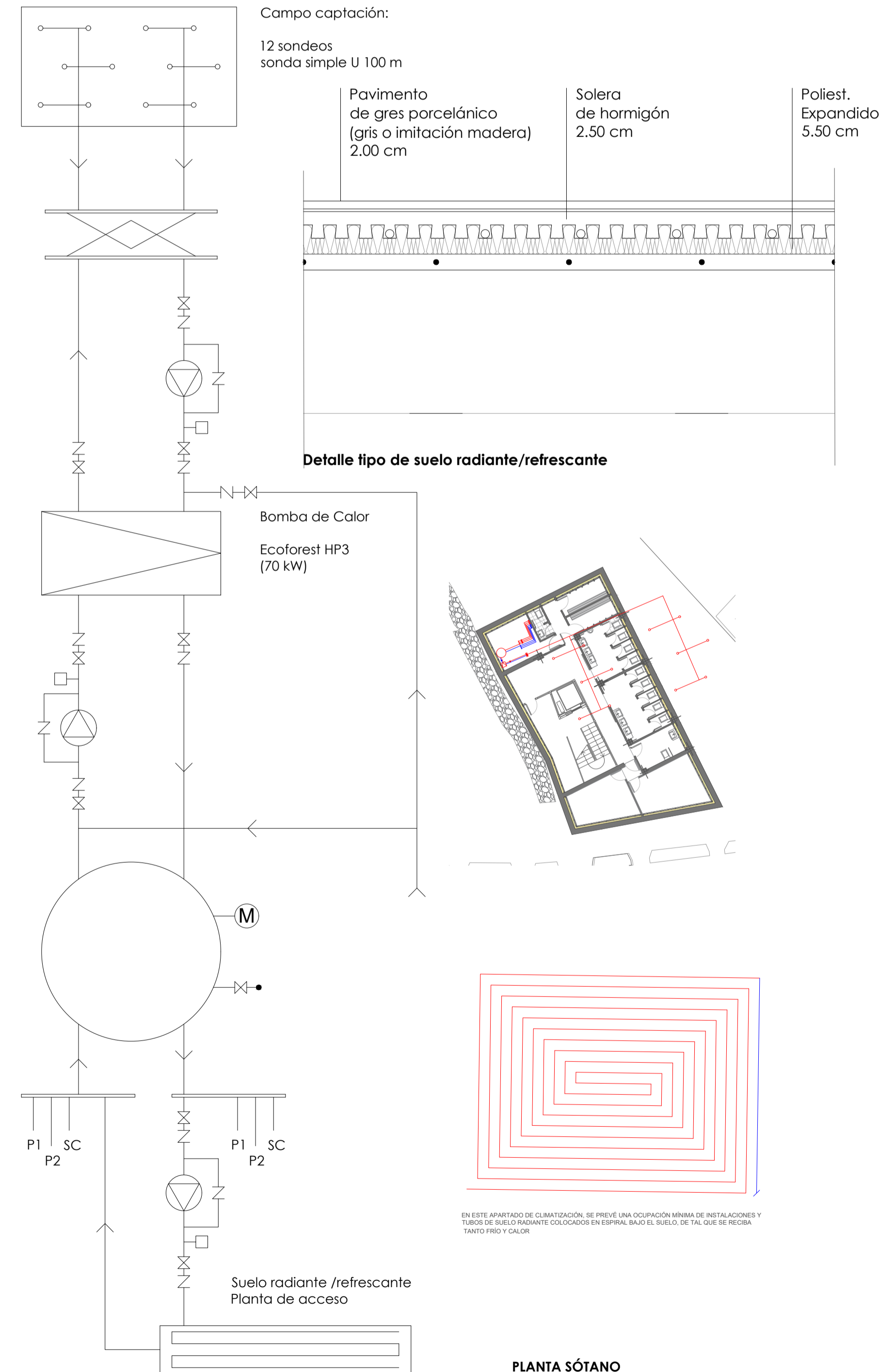

EN ESTE APARTADO DE CLIMATIZACIÓN, SE PREVÉ UNA OCUPACIÓN MÍNIMA DE INSTALACIONES Y TUBOS DE SUELO RADIANTE/REFRESCANTE COLOCADOS EN ESPALDA BAJO EL SUELO DE TAL QUE SE RECIBA TANTO FRÍO Y CALOR.

PLANTA SÓTANO

