

**Universidad de Valladolid  
Facultad de Educación de Palencia  
Departamento de Lengua española**



**TRABAJO DE FIN DE GRADO EN EDUCACIÓN INFANTIL**

**EL DESARROLLO DEL LENGUAJE EN EL  
SEGUNDO CICLO DE EDUCACIÓN INFANTIL.  
PROPUESTA DIDÁCTICA**

**AUTORA: MARIA ELENA DE CEA PÉREZ**

**TUTORA ACADÉMICA: AMPARO DE LA FUENTE BRIZ**

**Julio-2014**



## RESUMEN

El trabajo que a continuación presento se basa en la importancia que tiene el lenguaje, tanto oral como escrito, en el segundo ciclo de Educación Infantil, ya que a través de su utilización los niños serán capaces de expresar sus intereses, emociones, sentimientos, etc., y comunicarse con ellos mismos y con las personas de su entorno, para lograr integrarse en la sociedad en la que viven.

Una vez expuesto el desarrollo del lenguaje, propongo una unidad didáctica que puede llevarse a cabo, para potenciar y fomentar su desarrollo en los niños y niñas de un aula de infantil.

**Palabras clave:** Lenguaje, comunicación, habilidades lingüísticas, oralidad, escritura, expresión, comprensión, interlocutores.

## ABSTRACT

The work presented below is based on the importance of language, both oral and written, in the second cycle of Infant Education, as through their use, children will be able to express their interests, emotions, feelings... and communicate with themselves and the people around them to achieve integrated into the society in which they live.

Next, once talking about language development, I propose a didactic unit that can be carried out to encourage and promote language development with children in a classroom of Infant Education.

**Key words:** Language, communication, language skills, speaking, writing, expression, understanding, partners.



## ÍNDICE

1. INTRODUCCIÓN .....	3
2. JUSTIFICACIÓN .....	4
3. OBJETIVOS .....	9
4. FUNDAMENTACIÓN TEÓRICA .....	10
4.1. ¿QUÉ ES EL LENGUAJE? .....	10
4.1.1. La comunicación humana .....	11
4.2. EL LENGUAJE ORAL Y EL ESCRITO .....	14
4.2.1. El lenguaje oral .....	14
4.2.2. El lenguaje escrito.....	18
4.2.3. Diferencias entre el lenguaje oral y el escrito.....	20
4.3. EL DESARROLLO DEL LENGUAJE DE 3 A 6 AÑOS .....	23
4.3.1. Antecedentes.....	23
4.3.2. Teorías de la adquisición del lenguaje .....	26
4.3.3. El desarrollo del lenguaje .....	28
4.4. LA ENSEÑANZA DEL LENGUAJE EN EL AULA .....	35
5. PROPUESTA DE INTERVENCIÓN EN EL AULA .....	40
5.1 MI EXPERIENCIA DE PRÁCTICAS .....	40
5.2 UNIDAD DIDÁCTICA .....	42
5.2.1 Temática y justificación.....	42
5.2.2 Temporalización-duración.....	43
5.2.3 Contexto.....	43
5.2.4 Objetivos.....	43
5.2.5 Contenidos .....	45
5.2.6 Actividades .....	45
5.2.7 Evaluación del aprendizaje .....	53
6. CONCLUSIONES .....	52
7. REFERENCIAS BIBLIOGRÁFICAS.....	54
8. ANEXOS .....	58



# 1. INTRODUCCIÓN

Con el presente trabajo pretendo reflejar la importancia que tiene el lenguaje en la Educación Infantil, y por tanto, su enseñanza. En primer lugar, haré referencia a una serie de definiciones aportadas por diversos autores, para luego centrarnos en lo que es la comunicación.

Posteriormente, hablaré sobre los dos tipos de lenguaje que existen, es decir, el oral y el escrito, porque aunque el que más se trabaja en las escuelas sea el escrito, el oral también es muy importante. Del mismo modo, expondré las diferencias que -según algunos autores- existen entre estos lenguajes, y el desarrollo que se va produciendo en los niños y niñas de 3 a 6 años. Es a esa edad cuando los niños empiezan a hablar cada vez con más fluidez, sin embargo, no sabemos el por qué ni cómo va cambiando el pensamiento de los niños desde que nacen hasta que aprenden a hablar y escribir adecuadamente.

Para comprender este desarrollo hay que saber lo que ha ocurrido anteriormente, es decir, en las etapas anteriores al segundo ciclo de infantil, porque el lenguaje está presente desde el nacimiento, pero es en ese momento cuando el niño empieza a prepararse para su adquisición.

Por último, planteo una Unidad didáctica con diversas actividades que me habría gustado llevar a cabo para lograr el objetivo de potenciar el desarrollo del lenguaje de los niños y niñas.

## 2. JUSTIFICACIÓN

El presente trabajo está dirigido a los alumnos del segundo ciclo de Educación Infantil, que como se menciona en el Artículo 2 del Decreto 122/2007, de 27 de diciembre, por el que se establece el currículo del segundo ciclo de la Educación Infantil en la Comunidad de Castilla y León, “el segundo ciclo comprende desde los tres hasta los seis años. Tiene carácter voluntario y es gratuito”.

Así mismo, en el artículo 5 de este Decreto (en conformidad con lo establecido en el artículo 6 del Real Decreto 1630/2006) se refleja que “el currículum del segundo ciclo de la Educación Infantil se organizará en las siguientes áreas:

- ✓ Conocimiento de sí mismo y autonomía personal.
- ✓ Conocimiento del entorno.
- ✓ Lenguajes: comunicación y representación.

Estas áreas son diferentes entre sí, y según el tema elegido para tratar en este trabajo, la que más importancia va a tener a lo largo del mismo será la tercera, ya que es la relacionada con el lenguaje y la comunicación, pero los aprendizajes pertenecientes a cada una de ellas que van adquiriendo los niños, estarán relacionados unos con otros.

Tal y como se establece en el Decreto citado con anterioridad:

La comunicación oral, escrita y las otras formas de comunicación y representación sirven de nexo entre el mundo interior y exterior, al ser acciones que posibilitan las interacciones con los demás, la representación, la expresión de pensamientos y vivencias. A través del lenguaje el niño estructura su pensamiento, amplía sus conocimientos sobre la realidad y establece relaciones con sus iguales y con el adulto, lo cual favorece su desarrollo afectivo y social.

También, en este mismo Decreto, se comenta que “Previamente al inicio de la escolarización en el segundo ciclo, el niño ha tenido acceso a diferentes formas de comunicación y presenta cierta competencia lingüística que le permite comunicarse en su lengua materna” añadiendo a continuación que:

Al finalizar el segundo ciclo de Educación infantil el niño podrá comprender los mensajes que le transmiten los demás y expresarse oralmente con fluidez y coherencia, utilizando un lenguaje claro para comunicar sus necesidades, vivencias e intereses, con una estructura sintáctica adecuada. Además de la comunicación oral, se hace preciso iniciarle en el lenguaje escrito [...] La práctica de las dos vertientes del lenguaje escrito, la lectura y la escritura, no pueden entenderse de manera aislada; exige el desarrollo de diferentes habilidades (sensoriales, motoras, espaciales) que se adquieren a través de diversas actividades relacionadas con otras áreas de experiencia. De ahí la importancia de propiciar un aprendizaje globalizado.

En relación con este trabajo y centrándome en la tercera área del segundo ciclo de Educación Infantil que aparece en el Decreto 122/2007, reflejaré algunos objetivos que se intentan desarrollar en esta etapa pertenecientes a uno de sus bloques.

#### Bloque I: Lenguaje verbal.

- “Escuchar, hablar, conversar”.
- “Utilización del lenguaje oral para manifestar sentimientos, necesidades e intereses, comunicar experiencias propias y transmitir información”.
- “Gusto por evocar y expresar acontecimientos de la vida cotidiana ordenados en el tiempo”.
- “Participación creativa en juegos lingüísticos para divertirse y aprender”.
- “Aproximación a la lengua escrita”.
- “Desarrollo del aprendizaje de la lengua escrita y la lectura”.
- “Los recursos de la lengua escrita”.
- “Acercamiento a la literatura”.

Durante los cuatro años que dura el Grado de Educación, los futuros maestros van recibiendo una formación en la que adquieren unas competencias, tanto generales como específicas, y es mediante la realización de este trabajo final, cuando cada alumno

tiene que demostrar que ha sido capaz de adquirirlas para poder llevarlas a la práctica en un futuro.

Estas competencias estarán separadas en Generales, donde se establecerán las competencias que debe tener un alumno que esté cursando el Grado de Educación infantil, y las Específicas, que serán las relacionadas con el tema que se tratará a lo largo de este trabajo.

### ➤ **Competencias generales**

Según lo establecido en la Orden ECI/3854/2007, de 27 de diciembre por la que se establecen los requisitos para la verificación de los títulos universitarios oficiales que habiliten para el ejercicio de la profesión de Maestro en Educación Infantil, algunas competencias que tiene que adquirir un alumno del Grado de Educación Infantil son:

- ❖ Que los estudiantes hayan demostrado poseer y comprender conocimientos en un área de estudio –la Educación- que parte de la base de la educación secundaria general, y se suele encontrar a un nivel que, si bien se apoya en libros de texto avanzados, incluye también algunos aspectos que implican conocimientos procedentes de la vanguardia de su campo de estudio.
- ❖ Que los estudiantes sepan aplicar sus conocimientos a su trabajo o vocación de una forma profesional y posean las competencias que suelen demostrarse por medio de la elaboración y defensa de argumentos y la resolución de problemas dentro de su área de estudio –la Educación-.
- ❖ Que los estudiantes tengan la capacidad de reunir e interpretar datos esenciales (normalmente dentro de su área de estudio) para emitir juicios que incluyan una reflexión sobre temas esenciales de índole social, científica o ética.
- ❖ Que los estudiantes puedan transmitir información, ideas, problemas y soluciones a un público tanto especializado como no especializado.
- ❖ Que los estudiantes hayan desarrollado aquellas habilidades de aprendizaje necesarias para emprender estudios posteriores con un alto grado de autonomía.

- ❖ Desarrollo de un compromiso ético en su configuración como profesional, compromiso que debe potenciar la idea de educación integral, con actitudes críticas y responsables [...]

### ➤ **Competencias específicas**

En este apartado se encontrarán las competencias relacionadas con el tema que se tratará a lo largo de este trabajo, el lenguaje. Estas están recogidas en la Orden ECI/3854/2007, y algunas de ellas son:

- ❖ Conocer el currículo de lengua y lectoescritura de la etapa de Educación infantil, así como las teorías sobre la adquisición y desarrollo de los aprendizajes correspondientes.
- ❖ Expresarse, de modo adecuado, en la comunicación oral y escrita y ser capaces de dominar técnicas para favorecer su desarrollo a través de la interacción.
- ❖ Favorecer el desarrollo de las capacidades de comunicación oral y escrita.
- ❖ Conocer la evolución del lenguaje en la primera infancia, saber identificar posibles disfunciones y velar por su correcta evolución.
- ❖ Favorecer hábitos de acercamiento de los niños y las niñas hacia la iniciación a la lectura y la escritura.
- ❖ Conocer y comprender los procesos desde la oralidad a la escritura y los diversos registros y usos de la lengua.
- ❖ Reconocer y valorar el uso adecuado de la lengua verbal y no verbal.
- ❖ Ser capaces de dominar la lengua oficial de su comunidad y mostrar una correcta producción y comprensión lingüística.
- ❖ Ser capaces de utilizar el juego como recurso didáctico, así como diseñar actividades de aprendizaje basadas en principios lúdicos.

De acuerdo con lo establecido en la Guía para el diseño y tramitación de los Títulos de Grado y Master de la Universidad de Valladolid:

El objetivo fundamental del título es formar profesionales con capacidad para la atención educativa directa a los niños/as del 1er ciclo de educación infantil y para la elaboración y seguimiento de la propuesta



pedagógica a la que hace referencia el artículo 14 de la Ley Orgánica 2/2006, de 3 de mayo, de Educación y para impartir el segundo ciclo de educación infantil.

Añadiendo a continuación:

Es objetivo del título lograr en estos profesionales, habilitados para el ejercicio de la profesión regulada de Maestro en Educación Infantil, la capacitación adecuada para afrontar los retos del sistema educativo y adaptar las enseñanzas a las nuevas necesidades formativas y para realizar sus funciones bajo el principio de colaboración y trabajo en equipo.

Así mismo, en esta guía también se establecen entre los objetivos formativos del título, los de lograr profesionales con las siguientes capacidades:

- Analizar el contexto y planificar adecuadamente la acción educativa.
- Actuar como mediador, fomentando la convivencia dentro y fuera del aula.
- Ejercer funciones de tutoría y de orientación al alumnado.
- Realizar una evaluación formativa de los aprendizajes.
- Diseñar, organizar y evaluar trabajos disciplinares e interdisciplinares en contextos de diversidad.
- Colaborar con las acciones educativas que se presenten en el entorno y con las familias.
- Aplicar en el aula, de modo crítico, las tecnologías de la información y la comunicación.

### 3. OBJETIVOS

Con el presente trabajo pretendo alcanzar unos objetivos relacionados con el tema que nos ocupa a lo largo de este estudio:

- ❖ Conocer el currículum de la etapa de Educación Infantil.
- ❖ Profundizar en el concepto de lenguaje como medio imprescindible para la comunicación.
- ❖ Demostrar la importancia que tienen las dos formas de lenguaje por igual.
- ❖ Dar a conocer las teorías más importantes sobre la adquisición del lenguaje.
- ❖ Investigar sobre el desarrollo del lenguaje en los niños de 3 a 6 años para luego poder proponer actividades adecuadas a su grado de lenguaje.

## 4. FUNDAMENTACIÓN TEÓRICA

### 4.1. ¿QUÉ ES EL LENGUAJE?

Existen numerosos autores que proponen diversas definiciones sobre este concepto, por ejemplo, en palabras de Beniers (2005, p.21) “es una de las facultades que distinguen al humano del resto de los seres vivos” o la definición que propone Prado Aragonés (2011) citando a González (1999, p.113) en la que argumenta que:

El instrumento primordial para construir una representación del mundo más o menos compartida y comunicable, es decir, un instrumento básico para la comunicación, para la construcción del conocimiento, para la realización de aprendizajes y para el logro de una plena integración social y cultural (p.143)

Del Pozo (2011) y Prado Aragonés (2011), junto con Bigas y Correig (2008), coinciden al afirmar que todo ser humano posee el lenguaje de forma innata pero necesita a la sociedad para su desarrollo, es decir, la interacción con otras personas.

Por lo tanto, Reyzábal (2001) citando a Tough (1987, p.87) establece que:

La importancia del lenguaje estriba en que permite que las ideas y la información se transmitan de una persona a otra. El lenguaje provee el medio a través del cual el pensamiento puede ser expresado y, el propio uso del lenguaje y la continua experiencia de estar entre usuarios del mismo, influye no solo en la forma en que el niño utilizará el lenguaje, sino, en la forma en que pensará y el tipo de interpretación que hará de sus experiencias (p.18)

Como bien dicen Bigas y Correig (2008), la competencia lingüística es lo más importante que posee el ser humano porque a medida que los niños se forman, van adquiriendo unos signos y símbolos que les permiten comunicarse con los demás y con ellos mismos pero también apunta que es necesario que se reciba una educación adecuada para que se vaya desarrollando el pensamiento del niño y vaya aumentando su conocimiento.

La sociedad actual deriva la responsabilidad de la enseñanza del lenguaje a la escuela y, como dice Prado Aragonés (2011), la hace responsable de que los niños adquieran unas competencias verbales complejas, añadiendo a continuación:

Parece claro que una sociedad democrática aspira a que sus ciudadanos sean capaces de relacionarse verbalmente de una manera adecuada para saber argumentar sus opiniones, comunicar sus pensamientos y conocimientos, expresar sus sentimientos y comunicar sus valoraciones, y también comprender los conocimientos, las opiniones, los valores estéticos que se transmiten a través de la lengua oral y escrita (p. 88)

#### **4.1.1 La comunicación humana**

Según Beniers (2005, p.28) “el lenguaje es el medio de comunicación por excelencia y el medio de expresión más explotado” coincidiendo con Prado Aragonés (2011), quien dice que:

Es un eficaz instrumento de comunicación humana que nos permite:

- ✓ Conocer y entender el mundo que nos rodea, comprender la realidad y nombrarla.
- ✓ Organizar nuestro pensamiento, generar ideas, analizar los problemas que nos surgen y planificar y orientar nuestra actividad y la de los demás.
- ✓ Comunicarnos con los demás mediante la interacción, en la que expresamos nuestros sentimientos, vivencias e ideas y comprendemos los de los demás (p.143).

Reyzábal (2001) postula que todos los miembros de una comunidad utilizan la comunicación para organizarse, pero para que esa comunicación pueda llevarse a cabo es necesario que todos los miembros se entiendan, por ello Beniers (2005, p.16) apunta que “los signos lingüísticos remiten, a grandes rasgos, a lo mismo para todos los hablantes de una comunidad”.

En palabras de Prado Aragonés (2011):

La comunicación puede llevarse a cabo de forma oral o escrita, y es la suma de cuatro habilidades lingüísticas que los hablantes de una lengua

ponen en práctica en función de cuál sea su papel en el proceso de comunicación (p.143)

Los miembros que participan en este proceso pueden ser emisores o receptores. En el primer caso, la persona hablará si la comunicación es oral y escribirá si la comunicación es escrita, en cambio, en el segundo caso comprenderá y escuchará si la comunicación es oral, y leerá lo que está escrito si es escrita.

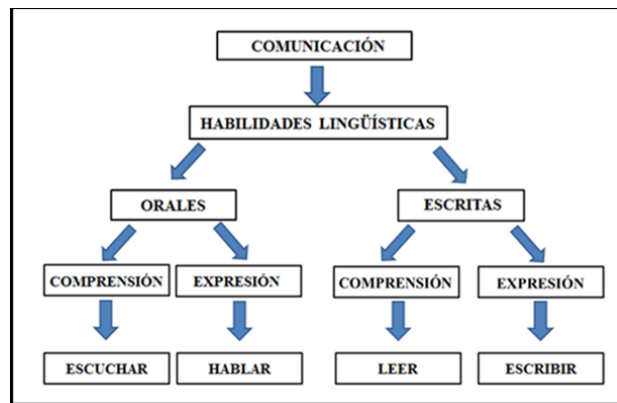

Cuadro 1: Habilidades lingüísticas de la comunicación (Prado Aragonés, 2011, p.143)  
(Ver Anexo 1)

Así mismo, Prado Aragonés (2011) citando a Cassany, Luna y Sanz (1994, pp.96-97) ofrece unos datos sobre la frecuencia con la que utilizamos las habilidades en la comunicación, que son tomados de Rivers y Temperley (1978) y Gauquelin (1982), donde dice que:

Dedicamos el 80% de nuestro tiempo total de vida a la comunicación. De ese tiempo, el porcentaje mayor lo dedicaríamos a la práctica de las habilidades orales y, en menor medida, a la de las habilidades escritas (p.144)

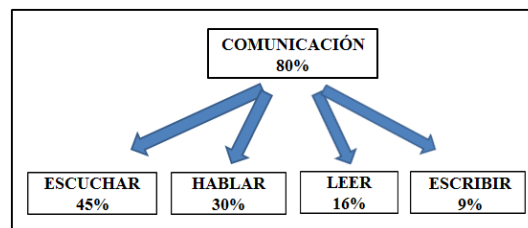

Cuadro 2: Uso de las habilidades en la comunicación (Prado Aragonés, 2011, p.144)  
(Ver Anexo 1)

Prado Aragonés (2011) añade que estas habilidades no actúan de forma independiente sino que cuando nos comunicamos, continuamente saltamos de una postura a otra, es decir, pasamos de ser emisores a ser receptores.

Por último, Palau, Bosch y Carreras (2005) exponen que hay dos cuestiones muy importantes en cualquier situación comunicativa, la capacidad de escuchar y la necesidad de seguir con atención la exposición de los otros individuos, por lo que no solo es necesario escuchar a quienes estén hablando, sino que es imprescindible oír.

### ➤ Elementos de la comunicación

Prado Aragonés (2011) establece que los componentes de la comunicación son: “el emisor (autor), el mensaje (texto), el receptor (oyente o lector)” (p.56). Por el contrario, Reyzábal (2001) comenta que hay otros dos componentes además de los que propone Prado Aragonés (2011), que son el código, que debe ser compartido por ambos interlocutores, y el canal que es el medio que utilizan para transmitir el mensaje.

Según Palau, et al. (2005) “un proceso de comunicación normal funciona mediante un codificador y un decodificador capaz de interpretar el mensaje que recibe porque conoce el código” (p.21). El codificador será el emisor y el decodificador el receptor.

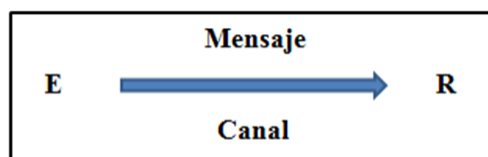

Cuadro 3: Elementos de la comunicación (Palau, et al. p.20) (Ver Anexo 1)

Prado Aragonés (2011), citando a Hymes (1971), define los factores que participan en la comunicación con el acrónimo SPEAKING, cuyos componentes son especificados por Tusón (1997, p.62-69) y de los que habla Prado Aragonés:

- ✓ Situación: espacial, temporal y psicosocial que mediatiza el hecho comunicativo.
- ✓ Participantes: los interlocutores.

- ✓ Finalidades: objetivos que persigue un acto de comunicación y sus productos finales.
- ✓ Secuencia de actos: estructura y organización de la interacción.
- ✓ Clave: tono y grado de formalidad empleado.
- ✓ Instrumentos: canal de comunicación empleado, las variedades de habla y los códigos no verbales que interaccionan con los códigos verbales.
- ✓ Normas: las que regulan los turnos de palabra y las referencias compartidas por los interlocutores.
- ✓ Género: tipología textual utilizada en cada momento en función de la finalidad comunicativa (p.53).

Por último, Palau, et al. (2005) afirman que, a lo largo de mucho tiempo, en la comunicación existían el papel de emisor y el de receptor, pero para explicar este acto, sólo se tenía en cuenta la función que realizaba el emisor, ya que éste era pasivo y la única función que realizaba era la de comprender el mensaje que se le transmitía. En la actualidad, ese pensamiento ha cambiado, ya que el receptor se mueve, mira, da respuestas, etc., porque, como ya hemos dicho, se cambian los papeles.

## **4.2 EL LENGUAJE ORAL Y EL ESCRITO**

Como hemos dicho anteriormente, la comunicación puede darse tanto de forma oral como de forma escrita. “En realidad no sabemos cómo se originó el lenguaje, pero sabemos con seguridad que el lenguaje hablado lo hizo antes que el escrito” (Yule, 2004, p.11).

### **4.2.1 El lenguaje oral**

Prado Aragonés (2011) al igual que Reyzábal (2001), comentan que la comunicación posee dos clases de códigos: los verbales y los no verbales. Cuando nos comunicamos de forma oral, no sólo se usan las palabras, sino que también aparecen unos elementos no verbales que se utilizan para dar indicaciones al hablante.

Reyzábal (2001) subraya que:

Comunicación verbal y no verbal no están siempre sincronizadas, ni una refuerza la otra necesariamente. Lo no verbal puede aparecer en disonancia con lo verbal. Gestos terminantes pueden acompañar a palabras dulzonas, demostrando aspectos que la comunicación verbal, más controlada e intelectualizada, puede estar ocultando (p.37)

En cambio, Prado Aragonés (2011) afirma que los gestos que se hacen, se integran en lo que está comunicando.

Para transmitir la lengua oral se usa el canal vocal, ya que “la voz es el instrumento de la comunicación oral” (Reyzábal, 2001, p.68) y para percibir estos mensajes, Ferrer Serrahima (2012, p.109) propone que son necesarios unos factores que son: “la base orgánica (audición), la actitud de escucha (capacidad para escuchar) y nuestra adecuación como interlocutores (nuestra manera de hablar y dialogar)”.

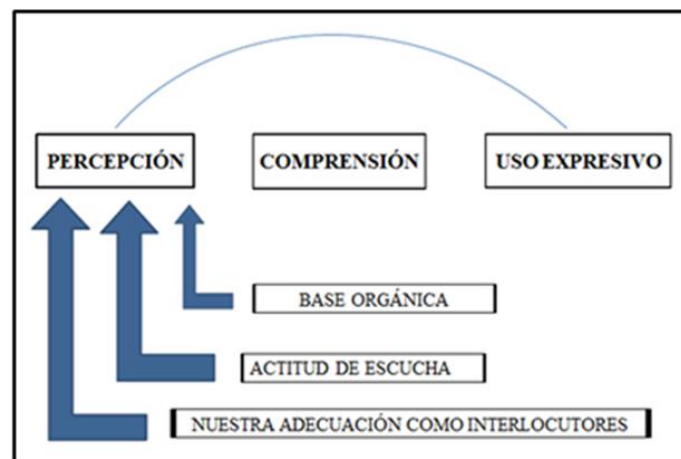

Cuadro 4: Factores que inciden en la capacidad de percibir el lenguaje. (Ferrer Serrahima, 2012, p.109) (Ver Anexo 1)

Prado Aragonés (2011) comenta que los niños deben desarrollar el código oral, porque lo necesitan para poder interactuar con la sociedad y para su realización personal, por tanto, señala que:

La enseñanza de la lengua oral debe constituir uno de los primeros objetivos de la formación lingüística en la escuela por varios motivos:



- La mayor parte de los usos comunicativos se realiza de forma oral.
- Constituye el único recurso comunicativo que el alumno conoce cuando llega a la escuela y en ella debe aprender a mejorarlo.
- Su adecuado dominio es requisito imprescindible para el aprendizaje de la lectoescritura. (p.161)

Reyzábal (2001) y Prado Aragonés (2011) afirman que hace tiempo, a los niños se les enseñaba a leer y a escribir pero no a hablar porque se pensaba que ya sabían debido a que el lenguaje era innato y se adquiría en la familia pero en la actualidad se sabe que necesita una educación.

Según Palau et al., (2005) “los niños no aprenden la lengua por casualidad sino que la aprenden cuando la usan para participar en la vida de la comunidad” (p.35) y Ferrer Serrahima (2012) especifica que “a hablar sólo se aprende hablando, o más exactamente hablando y escuchando” ( p.20), por eso, este último autor propuso que se debe llevar a cabo el proceso de escuchar-entender-hablar, llamado “bucle audio-psiconeurologico-fonatorio” por Tomatis (1957) o “bucle audiofonatorio”, como se llama en la actualidad.

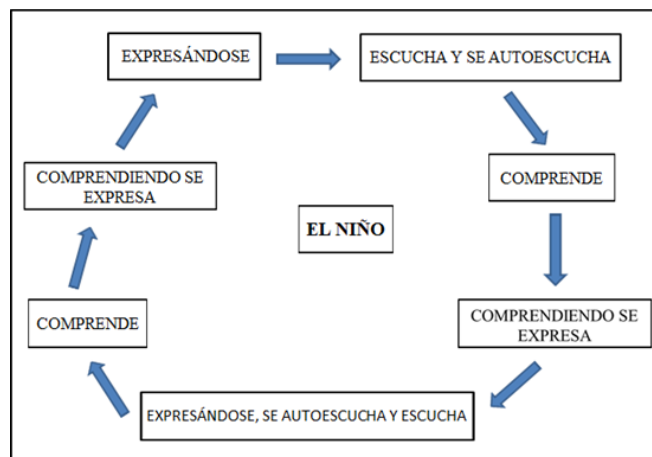

Cuadro 5: Bucle audiofonatorio (Ferrer Serrahima, 2012, p.104) (Ver Anexo 1)

Pero también es necesario que “aprendan cada vez a hablar mejor y a escuchar más comprensivamente” (Reyzábal, 2001, p.91)

Reyzábal (2001, p.26) citando a Lenz (1912, p.30) dice que “el que quiere aprender ligero a hablar una lengua debe siempre confiarse a la práctica. Nadie aprende un idioma sin haberlo hablado mal, con faltas, durante cierto tiempo [...]” pero para

esto necesitan ayuda, por lo que Palau et al., (2005, p.35) proponen que “el marco del aula se convierte, en un espacio especialmente privilegiado ya que, mediante el diálogo con el adulto o con los compañeros, los alumnos disponen de la posibilidad de contrastar y reinterpretar sus representaciones del mundo”

En palabras de Reyzábal (2001, p.79), “en la educación infantil resulta imprescindible un adecuado tratamiento del lenguaje, para lo que es necesario un clima de cariño y confianza que facilite la comunicación” añadiendo a continuación:

Una de las primeras responsabilidades de los educadores y adultos en general es llevar a cabo, conductas verbales que les permitan adquirir los patrones lingüísticos pertinentes, pues, en muchos casos, no es tanto que los alumnos desfavorecidos desconozcan el lenguaje cuanto que no poseen experiencia sobre cómo usarlo, pues no suelen tener la oportunidad de ser oídos (p.80)

Por lo tanto, Ferrer Serrahima (2012) propone que para que el niño interactúe con los demás debe:

- Tener vivencias que expresar; tener cosas que decir
- Tener una persona a quien decírselas
- Tener la posibilidad personal de hacerlo

(p.23)

En una clase de infantil, se podrán observar muchas diferencias entre el lenguaje de los niños según las experiencias familiares que éstos tengan porque si un niño no habla nada con su familia, no podrá practicar el lenguaje y no se desarrollará tanto como el de otro niño que sí lo hace.

Estas diferencias deben solventarse en la escuela con ayuda de los profesores quienes intentarán lograr el objetivo de la formación lingüística que es “desarrollar la plena competencia comunicativa del alumno, que le permita producir y comprender discursos adecuados a cada situación comunicativa y con distintas finalidades, que utilicen de forma integrada códigos verbales y no verbales” (Prado Aragonés, 2011, p.160)

#### 4.2.2 El lenguaje escrito

En palabras de Bigas y Correig (2008, p.112), la lengua escrita son “las producciones realizadas por medio de la escritura y que son el resultado de su uso social”. Esta lengua está formada por dos habilidades que según Prado Aragonés (2011, p.189) son “leer, que constituye la habilidad comprensiva, y escribir, la expresiva”

Solé (2013), citando a Ferreiro (1979) y Ferreiro y Teberosky (1979), dice que cuando llegan a la escuela, los niños ya tienen algunas ideas sobre la escritura y la relación que tiene este y lo oral.

Bigas y Correig (2008) citando a Wells (1988), quien hizo numerosos estudios para comprobar si los niños que trabajaban con sus padres tenían más capacidades que los que no trabajaban con ellos, comentan que:

Gracias a las entrevistas se vio claramente que, por lo regular, los padres de los niños que obtenían puntuaciones relativamente más altas en la prueba del conocimiento de la capacidad de leer y escribir, eran más aficionados a la lectura y tenían más libros; a la vez, tendían a leerles más a sus hijos (p.110)

Según Prado Aragonés (2011, p.193), “escribir consiste en representar mediante signos gráficos una determinada información de forma coherente y adecuada” y según Olson (1998) citado por Palau et al. (2005) la escritura es superior al habla, es una forma de representarla y permite que la sociedad avance y progrese.

En cambio, el concepto de leer, en palabras de Solé (2013, p.17), “es un proceso de interacción entre el lector y el texto, proceso mediante el cual el primero intenta obtener una información pertinente para los objetivos que guían su lectura” por lo que es necesario que la persona lo lea para alcanzar el objetivo.

Prado Aragonés (2011) aporta otra definición donde dice que:

la habilidad de leer, por tanto, no es un simple acto mecánico de descodificación de signos gráficos, sino un proceso de interacción entre el lector y el texto, para construir una interpretación del mensaje escrito a partir de la información que proporciona el texto y los conocimientos previos del lector (p.192)

Colomer y Camps (1996, p.41), citados por Prado Aragonés (2011, p.191) comentan que “el acto de leer es concebido [...] como un proceso interactivo y creativo entre el lector y el texto, con la finalidad de comprenderlo e interpretarlo”

Hay niños que son capaces de leer algunos textos, pero “leer implica comprender el texto escrito” (Solé, 2013, p.18) y para esto es necesario que los niños hayan adquirido las habilidades de descodificación y sepan utilizarlas con soltura.

Solé (2013), citando a Palincsar y Brown (1984), aseguran que la comprensión de los textos depende:

- De la claridad y coherencia del contenido de los textos, de que su estructura resulte familiar o conocida, y de que su léxico, sintaxis y cohesión interna posean un nivel aceptable.
- Del grado en que el conocimiento previo del lector sea pertinente para el contenido del texto, es decir, de la posibilidad de que el lector posea los conocimientos necesarios que le van a permitir la atribución de significado a los contenidos del texto.
- De las estrategias que el lector utiliza para intensificar la comprensión y el recuerdo de lo que lee, así como para detectar y compensar los posibles errores o fallos de comprensión. (p.60-61)

Esta misma autora apunta que al ir leyendo el texto, se va comprendiendo inconscientemente, es lo que Brown (1980) llama “estado de piloto automático”. Cuando se está leyendo y se llega a un punto donde no se comprende, se detiene la lectura y se soluciona. Este proceso aunque sea interno, se debe enseñar.

Prado Aragonés (2011) citando a Cohen (1980 y 1983) y Doman (1978), sostiene que existen dos posturas acerca de la mejor edad para enseñar la lectoescritura:

- ❖ Los defensores de retardar la enseñanza de la lectura y realizar una preparación previa hasta que el niño alcance la madurez lectoescritora. Dicen que el niño debe desarrollar unas capacidades perceptivo-sensoriales para enfrentarse a los aprendizajes de la lectoescritura. Esto se alcanzará entre los 5 y 6 años.

- ❖ Los defensores de la enseñanza y aprendizaje temprano integran la corriente de aprendizaje precoz de la lectoescritura y afirman que es posible enseñar a los niños estos aprendizajes entre los 2 y los 5 años, a partir de la motivación e interacción con el medio, sobre todo con la familia (pp.195-196).

Por último, Bigas y Correig (2008) afirman que desde muy pronto los niños quieren escribir, por lo que debemos apoyarles y motivarles.

#### **4.2.3 Diferencias entre el lenguaje oral y el escrito**

Según Palau et al., (2005):

El pedagogo Rousseau afirma que la voz se encuentra junto aquello que es natural; la escritura es un suplemento artificial que ocupa el espacio que deja la ausencia de la voz. Saussure, el profesor que dictó el Curso de Lingüística General, expone que el verdadero objeto de la lingüística es la lengua hablada, y la única función que tiene la escritura es representarla (p.16)

Así mismo, Reyzábal (2001) citando a Quilis (1978, pp.5-6) establece tres diferencias entre las dos lenguas:

- ✓ La lengua hablada es anterior a la escrita.
- ✓ La lengua escrita es una conformación de la lengua hablada, que se configura artísticamente en la lengua escrita literaria.
- ✓ La lengua escrita pierde elementos que posee la lengua hablada: las variaciones significativas de tono, los valores expresivos, que difícilmente se pueden transcribir con los signos ortográficos, y todo el lenguaje gestual que acompaña al acto de hablar. (p.29)

Y por otro lado, Reyzábal (2001) propone un cuadro para ver mejor las diferencias:

LENGUA ORAL	LENGUA ESCRITA
Está constituida por sonidos (nivel fonético)	Está constituida por grafías (nivel grafemático)
Se realiza en presencia de los interlocutores lo que implica inmediatez.	No se realiza en presencia del lector y por lo tanto no existe el estímulo-respuesta inmediato ni el reajuste espontáneo.
Se dan cosas por supuestas gracias a la situación. Elementos deícticos como aquí, ahora, esto...	Debe incluir el contexto situacional.
Utiliza elementos verbales (suprasegmentales) propios (pausas, entonaciones, ritmo...) y gestuales, corporales, etc.	Utiliza elementos verbales, icónicos y gráficos: puntuación, márgenes, subrayados, ilustraciones, tipos de letras...
Se suelen producir múltiples repeticiones, interjecciones, exclamaciones, onomatopeyas.	Se suelen evitar repeticiones y uso abusivo de interjecciones, exclamaciones u onomatopeyas.
A veces se rompe la sintaxis y se usan con cierta libertad diferentes registros.	Cuida el léxico, la sintaxis parece ser más explícita y coherente y se suele mantener el mismo registro lingüístico a lo largo de todo el discurso.
El uso de la oralidad es universal y su aprendizaje “espontáneo”	El uso de la escritura no es universal y se aprende “en la escuela”
El habla tiene carácter temporal.	La escritura tiene carácter espacial.
El que habla tiene poco tiempo para estructurar el discurso, por eso éste puede resultar menos preciso o riguroso lingüísticamente.	Al escribir se puede cuidar más la estructuración del discurso e, incluso, consultar dudas, corregir, ampliar, etc

Cuadro 6: Diferencias entre la lengua oral y la escrita (Reyzábal, 2001, p.64) (Ver Anexo 1)

Según Prado Aragonés (2011) existen otras diferencias:

El oral, debido a su inmediatez y a la imposibilidad de volver sobre él, es más espontáneo, ágil, menos planificado y cuidado, con una sintaxis poco



compleja, escaso orden sintáctico y abundantes elipsis y con un vocabulario sencillo, numerosas repeticiones y muletillas, frente al escrito que, al grabarse sobre un soporte estable, permite una elaboración más reflexiva y una revisión continua, se planifica con más detenimiento, es más elaborado y cuidado, con una sintaxis más compleja y organizada y un léxico más rico y variado (p.146)

También Prado Aragonés (2011), citando a Briz (1998) apunta:

La diferencia básica entre ambas formas de comunicación radica en que la comunicación oral es innata en el ser humano, se manifiesta en el habla y su soporte físico es el sonido. La comunicación escrita es un código artificial inventado por el hombre con la finalidad de almacenar y conservar información, que se manifiesta en la escritura, cuyo soporte es la grafía o letra, y que de ninguna manera se puede considerar como la representación gráfica de la lengua oral (p.146)

Y citando a Cassany (1989, 34-40), propone un cuadro con varias diferencias:

COMUNICACIÓN ORAL	COMUNICACIÓN ESCRITA
Canal auditivo	Canal visual
Los signos se perciben sucesivamente	Los signos se perciben simultáneamente
Comunicación espontánea	Comunicación elaborada
Comunicación inmediata en el tiempo y el espacio	Comunicación diferida en el tiempo y el espacio
Comunicación efímera	Comunicación duradera
Utiliza códigos no verbales	No utiliza apenas códigos no verbales.
Hay interacción	No existe interacción
El contexto extralingüístico es importante	El contexto extralingüístico es poco importante

Cuadro 7: Diferencias entre la comunicación oral y la escrita (Prado Aragonés, 2011, p.147)

(Ver Anexo 1)

Por último, esta autora, citando a Salvador (1997), aporta tres diferencias entre el código oral y el escrito:

- Su modo de adquisición: la lengua oral se adquiere espontáneamente y de un modo natural, pero la lengua escrita requiere un proceso de instrucción para su aprendizaje.
- La situación de comunicación: en la comunicación oral los interlocutores comparten un mismo contexto, y en la escrita, se da una comunicación a distancia que trasciende los límites espacio-temporales.
- El modo de producción: la comunicación escrita precisa de instrumentos físicos y la coordinación de las habilidades motoras y cognitivas (p.189)

## 4.3 EL DESARROLLO DEL LENGUAJE DE 3 A 6 AÑOS

### 4.3.1 Antecedentes

Todos los niños, cuando nacen, poseen la capacidad del lenguaje, y como dicen Bigas y Correig (2008) a hablar se aprende hablando, no imitando.

Los niños no nacen siendo plenos usuarios del lenguaje articulado, existe la creencia generalizada de que el proceso de lateralización empieza en la primera infancia coincidiendo con el periodo en el que se produce la adquisición del lenguaje (Yule, 2004, p.195).

Existe un periodo de tiempo llamado periodo crítico, en el que los niños serán más capaces de adquirir una lengua, siendo el responsable de que los pequeños que han estado aislados de la gente no lleguen a aprender la lengua<sup>1</sup> porque “la transmisión cultural de una lengua en particular es crucial en el proceso de adquisición de los humanos” (Yule, 2004, p.36)

Ferrer Serrahima (2012) apunta que la etapa de educación infantil es el momento más importante para los niños, porque es cuando se deben adquirir y desarrollar sus capacidades de lenguaje y, para su logro, lo más importante es que se dé un intercambio comunicativo.

Todos los niños desarrollan el lenguaje más o menos a la misma edad y, por tanto, todos pasarán por las mismas etapas de adquisición. Bigas y Correig (2008), Beniers (2005) y Reyzábal (2001) comentan que, desde que nacen, los niños quieren

---

<sup>1</sup> Se puede ver el documental de Genie en la web-grafía.



comunicarse con los adultos, y las primeras relaciones que entablará serán con la madre, ya que ésta establece un vínculo afectivo. Ferrer Serrahima (2012) añade que:

En la medida en que la madre lo dota de contenido y se lo retorna al niño, esta señal inicial va convirtiéndose, poco a poco, en código comunicativo que el niño va identificando como tal y va aprendiendo a usar. (p.33)

Según Yule (2004), los niños pasan por unas fases los 3 primeros años que son: la etapa pre-lingüística, la etapa holofrástica, la etapa de las dos palabras, y la etapa del habla telegráfica.

### ➤ **Etapa pre-lingüística<sup>2</sup>**

Comprende el período de los 3 a los 10-12 meses. Según Reyzábal (2001, p.86), “niños y niñas inician muy tempranamente una comunicación pre-lingüística, que pasa por el gorjeo y el balbuceo hasta llegar a estadios claramente lingüísticos”

Los primeros sonidos son los gorjeos, que como dice Ferrer Serrahima (2012), son sonidos internos, nasales o guturales que se realizan para manifestar malestar, bienestar o porque les provoca placer. Por otra parte, Bigas y Correig (2008) sostienen que les permitirán establecer las protoconversaciones. Ferrer Serrahima (2012) junto con Beniers (2005), proponen que los niños van desarrollando su capacidad de articulación y, además, en palabras de Beniers (2005, p.32), “si en esta situación otra persona emite sonidos que el niño conoce de su propia producción [...], éstos provocarán imitación espontánea, el llamado contagio vocal, y después, imitación deliberada”.

Alrededor de los 6 meses, Bigas y Correig (2008) afirman que aparece la etapa del *laleo*, donde los niños empiezan a producir los balbuceos, que se caracterizan, según esta autora y Yule (2004), por la repetición de sílabas, como “mamama”, “dadada”.

Beniers (2005, p.28) citando a Ajuriaguerra (1977, p.297), dice que “alrededor de los 8 meses, descubre, además, que con determinados tipos de vocalización logra atraer a los adultos a su alrededor; descubre la función de llamada”. Después, Beniers

---

<sup>2</sup>Podemos ver un vídeo de esta etapa en el enlace propuesto en la web-grafía.

(2005) sigue comentando que a los 9-10 meses, aparecen las vocalizaciones que son sonidos relacionados con el habla que escuchan a su alrededor y los cuales se aceptan, según esta autora, como “signos lingüísticos”.

Por último, Ferrer Serrahima (2012) expresa que en esta etapa también aparecen unas conductas que Rivière y Núñez (1996) llaman “conductas protodeclarativas”, donde los niños llevan a cabo unos gestos muy importantes, como señalar con el dedo, levantar los brazos para que le cojan en brazos, etc. Bigas y Correig (2008) lo llaman “protoconversaciones”, y explican que es cuando el niño y el adulto establecen un diálogo con sonrisas, miradas y vocalizaciones.

### ➤ **Etapa holofrástica**

Va de los 12 a los 18 meses aproximadamente y también puede llamarse etapa de una palabra. Durante este período los niños producen palabras que han oído en su entorno; no obstante, Beniers (2005) matiza que también producen palabras que ellos mismos inventan. En esta etapa, el niño “suele entender mucho más de lo que los adultos suponen y, en algunos casos, mucho más de lo que demuestra” (Bigas y Correig, 2008, p.33)

Según Ferrer Serrahima (2012), a los 18 meses más o menos, los niños son capaces de producir sonidos con ciertas inflexiones ascendentes que podemos relacionar con las preguntas, u otros sonidos con inflexiones descendentes que se aproximarán a las frases.

### ➤ **Etapa de dos palabras**

Yule (2004) defiende que comienza alrededor de los 20 meses, y el vocabulario del niño contiene más de 50 palabras. A la edad de 2 años, es ya capaz de producir de 200 a 400 palabras diferentes con las que hace combinaciones.

En palabras de Reyzábal (2001, p.102), “a partir de los 2 años, los niños empiezan a preguntar el nombre de las cosas, y este proceso dura toda la vida. Por eso, la lengua de cada cual depende de sus oportunidades y posibilidades de aprendizaje”

Bigas y Correig (2008) añaden que a esta edad “aparece la concordancia entre género y número, se inicia en el uso de los artículos demostrativos, posesivos y

pronombres personales y utiliza la forma verbal del infinitivo y del presente” (Bigas y Correig, 2008, p.34)

Y por último, Beniers (2005) expone que a esta edad el niño ya aprende la importancia que tiene la palabra y se produce un tremendo aumento del vocabulario porque necesitan comunicarse para integrarse en la sociedad.

#### ➤ **Etapa telegráfica**

Es la última etapa que propone Yule (2004) y tiene lugar entre los 2 y los 3 años. Durante esta etapa, a los 2 años y medio, el niño amplía todavía más su vocabulario ya que es cuando empieza a hablar casi continuamente. A la edad de 3 años, su vocabulario ha crecido aún más y su pronunciación es más parecida a la que utilizan los adultos.

El habla que utiliza el niño en este periodo es llamado habla telegráfica y según Yule (2004):

Está caracterizada por cadenas de morfemas léxicos. El niño ha desarrollado claramente alguna capacidad para construir oraciones y puede ordenar las formas correctamente. Al mismo tiempo que se produce esta etapa de habla con formato telegráfico empieza a aparecer flexión gramatical en algunas palabras y también las preposiciones simples (p.206)

En resumen, para que los niños puedan adquirir el lenguaje de forma adecuada, Ferrer Serrahima (2012) expresa que es fundamental que las personas de su entorno le escuchen y le permitan experimentar con los sonidos que él mismo emite, por lo que debemos evitar algunos comportamientos que dificultan esta adquisición como: “invadir el turno del niño hablando por él sin esperar su aportación y/o respuesta, disminuir la cantidad de interacciones comunicativas, hablarle de manera poco ajustada a su momento evolutivo, basar la comunicación en un continuo preguntar” (Ferrer Serrahima, 2012, p.52)

### **4.3.2 Teorías de la adquisición del lenguaje**

Las teorías más importantes son:

### ➤ **Teoría Conductista**

Según Bigas y Correig (2008) el representante de esta teoría es Skinner, quien usó el condicionamiento operante para explicar la adquisición del lenguaje, ya que decía que la respuesta que se dé sirve como refuerzo, lo contrario que decía el condicionamiento clásico donde lo que reforzaba la conducta de la persona eran los estímulos.

Esta teoría defiende que “el enlace entre palabra y significado es un vínculo de asociación que se establece a través de percepciones simultáneas y repetidas de determinados sonidos y objetos” (Bigas y Correig, 2008, p.21)

### ➤ **La Teoría de Chomsky**

Bigas y Correig (2008) postulan que, como se puede suponer, el representante de esta teoría es Chomsky, quien afirmaba que el lenguaje que nosotros poseemos es una capacidad innata, está integrada en nuestros genes por lo que el “dispositivo de adquisición del lenguaje” (LAD) nos permite aprender cualquier lengua.

Además, aporta que este lenguaje es creativo ya que los niños eran capaces de crear y entender numerosas frases que nunca antes había escuchado, “y para ello debe hacer un uso infinito de medios finitos que está determinado por la sintaxis [...] Lo común a todas las lenguas es la sintaxis; para hablar es necesario su conocimiento” (Bigas y Correig, 2008, p.21)

En la actualidad, se han descubierto la semántica y la comunicación no verbal, que nos han permitido descubrir que los niños son capaces de relacionarse y comunicarse con los adultos antes de aprender la lengua.

### ➤ **La Teoría genética de Piaget**

Piaget propuso la función simbólica como requisito necesario para que se pueda producir la adquisición de la lengua, y Bigas y Correig (2008) añaden que:

Se objeta a Piaget la idea de que el niño construya de forma autónoma y sin tener en cuenta la interacción social, los significados propios de su lengua materna, como si estos significados correspondieran exclusivamente al mundo físico y natural, como si el niño fuera un

“investigador” aislado de su contexto social y las palabras utilizadas por las personas de su entorno no le sirvieran también, de guía en la construcción de significados (p.23)

Pero Piaget comenta que el niño no es un sujeto pasivo, sino que es un sujeto activo que a medida que va desarrollándose y viviendo multitud de experiencias junto con las personas que le rodean en su entorno, va construyendo los significados.

Además, Del Pozo (2011) dice que en la teoría de Piaget aparecen 4 etapas por las que pasa el niño para adquirir sus conocimientos. Estas son: la sensorio-motora, la preoperatoria, la operacional concreta y las operaciones formales.

### ➤ **La Teoría Histórico-cultural de Vygotsky**

Según Bigas y Correig (2008):

Con la traducción del libro que Vigotsky escribió en 1934, “pensamiento y lenguaje” (1973), se abre una nueva perspectiva para comprender el aprendizaje del lenguaje: el lenguaje es, ante todo, un instrumento de comunicación y los procesos comunicativos son previos a su adquisición (p.23).

Porque argumentan que los niños ya pueden comunicarse con las personas de su alrededor antes de aprender a hablar, utilizando los gestos, el balbuceo, las miradas, etc. Esta mismas autoras afirman que, en su teoría, Vygotsky plantea que el lenguaje es el instrumento que poseen los humanos para comunicarse, y así poder transmitirse información y conocimientos para mejorar su educación, pero añaden después que, para adquirir ese lenguaje, es necesario que exista una interacción entre los niños que quieren aprenderlo y las personas de su entorno.

#### **4.3.3 El desarrollo del lenguaje**

La Educación infantil, comprende dos ciclos, que irán de 0 a 3 y de 3 a 6 años, pero yo me centraré en este segundo.

Bigas y Correig (2008, p.35) comentan que la mayoría de los niños de 3 años cuando llegan a la escuela, ya poseerán un cierto nivel de lenguaje aunque haya

diferencias entre unos y otros porque “el input lingüístico, es decir, las experiencias de comunicación verbal que se le ofrecen, tienen un lugar fundamental en el proceso de construcción e interiorización”, tanto en el entorno familiar, como en el primer ciclo de su educación.

En la escuela, los profesores pueden ver muy claramente las diferencias que existen entre unos niños y otros en su desarrollo del lenguaje, y esto se debe según Bigas y Correig (2008) a varios factores:

- Individuales: de carácter, por ejemplo, o relacionados con situaciones que el niño vive de una manera especial y que repercuten en su carácter aunque sea de forma temporal.
- Relacionados con las atenciones y el afecto que el niño recibe de su entorno: los niños desatendidos o muy poco estimulados, pueden manifestar déficit en su desarrollo comunicativo, lingüístico y cognitivo.
- Relacionados con la interacción que han mantenido con los miembros de la familia: los primeros años, tienen una importancia vital en el desarrollo de sus capacidades y en su futuro (pp.45-46).

Por lo tanto, una función imprescindible de las maestras es equilibrar estas desigualdades para alcanzar el objetivo de que los niños puedan usar de forma autónoma su lengua, tanto oral como escrita, para integrarse en la sociedad en la que viven.

En esta evolución del lenguaje, Ferrer Serrahima (2012) apunta que se van a producir cambios en la conceptualización, la morfosintaxis y la pragmática.

- La conceptualización: se refiere al ámbito semántico, en el que intervienen el léxico, el vocabulario... entendiendo la semántica como la relación entre el hombre y lo nombrado.
- La morfosintaxis: hace referencia a la estrecha relación entre el pensamiento lógico y la estructura del lenguaje. En esta se contemplan los atributos de género y número, los tiempos verbales, las concordancias entre sujeto y verbo, la estructura de la frase... un nivel sintáctico rico incidirá positivamente en la evolución del pensamiento verbal.

- La pragmática: se refiere al uso que se hace del lenguaje en las situaciones reales de intercambio comunicativo. Situaciones como saludar, pedir, preguntar... en una etapa posterior, la pragmática abarca la comprensión, la capacidad de suponer, imaginar, prever, etc (p.58-59).

A continuación, veremos estos cambios desde los 3 a los 6 años:

### ➤ **A los 3 años**

A esta edad, el niño ya sabe crear frases más o menos largas y contesta preguntas sencillas que se le proponen ya que según Reyzábal (2001), éstos saben alrededor de unas mil palabras y son capaces de formar frases subordinadas con pocas palabras, aunque con fallos.

Beniers (2005) expone que al comienzo de esta edad, los niños pueden comenzar a usar algunos pronombres de forma inconsciente, como los de la tercera persona que son los que primero aparecen y después de un tiempo, aparecen los de tú y yo. Pero añade que “se empiezan a utilizar pronombres solamente después de distinguir claramente la clase de los sustantivos de la de los verbos y poder construir enunciados de varias palabras” (Beniers, 2005, p.60)

Por último, Bigas y Correig (2008) también aportan su información sobre los niños de esta etapa, quienes dicen que ya son capaces de entender el lenguaje del adulto pero siempre y cuando sean frases sencillas y atrayentes, lo mismo pasa con las narraciones porque ellos ya son capaces de seguirlas, pero si no les motivan no las escucharán.

A los niños de esta etapa les gusta mucho hablar, aunque aún les costará contar alguna experiencia que les ha pasado en otro momento, debido al pensamiento preoperatorio del que hablaba Piaget, y también se equivocarán en algunas excepciones que posee nuestra lengua, pero:

Usa los pronombres posesivos de la 1º y la 2º persona, los artículos determinados e indeterminados, adjetivos, demostrativos y algunas preposiciones como a, en, de, para. Construye oraciones simples (sujeto- verbo- objeto) [...], domina la concordancia de género y número,

conjuga los verbos en los modos indicativo e imperativo, en el presente simple y se inicia en el uso del pasado inmediato, perfecto y en el futuro (Bigas y Correig, 2008, p.37)

### ➤ **A los cuatro años**

Los niños de esta edad siguen evolucionando en su lenguaje y como cada vez hablan más con las personas que están a su alrededor, se produce un aumento significativo de vocabulario, llegando a poder usar alrededor de unas 1500 palabras y si algo de lo que le dicen los adultos no entiende, pregunta. Muchos autores, como por ejemplo Bigas y Correig (2008) han coincidido al decir que esta edad es considerada como la etapa de los por qué, ya que los niños hacen multitud de preguntas.

Beniers (2005) comenta que a esta edad, los niños ya han adquirido todos los fonemas y por lo tanto, saben hacer frases bastante complejas con unas 10 palabras pero muchas veces con problemas de concordancia y aún encontrará dificultades con:

- ❖ Aquellas donde el orden canónico ha sido cambiado.
- ❖ Aquellas en que el orden de enunciación no corresponde al orden temporal de los sucesos significados.
- ❖ Aquellas oraciones complejas con pronombres anafóricos, especialmente cuando el pronombre cumple una función sintáctica distinta de la del sustantivo a que se refiere (p.76).

Estos niños están continuamente comunicándose, e incluso “tiene la posibilidad de formular en palabras su actividad, primero acompañándola (lenguaje egocéntrico), luego antecediendo la palabra a la acción” (Beniers, 2005, p.77) o como señalan Bigas y Correig (2008, p.38), el niño usa el lenguaje para preparar la actividad que va a llevar a cabo, “es la edad del lenguaje egocéntrico, antecesor del pensamiento interiorizado. Su función es la del pensamiento en el adulto pero adopta la forma del lenguaje social: el niño piensa en voz alta”.

Como hemos comentado, el niño habla mucho y se expresa de forma correcta, por lo menos para que los adultos le entiendan porque va mejorando sus conocimientos sobre las relaciones espacio-temporales y causales, por lo que puede explicar algo que le ha ocurrido sin muchos problemas.





Por último, esta autora también subraya que los niños son capaces de usar correctamente los pronombres personales, y van empezando a usar el modo condicional y el subjuntivo, aunque todavía con bastantes problemas.

➤ **A los cinco años**

En esta edad los niños ya habrán alcanzado unas 2000 palabras, por lo que han evolucionado bastante en su lenguaje, “aunque le cuesta comprender las palabras sin un referente específico, como pueden ser libertad o solidaridad, y tiene dificultades para interpretar metáforas o analogías” (Bigas y Correig, 2008, p.39)

Beniers (2005) apunta que el niño de cinco años usa el lenguaje:

En función comunicativa	para decir algo a alguien o influir en alguien
En función simbólica	para decir algo sobre algo.
En función emotiva	para expresar afecto y con ello tomar conciencia de ese afecto
En función egocéntrica	como director de acción, apoyo fónico del pensamiento, como antes la acción fue el apoyo práctico.
En función lúdica	para fabulación y en general manipulación libre de los elementos lingüísticos

Cuadro 8: Usos del lenguaje de los niños de 5 años (Beniers, 2005, p.74) (Ver Anexo 1)

Bigas y Correig (2008) también hablan sobre el niño de cinco años, que ya es capaz de pronunciar y expresarse con las personas de su entorno correctamente.

Al mismo tiempo, también sostienen que son capaces de utilizar los verbos en todos los tiempos, en el presente, pasado y futuro para elaborar frases que pueden ser compuestas, coordinadas y subordinadas, aunque a veces con algunos problemas todavía.

Del Pozo (2011) propone un cuadro, donde resume todas las capacidades que va adquiriendo el niño a lo largo de su desarrollo:

3-4 años	4-5 años	5-6 años
Comprende entre 900 y 1500 palabras pero produce aproximadamente la mitad de las mismas.	Comprende entre 1500 y 2000 palabras pero produce aproximadamente la mitad de las mismas.	Comprende entre 2100 y 2600 palabras pero produce aproximadamente la mitad de las mismas.
Termina el aprendizaje fonético básico; ya ha adquirido plenamente las oclusivas y nasales pudiendo aparecer dificultades en los sínfonos y la vibrante múltiple.	Termina el aprendizaje fonético, pudiendo persistir ciertas dificultades de tipo fonológico en algunas palabras o grupos de palabras.	Dominio generalizado del sistema fonético.
La concordancia de género entre artículo y nombre se realiza correctamente.	En ocasiones, los artículos indefinidos son empleados en lugar de los definidos.	Empleo correcto de los artículos.
Utiliza los pronombres personales y utiliza preposiciones que marcan posesión y beneficio, algunas preposiciones y adverbios de lugar y aparece la preposición “con” como instrumento	Utiliza los pronombres posesivos “el mío” y “el tuyo” y los adverbios de tiempo	Utiliza la totalidad de pronombres posesivos y adquiere y utiliza las preposiciones temporales.
Produce correctamente las oraciones subordinadas relativas y completivas.	Aparecen las oraciones subordinadas de causa y de consecuencia.	Produce y domina las oraciones circunstanciales de tiempo.

Cuadro 9: Evolución del lenguaje del niño de 3 a 6 años (Del pozo, 2011, p.17) (Ver Anexo 1)

En resumen, Beniers (2005) propone que entre los 3 y los 6 años de edad, los niños han evolucionado en su lenguaje de forma que el egocéntrico, cuando el niño hablaba en voz alta, se ha convertido en interior ya que ahora habla para sí mismo, es decir, se ha convertido en pensamiento verbal.

A continuación, igual que hemos observado la evolución de la lengua oral, veremos la evolución que sufre la lengua escrita. Prado Aragonés (2011) dice que existen unos momentos importantes en la evolución del lenguaje escrito que marcan el aprendizaje de éste en el niño:

- ❖ El aprendizaje del gráfico o del grafismo: el niño va a empezar a trabajar las direcciones, el trazo, y la caligrafía para acercarse a la escritura de las letras. Prado Aragonés (2011, p.231) citando a Domínguez Rodríguez (1989, pp.397-400) apunta que “en esta etapa gráfica se puede observar una clara evolución del trazado del niño hasta su dominio completo”.
  - Entre los 3 y los 4 años, los ejercicios que suelen hacer son de puntos, trazos horizontales, verticales o diagonales (los cuales aún pueden ser un poco curvos). Del Pozo (2011), comenta que a esta edad se enseña a los niños a escribir su nombre, el cual conocen gracias a los bits que han estado observando en clase en etapas anteriores y también empiezan su aprendizaje de las vocales. “Cuando tienen 4 años pasan de la escritura de su nombre en mayúsculas a la escritura con letra enlazada y trabajan el trazo de las letras e, o, l, s, m, p” (Del Pozo, 2011, p.31).
  - Entre los 4 y los 5 años, los niños se sienten motivados para escribir y empieza a copiar y a reproducir diferentes letras que se encuentra, aunque aún de forma imperfecta. “A los 5 años ya conocen todas las letras y se inician en la escritura de frases inventadas y dictados cortos” (Del pozo, 2011, p.31)
- ❖ El aprendizaje de la escritura como tal: en esta etapa, Prado Aragonés (2011, p.231) comenta que “el alumno pondrá en práctica una serie de estrategias, entre ellas la caligráfica, para ejercer la habilidad de la escritura como medio de comunicación” (p.231).

Prado Aragonés (2011), citando a Gasol y Aránega (2000) y al Equipo Peonza (1995), defiende que hay unas etapas de aprendizaje de la lectura que son:

- Etapa prelectora: desde el nacimiento a los 4 años. Los niños aún no relacionan de forma muy correcta el sonido con la grafía, pero sí es capaz de leer las imágenes, por lo que el profesor y la familia deben relacionar las imágenes con el texto. Estos textos deben ser cortos y las imágenes deben tener un pie ilustrativo debajo con una frase completa para que relacionen el dibujo con lo escrito.
- Iniciación lectora: desde los 4 a los 6 años aproximadamente. En esta etapa los niños se sienten muy motivados por los cuentos, que serán más complejos pero siguen necesitando el apoyo de las ilustraciones que les permitan entender lo que está ocurriendo y el diálogo con los adultos para poder comprender la historia en su totalidad. La motivación por la lectura es importantísima en el niño ya que de este modo, a medida que va creciendo aumenta su interés por la lectura (p. 338-339).

#### **4.4. LA ENSEÑANZA DEL LENGUAJE EN EL AULA**

Prado Aragonés (2011) y Reyzábal (2001) coinciden al afirmar que cuando el niño llega a la escuela, ya conoce su lengua materna y ya sabe hablar, es decir, es capaz de establecer una comunicación en diversas situaciones que se le plantean, por lo tanto, la enseñanza que se va a llevar a cabo por parte de los maestros está encaminada a mejorar y ampliar los saberes de los niños, para que poco a poco perfeccionen su lengua y sean capaces de darle un uso positivo.

Reyzábal (2001, p.17), citando a Bello (1981), apunta que “una buena educación exige que al estudiante se le enseñe a expresar sus pensamientos, dándole a conocer las combinaciones de su lengua materna. No debe limitarse al conocimiento material de las reglas gramaticales”.

Por lo tanto, Prado Aragonés (2011) esgrime que para lograr esta educación, en el aula se deben hacer actividades donde la comunicación entre los niños y el adulto sea lo más importante. Reyzábal (2001, p.13), citando a Río (1987), señala que: “no es



posible mantener métodos educativos basados exclusivamente en la imitación, la repetición y la memorización de estructuras formales de la lengua”.

Por último, lo podemos relacionar con la escuela tradicional, la cual se asociaba con los niños en silencio, la memoria y la recitación, pero esto ha cambiado y actualmente “nos habla de interacción, de comprensión y de interpelación” (Palau, Bosch y Carreras, 2005, p.13).

En la escuela actual se pretende que los niños desarrollen y mejoren su lenguaje, por lo que, como bien dice Beniers (2005), en primer lugar es necesario que exista un entorno relajado y cómodo donde los niños se respeten, convivan de forma correcta y “en el que la comunicación sea, aunque guiada muchas veces, libre y nunca producto de presiones” (Reyzabal, 2001, p.81), por lo que los profesores nunca rechazarán la intervención de un niño, aunque tenga una deficiente forma de expresarse y “es fundamental respetar sus propias producciones orales y no tacharlas de incorrectas o inadecuadas, sino, en todo caso, de mejorables” (Reyzábal, 2001, p.30), es decir, no corregirán de forma directa los errores que cometan los niños ya que a medida que vayan hablando ellos solos lo irán corrigiendo.

Según Solé (2013), los profesores deben averiguar los conocimientos que poseen los niños para, a partir de ellos, poder planificar la enseñanza que va a llevar a cabo. Lo que se pretende con “la participación guiada”, como lo llama Rogoff (1984), es que los profesores ayuden a los niños/as en su aprendizaje, pero que poco a poco, a medida que los conocimientos van siendo adquiridos, los niños sepan desenvolverse cada vez de forma más autónoma, explicándose según Solé (2013), con la metáfora del andamiaje de Bruner y sus colaboradores (Wood, Bruner, Ross).

Prado Aragonés (2011) coincide con otros autores como Palau, et al., (2005) o Reyzábal (2001) al decir que para que los niños desarrollen sus conocimientos es necesario que los profesores proporcionen en el aula situaciones de comunicación muy variadas que motiven a los alumnos a establecer diálogos entre sí y con el maestro para expresarse, tanto de forma oral como escrita, es decir, que “deberá plantearse igualmente una tipología de actividades basada en la interacción” (Prado Aragonés, 2011, p.96). Además, Reyzábal (2001) añade que también es necesario que las

actividades sean creativas, motivadoras, educativas, etc., para que los niños desarrollen su expresión y su escucha.

A continuación, hablaremos sobre la importancia del lenguaje escrito en el aula, porque es igualmente necesario “poner al alcance del niño situaciones en las que se fomente su exploración del sistema de la lengua escrita” (Solé, 2013, p.50) pero no solo se debe hacer en el aula, sino que en el entorno familiar los adultos también deben utilizar esta lengua todas las veces que sea posible delante de los niños.

Solé (2013) apunta que leer y escribir son unas actividades que se aprenden haciéndolas, es decir, leyendo y escribiendo, y que realizan los niños cuando les apetece por lo que para su enseñanza es necesario que tanto los niños como los profesores estén interesados y motivados para ello. Es por esto que en palabras de Prado Aragonés (2011, p.27) “el profesor que enseñe literatura, debe plantear propuestas creativas para la animación a la lectura, pues del entusiasmo que la aproximación inicial a la lectura despierte en los escolares dependerá el posterior desarrollo de su hábito lector”.

Existen multitud de estrategias para que los niños desarrollen este hábito a la lectura y donde cada profesor elegirá la que vea más adecuada para su grupo de alumnos. Reyzábal (2001, p.332) apoya la importancia de los cuentos porque “enriquecen el vocabulario, las destrezas narrativas, educa la atención y la memoria, fomentan la fantasía, hacen concebir otras vidas, otros seres, problemas diferentes a los propios, permiten el humor, la ternura, la comprensión, la solidaridad...”.

Bigas y Correig (2008) también dan importancia a los cuentos y por eso, “quiere resaltar la importancia de la explicación de cuentos para el desarrollo lingüístico de los niños y su preparación para el escrito” (Bigas y Correig, 2008, p.63).

Pero en ocasiones los libros que hay en los colegios, son de temas que los niños no conocen o que no les atraen nada o en cambio, les conocen tanto que no les llama la atención porque no les aportan nada. Por lo que Palau et al. (2005) proponen que a la hora de escoger los libros que se les van a leer a los pequeños hay que elegir los más adecuados para los que van dirigidos.

La Academia Americana de Pediatría (AAP) ha comentado que es muy importante que los padres u otra persona del entorno, lea cuentos a los niños desde su nacimiento hasta por lo menos los 3 años, porque:

Leer con regularidad cuentos a niños pequeños desde su nacimiento estimula de manera óptima su cerebro y refuerza la relación con los padres en un momento crucial de su desarrollo. Los niños desarrollan el lenguaje, el aprendizaje de la lectura y adquieren capacidades socio-emocionales (AAP)<sup>3</sup>.

Un tema del que habla Prado Aragonés (2011) y que está adquiriendo mucha importancia es el de la diversidad. Cada vez con más frecuencia aparecen en nuestras aulas, por lo que los profesores deben evitar la discriminación y potenciar el respeto y la tolerancia entre sus alumnos, con el fin de que aprendan que existen muchas lenguas y culturas diferentes a la nuestra pero que hay que respetarlas de igual forma, e incluso deben conocerlas.

Por último, “en una situación escolar es necesario observar y valorar cuales son las capacidades orales de los alumnos” (Palau, Bosch, Carreras, 2005, p.41). Hay varias técnicas, como por ejemplo, la que propone Solé (2013), de hacer preguntas cuando se ha leído un texto a los niños y para recoger los resultados, Reyzábal (2001, p.383) propone “la observación, la entrevista, la encuesta”. Este último autor, añade las listas de control<sup>4</sup>, mediante las cuales los profesores pueden ver los objetivos que no están alcanzando los niños y así solucionarlo.

“Cuando un niño presenta un retraso simple de lenguaje, normalmente con una adecuada intervención comunicativo-lingüística puede compensarla con cierta facilidad y mejorar sin demasiadas complicaciones en su proceso” (Ferrer Serrahima, 2012, p.66), pero este mismo autor añade que “cuando el desajuste de calidad es muy marcado o se produce un desajuste temporal de dos o más años, el retraso de lenguaje pasa a ser, una dificultad más severa o un posible trastorno de lenguaje” (Ferrer Serrahima, 2012, p.68) En todo caso, la intervención debe realizarse lo más pronto posible.

---

<sup>3</sup> Se puede leer la noticia en el enlace de la web-grafía

<sup>4</sup> Ver Anexo 2



Rosell Clari (1993) establece que existen muchas pruebas que pueden ayudar a los profesores a medir los niveles del lenguaje que poseen sus alumnos, como por ejemplo el boral-maisonny, el I.T.P.A, el P.L.O.N, las escalas reynell, etc., y también hay uno llamado P.E.L.O, que sirve para intentar corregir algunas deficiencias que poseen los alumnos, prevenir algunas dificultades en la adquisición de la lecto-escritura, o para desarrollar el lenguaje oral en el segundo ciclo de la educación infantil<sup>5</sup>.

---

<sup>5</sup> Ver Anexo 3



## 5. PROPUESTA DE INTERVENCIÓN EN EL AULA

### 5.1 MI EXPERIENCIA DE PRÁCTICAS

Para realizar el Prácticum II que se lleva a cabo en el cuarto curso del Grado de Educación, elegí el Colegio Marista Castilla de la localidad de Palencia. Es un centro concertado/privado de enseñanza y católico, que está situado junto al Barrio del Carmen, en Plaza España Nº 1, en la zona Sur de la ciudad<sup>6</sup>.

Maristas ofrece todas las etapas de formación, es decir, todos los cursos desde la etapa de Educación Infantil hasta la última etapa que es Bachillerato. Tiene concierto para 6 unidades de Educación infantil, 12 unidades de Primaria, 9 unidades en ESO<sup>7</sup> y 4 unidades en Bachillerato, pero yo me centraré en la etapa de infantil, más concretamente en el 2º curso, ya que fue donde realicé las prácticas y del que más conozco la metodología.

En este centro, en la etapa de Educación infantil se usan diferentes metodologías, a la vez que se trabajan unas actividades que ya están programadas. En primer lugar, siguen el método de Proyectos, que al principio son dirigidos, pero una vez que se propone el tema, se deja a los niños que busquen ellos la información, propongan cosas que quieran saber acerca de ese tema, etc. Es decir, se quiere conseguir que el niño sea una parte activa de su propio aprendizaje proponiendo actividades motivantes, lúdicas y donde el niño tenga que participar junto a los demás para aprender. Después de los proyectos, alrededor de los meses de Abril-Mayo, comienzan a trabajar por unidades didácticas y fichas, ya que el colegio tiene establecido un programa.

A continuación, explicaré algunas actividades y experiencias, que llevamos a cabo mi profesora y yo en este periodo de prácticas, y que están relacionadas con el tema del que he estado hablando a lo largo del trabajo, es decir, el lenguaje.

---

<sup>6</sup> Toda la información sobre el colegio se puede encontrar en su página web propuesta en la web-grafía

<sup>7</sup> Las siglas ESO corresponden a la Educación Secundaria Obligatoria.

En esta etapa de infantil, ambas profesoras usaban el mismo método para enseñar el lenguaje a sus alumnos, partían de la teoría de Jakobson donde decía que el orden de aparición de las vocales era primero la [a], luego la [e], a continuación la [i], después la [o] y por último la [u], por lo que las profesoras iban enseñándoselas y practicándolas en este orden para que las fuesen interiorizando.

Además de estos ejercicios, hacíamos otras actividades para aprender el lenguaje y más vocabulario, que era mediante bits. En el Practicum I, cuando estaba con niños de tres años, cada día al empezar la clase y después de la asamblea, enseñábamos a los niños una serie de carteles con los nombres de todos los niños/as de la clase y se los íbamos leyendo en alto para que se fuesen familiarizando con la forma de escribir su nombre y de las letras que tienen. Además, cuando la mayoría de ellos ya se lo sabían más o menos, hacíamos un juego que consistía en esparcir los carteles de los nombres por la parte de la asamblea y tenían que levantarse los niños de sus mesas para buscar su nombre entre todos los que estaban. Otros bits que enseñábamos eran palabras relacionadas con algunos temas de los que habíamos hablado, por ejemplo la palabra rojo si estaban aprendiendo ese color, esquimal si era el tema del que estábamos trabajando, etc.

Esta vez, en el Prácticum II utilizábamos el método Doman<sup>8</sup>, creado por Glenn Doman, para la estimulación temprana en el que se utiliza el ordenador (pantalla digital en este caso) donde aparecen una serie de bits con la palabra escrita a la vez que te la pronuncian, y ya que teníamos pizarra digital, lo poníamos tres veces al día (una al llegar a clase por la mañana, otra al llegar del recreo, y otra al volver de la clase de psicomotricidad por la tarde). Esto dura unos minutos, lo que dure la pronunciación de todas las palabras que toquen esa semana, ya que cada semana se cambian las palabras para que los niños puedan aprender más vocabulario.

También, pusimos en práctica una nueva experiencia, que la realizan las profesoras del Colegio Montserrat de Barcelona, y que nos pareció muy interesante para llevarla a cabo en nuestra clase. Esta actividad se llama “el cazapalabras”, y permite a los niños desarrollar su lenguaje tanto oral como escrito, ya que los niños aprenden más vocabulario al ir viendo diferentes palabras aprendiendo tanto a leerlas como a escribirlas. Es una actividad que les motiva mucho, porque salen de la clase, hacen una

---

<sup>8</sup> Vídeo sobre el método en web-grafía.

cosa diferente a la de los demás días, se esfuerzan bastante, y luego cuando llegan a clase se lo tienen que enseñar a sus compañeros.

Esta actividad consiste en ir con un grupo de 3 o 4 niños por diferentes zonas del colegio en busca de cualquier palabra, en los carteles, en las puertas, en dibujos, etc. Una vez que localizan una palabra, se reparten unos cargos a cada niño, por ejemplo uno de ellos se encarga de dictar las letras que aparecen en esa palabra, otro de ir escribiendo las letras que le va dictando su compañero en el cuaderno para formar la palabra, y otro de leer las palabras que han encontrado a sus compañeros cuando vuelven a clase. De esta forma, mi profesora y yo podíamos ver qué niños todavía no distinguían las letras (ya que no sabían dictarlas) y quienes tampoco sabían escribirlas.

## **5.2 UNIDAD DIDÁCTICA**

Durante el periodo de tiempo que estuvimos realizando el Prácticum II, en el colegio que habíamos elegido, no tuve la posibilidad, por diversos motivos, de llevar a cabo un proyecto o alguna actividad continua para que los niños desarrollasen el lenguaje y así poder incluirlo en este trabajo. A continuación propongo una unidad didáctica con diferentes actividades, porque entiendo que puede ser interesante su puesta en práctica.

### **5.2.1 Temática y justificación**

He elegido el tema del lenguaje para programar una unidad didáctica, que luego pueda ser llevada a la práctica, porque como se ha ido comentando a lo largo del trabajo, el lenguaje es una capacidad innata que poseemos los seres humanos, pero a pesar de esto necesitamos que alguien nos ayude, desde que somos niños, para que nuestro lenguaje se vaya poco a poco desarrollando.

A medida que vamos desarrollando el lenguaje, vamos siendo capaces de relacionarnos y comunicarnos de la forma más adecuada para poder desenvolvernos en la sociedad de forma autónoma, ya que todo a nuestro alrededor está relacionado con el lenguaje, por lo que su aprendizaje es imprescindible.

### 5.2.2 Temporalización-duración

Esta unidad está programada para llevarse a cabo a lo largo de un mes y medio aproximadamente, el que la profesora vea que es el más indicado para ponerlo en práctica. Las actividades que aquí se proponen, se pueden realizar dos días a la semana, por ejemplo lunes y jueves, ya que hay otros temas de la educación que también deben tratarse.

Se puede dedicar un día, por ejemplo los viernes, para llevar a cabo la actividad de “cazapalabras” de la que he hablado en el apartado anterior ya que es una actividad muy interesante y adecuada para tratar el lenguaje.

### 5.2.3 Contexto

La unidad didáctica va dirigida a los niños del 2º ciclo de Educación Infantil y del 2º curso, es decir, los niños que tienen 4 años de edad.

Ésta podrá estar dirigida a cualquier clase de alumnado, ya que las actividades que aquí se proponen, están pensadas para que todos los niños puedan realizarlas. Si en la clase hubiese algún niño/a con algún problema sobre el lenguaje podría intentar realizar estas actividades, y si la profesora ve que tiene problemas que ella no puede solucionar, sería conveniente que hablase con alguna persona responsable de este tema en el centro, como por ejemplo una logopeda para que la ayudase o informase de cómo podría solucionarlo.

Por último, el aula donde se llevará a cabo esta unidad, será el que elija la profesora que lo va a poner en práctica, pero el lugar más conveniente sería el aula donde dan clase normalmente, ya que los niños están acostumbrados y la profesora tiene bastantes recursos y materiales para realizar las actividades.

### 5.2.4 Objetivos

#### ➤ **Objetivos Generales de Etapa**

- “Adquirir progresivamente autonomía en sus actividades habituales”
- “Relacionarse con los demás y adquirir progresivamente pautas elementales de convivencia y relación social, con especial atención a la

igualdad entre niños y niñas, así como ejercitarse en la resolución pacífica de conflictos”

- “Desarrollar habilidades comunicativas en diferentes lenguajes y formas de expresión”
- “Iniciarse en las habilidades lógico-matemáticas, en la lecto-escritura y en el movimiento, el gesto y el ritmo”

### ➤ **Objetivos de Área**

#### Área I:

- Objetivo 2: “Reconocer e identificar los propios sentimientos, emociones, necesidades, preferencias e intereses, y ser capaz de expresarlos y comunicarlos a los demás, respetando los de los otros”
- Objetivo 6: “Adecuar su comportamiento a las necesidades y requerimientos de los otros, actuar con confianza y seguridad, y desarrollar actitudes y hábitos de respeto, ayuda y colaboración”
- Objetivo 7: “Tener la capacidad de iniciativa y planificación en distintas situaciones de juego, comunicación y actividad. Participar en juegos colectivos respetando las reglas establecidas y valorar el juego como medio de relación social y recurso de ocio y tiempo libre”.

#### Área III:

- Objetivo 1: “Expresar ideas, sentimientos, emociones y deseos mediante la lengua oral y otros lenguajes, eligiendo el que mejor se ajuste a la intención y a la situación”
- Objetivo 2: “Utilizar la lengua como instrumento de comunicación, representación, aprendizaje, disfrute y relación social. Valorar la lengua oral como un medio de relación con los demás y de regulación de la convivencia y de la igualdad entre hombres y mujeres”
- Objetivo 3: “Expresarse con un léxico preciso y adecuado a los ámbitos de su experiencia, con pronunciación clara y entonación correcta”



- Objetivo 4: “Comprender las informaciones y mensajes que recibe de los demás, y participar con interés y respeto en las diferentes situaciones de interacción social. Adoptar una actitud positiva hacia la lengua, tanto propia como extranjera”.
- Objetivo 8: “Iniciarse en la escritura de palabras o frases significativas aplicando una correcta dirección en el trazo y posición adecuada al escribir”

➤ **Objetivos didácticos:**

- Desarrollar su lenguaje tanto oral como escrito.
- Interesarse e iniciarse en la escritura de algunas palabras.
- Fomentar su capacidad de escucha y comprensión de lo que se le lee.
- Desarrollar su gusto por comunicarse a través del lenguaje.
- Participar en las actividades y en los juegos de una manera activa y disfrutando de ellos.

**5.2.5 Contenidos**

- ✓ Valoración adecuada de sus posibilidades.
- ✓ Comprensión, aceptación y aplicación de las reglas.
- ✓ Respeto hacia los materiales utilizados.
- ✓ Participa en los ejercicios en grupo.
- ✓ Mantiene una convivencia pacífica con sus compañeros.
- ✓ Se integra con sus compañeros durante las actividades.

**5.2.6 Actividades**

<b>1. NOMBRE DE LA ACTIVIDAD:</b> “Presentamos a nuestra familia”.
<b>OBJETIVOS DIDÁCTICOS:</b> <ul style="list-style-type: none"> <li>- Desarrollar su lenguaje oral.</li> <li>- Comunicar algo delante de sus compañeros.</li> <li>- Describir lo que se ve en la imagen.</li> <li>- Prestar atención a los compañeros y respetar su turno.</li> </ul>
<b>DESCRIPCIÓN DE LA ACTIVIDAD Y DESARROLLO:</b> unos días antes de la

actividad, se comentará a los niños o a los padres que deben traer cada uno una foto de su familia. Una vez que las hayan llevado, se colocarán en la asamblea, y uno por uno irá explicando a sus compañeros quienes son los que aparecen en la foto, algo sobre ellos... (la profesora irá controlando el tiempo para que les dé tiempo a hablar a todos los niños) Con esto, lo primero que pretendemos es que vayan desarrollando su lenguaje y también que pierdan el miedo a contar algo delante de gente (sobre todo los niños más tímidos).

**AGRUPAMIENTOS:** se llevará a cabo de forma individual.

**MATERIALES:** fotos de la familia.

**EVALUACIÓN:**

- Es capaz de comunicarse de forma adecuada.
- No tiene ningún problema para hablar en público.
- Respeto a sus compañeros cuando están hablando.

**2. NOMBRE DE LA ACTIVIDAD:** “Libro Viajero”.

**DÍA DE LA SEMANA:** Un día a la semana.

**DURACIÓN:** Hasta que todos los niños lo hayan hecho.

**OBJETIVOS DIDÁCTICOS:**

- Trabajar con los padres en casa.
- Desarrollar la expresión oral.
- Fomentar la memoria.
- Perder el miedo a hablar delante de sus compañeros.
- Fomentar la capacidad de escucha y la comprensión de lo que se le lee.
- Fomentar actitudes de atención y respeto.

**DESCRIPCIÓN DE LA ACTIVIDAD Y DESARROLLO:** Esta actividad consistirá en crear un “libro viajero”, donde cada fin de semana se lo llevará un niño a su casa y sus padres le contarán un cuento, el que ellos elijan. El niño dibujará en este libro los personajes, la secuencia del cuento o lo que él quiera relacionado con el cuento, y el lunes, al volver a clase, le contará el cuento a todos sus compañeros.

**AGRUPAMIENTOS:** se llevará a cabo de forma individual.

**MATERIALES:** libro viajero.

**EVALUACIÓN:**

- Es capaz de expresarse con soltura.

- Se encuentra cómodo hablando delante de sus compañeros.
- Recuerda la mayor parte del cuento.
- Comprende lo que se le lee.
- Trabaja en casa con sus padres.
- Atiende a sus compañeros.

### 3. NOMBRE DE LA ACTIVIDAD: “Canta con nosotros”.

#### OBJETIVOS DIDÁCTICOS:

- Desarrollar el ritmo.
- Expresar con el cuerpo.
- Desarrollar la comprensión.
- Seguir los pasos de la canción.

**DESCRIPCIÓN DE LA ACTIVIDAD Y DESARROLLO:** Escucharemos varias canciones en las cuales nos vayan mandando hacer unas acciones o cuya letra pueda representarse, por ejemplo la canción del Chuchuwa o la del Arca de Noe.

**AGRUPAMIENTOS:** en grupo.

**MATERIALES:** las canciones.

#### EVALUACIÓN:

- Comprende la canción.
- Baila al ritmo de la música.
- Realiza los gestos correctamente.

### 4. NOMBRE DE LA ACTIVIDAD: “La primera letra”.

#### OBJETIVOS DIDÁCTICOS:

- Conocer los diferentes dibujos.
- Conocer la letra que aparece.
- Identificar el dibujo que empieza por esa letra.
- Unir el dibujo correcto.

**DESCRIPCIÓN DE LA ACTIVIDAD Y DESARROLLO:** En primer lugar, para introducir la actividad, haremos un juego donde la profesora dirá una letra (de las que han estudiado hasta el momento), y los niños tendrán que ir a buscar un objeto de la clase que empiece por esa letra. Luego, cuando ya hayan jugado un poco, se dará a los niños la ficha 1 y 2 donde aparecerán unos dibujos diferentes y una caja en la que habrá una letra



(de las que hayan practicado en el juego). Con ayuda de la profesora, primero dirán entre todos el nombre de los dibujos, por si alguno tiene algún problema, y a continuación tendrán que unir el dibujo que empiece por la letra establecida con la caja. Después la profesora les dejará colorear los dibujos.

**AGRUPAMIENTOS:** se hará de forma individual.

**MATERIALES:** Ficha 1 y 2 (Ver Anexo 4).

**EVALUACIÓN:**

- Conoce el nombre de todos los dibujos que aparecen.
- Sabe por qué letra empiezan.
- Identifica la letra que aparece en la ficha.
- Es capaz de unir el dibujo correcto.

**5. NOMBRE DE LA ACTIVIDAD:** “Binomio fantástico”.

**OBJETIVOS DIDÁCTICOS:**

- Desarrollar el lenguaje oral.
- Desarrollar la imaginación.
- Continuar el cuento con coherencia.
- Potenciar la comprensión.
- Respetar el turno de palabra.

**DESCRIPCIÓN DE LA ACTIVIDAD Y DESARROLLO:** haremos un juego donde tendrán que inventarse un cuento. Tendremos unos cubos con unos dibujos, uno con el protagonista, otro con lugares, otro con acciones, otro con más personajes, y otro más con nuevas acciones. Los niños tendrán que ir tirándoles viendo que dibujos salen e inventándose un cuento o una pequeña historia con ellos. Si la profesora ve que tienen problemas o no se les ocurre nada, puede ayudarles y empezar ella.

**AGRUPAMIENTOS:** se llevará a cabo en grupo.

**MATERIALES:** los cubos.

**EVALUACIÓN:**

- Es capaz de seguir el cuento con coherencia.
- Respeta el turno de palabra.
- Participa en el juego.
- Es capaz de expresarse con soltura y de forma adecuada.

<b>6. NOMBRE DE LA ACTIVIDAD:</b> “Adivina la palabra”.
<b>OBJETIVOS DIDÁCTICOS:</b> <ul style="list-style-type: none"> <li>- Desarrollar el lenguaje escrito.</li> <li>- Identificar las palabras.</li> <li>- Identificar los dibujos.</li> <li>- Conocer las letras que faltan.</li> <li>- Colocar las letras en el lugar adecuado.</li> </ul>
<b>DESCRIPCIÓN DE LA ACTIVIDAD Y DESARROLLO:</b> Daremos a los niños la Ficha 3 donde aparecerán unos dibujos con su nombre debajo, pero estos están incompletos, por lo que los niños tendrán que rellenar los huecos usando las letras que corresponden (serán letras que hayan estudiado hasta ese momento). La profesora luego puede dejarles colorear los dibujos.
<b>AGRUPAMIENTOS:</b> se hará de forma individual.
<b>MATERIALES:</b> Ficha 3 (Ver Anexo 5).
<b>EVALUACIÓN:</b> <ul style="list-style-type: none"> <li>- Conoce los dibujos que aparecen.</li> <li>- Es capaz de adivinar la palabra.</li> <li>- Sabe las letras que faltan.</li> <li>- Es capaz de rellenar los huecos adecuadamente.</li> </ul>
<b>7. NOMBRE DE LA ACTIVIDAD:</b> “¿Qué animal soy?”.
<b>OBJETIVOS DIDÁCTICOS:</b> <ul style="list-style-type: none"> <li>- Desarrollar la comprensión oral.</li> <li>- Comprender las indicaciones.</li> <li>- Conocer los animales y sus características.</li> </ul>
<b>DESCRIPCIÓN DE LA ACTIVIDAD Y DESARROLLO:</b> repartiremos a cada niño una tarjeta con un animal (puede ser del tema que prefiera la profesora). A continuación, la profesora irá dando alguna indicación sobre un animal, por ejemplo, la profesora dirá que se levanten los niños que tengan un animal que pueda volar, o que se levanten los niños que tengan un animal que coma carne.
<b>AGRUPAMIENTOS:</b> se llevará a cabo en grupo, toda la clase.
<b>MATERIALES:</b> las tarjetas.
<b>EVALUACIÓN:</b>

- Comprende lo que se le dice.
- Conoce las características de los animales.

**8. NOMBRE DE LA ACTIVIDAD:** “Unimos palabras”.

**OBJETIVOS DIDÁCTICOS:**

- Conocer los dibujos y su nombre.
- Desarrollar el lenguaje escrito.
- Ser capaz de crear la nueva palabra.

**DESCRIPCIÓN DE LA ACTIVIDAD Y DESARROLLO:** Explicaremos a los niños antes de empezar la actividad que existen palabras que si se juntan, dan lugar a unas nuevas palabras que significan otra cosa. Luego repartiremos a cada niño una ficha donde habrá algunos dibujos con su nombre debajo, y les explicaremos que tienen que juntar esas dos palabras para crear una nueva, dibujar lo que haya salido y a continuación pintarlo. (Ficha 4 y 5).

**AGRUPAMIENTOS:** se llevará a cabo de forma individual.

**MATERIALES:** Ficha 4 y Ficha 5 (Ver Anexo 6)

**EVALUACIÓN:**

- Comprende los dibujos.
- Sabe leer las palabras que hay debajo de los dibujos.
- Es capaz de escribir la nueva palabra.

**9. NOMBRE DE LA ACTIVIDAD:** “Pasapalabra”

**OBJETIVOS DIDÁCTICOS:**

- Desarrollar el lenguaje oral.
- Promover el lenguaje escrito.
- Desarrollar la comprensión.
- Conocer las letras.
- Potenciar el trabajo en equipo.
- Fomentar actitudes de respeto hacia sus compañeros.

**DESCRIPCIÓN DE LA ACTIVIDAD Y DESARROLLO:** Explicaremos a los niños que van a participar en grupos según cómo están sentados. A continuación, la profesora dibujará en la pizarra varias letras (las que hayan estudiado hasta ese momento) formando un círculo y donde cada letra es la inicial de una palabra cuya definición será dicha por la

profesora. Por ejemplo, con la “A”: es el color del mar, el cielo... entonces uno de los grupos (el que diga la profesora) responderá diciendo: “Azul”, y se pasará a la siguiente letra. En cambio, si ese equipo falla, se preguntará a otro equipo y así hasta que acierten.

**AGRUPAMIENTOS:** se hará de forma grupal, los grupos de las mesas.

**MATERIALES:** ninguno.

**EVALUACIÓN:**

- Conoce las letras que aparecen en el juego.
- Comprende la definición que dice la profesora.
- Respeta el turno de palabra.
- Sabe trabajar en equipo.

**10. NOMBRE DE LA ACTIVIDAD:** “Sigue el orden”

**OBJETIVOS DIDÁCTICOS:**

- Desarrollar el lenguaje escrito.
- Desarrollar la lógica-matemática.
- Conocer las letras y los números.
- Ordenar las letras correctamente.

**DESCRIPCIÓN DE LA ACTIVIDAD Y DESARROLLO:** antes de llevar a cabo la ficha 6, haremos una actividad previa. Pediremos a algunos niños que se coloquen en fila, para que uno sea el primero, otro el segundo, otro el tercero... De esta forma aprenderán que el que va adelante del todo es el primero, luego el segundo... A continuación pondremos en la pizarra una palabra y mandará salir a un niño para que encima de las letras que forman la palabra, escriba el número que corresponda, así la letra inicial será el 1, luego el 2... Cuando ya lo hayan entendido, les enseñaremos la ficha, donde aparecerá una palabra con las letras descolocadas y unos recuadros con números para que ordenen las letras y formen la palabra.

**AGRUPAMIENTOS:** se hará de forma individual

**MATERIALES:** Ficha 6 (Ver Anexo 7)

**EVALUACIÓN:**

- Conoce las letras.
- Conoce los números.
- Es capaz de seguir el orden.
- Es capaz de escribir la palabra correctamente.

<b>11. NOMBRE DE LA ACTIVIDAD:</b> “Creo palabras”.
<b>OBJETIVOS DIDÁCTICOS:</b> <ul style="list-style-type: none"> <li>- Aprender las letras.</li> <li>- Aumentar el vocabulario.</li> <li>- Desarrollar la lengua oral y escrita.</li> </ul>
<b>DESCRIPCIÓN DE LA ACTIVIDAD Y DESARROLLO:</b> La profesora escribirá en la pizarra una palabra de forma vertical, y propondrá a los niños crear nuevas palabras utilizando esas letras como la letra inicial. Por ejemplo con la palabra SOL, con la letra [s] de inicial por ejemplo soldado, con la letra [o] la palabra oca y con la letra [l] la palabra león. Los niños irán levantando la mano y proponiendo sus nuevas palabras.
<b>AGRUPAMIENTOS:</b> de forma grupal.
<b>MATERIALES:</b> ninguno.
<b>EVALUACIÓN:</b> <ul style="list-style-type: none"> <li>- Conoce las letras.</li> <li>- Participa activamente.</li> <li>- Propone palabras con la letra correcta.</li> </ul>
<b>12. NOMBRE DE LA ACTIVIDAD:</b> “Ordena las palabras”.
<b>OBJETIVOS DIDÁCTICOS:</b> <ul style="list-style-type: none"> <li>- Desarrollar el lenguaje escrito.</li> <li>- Identificar las letras que aparecen.</li> <li>- Conocer los dibujos.</li> <li>- Ordenar las letras correctamente.</li> </ul>
<b>DESCRIPCIÓN DE LA ACTIVIDAD Y DESARROLLO:</b> Antes de realizar la ficha, realizaremos una actividad utilizando el cartel móvil <sup>9</sup> . Diremos a los niños una palabra, y el encargado del día o un niño que elija la profesora, tendrá que ir poniendo cada letra de la palabra en el cartel. A continuación, les daremos la Ficha 7 y 8, donde aparecerán unos dibujos y al lado unas letras descolocadas, por lo que tendrán que colocar las letras de forma que se pueda leer la palabra que corresponde a ese dibujo.
<b>AGRUPAMIENTOS:</b> se llevará a cabo de forma individual.

<sup>9</sup> Este es un material que tiene varios conjuntos de carteles donde en cada uno están todas las letras del abecedario. Con esto, pueden formar palabras escogiendo una letra de cada bloque.

<b>MATERIALES:</b> Ficha 7 y 8 (Ver Anexo 8).
<b>EVALUACIÓN:</b> <ul style="list-style-type: none"> <li>- Conoce las letras que aparecen.</li> <li>- Sabe nombrar los dibujos.</li> <li>- Sabe qué palabra hay que formar.</li> <li>- Es capaz de ordenar las letras adecuadamente.</li> </ul>
<b>13. NOMBRE DE LA ACTIVIDAD:</b> “Encuentra la palabra correcta”.
<b>OBJETIVOS DIDÁCTICOS:</b> <ul style="list-style-type: none"> <li>- Desarrollar el lenguaje escrito.</li> <li>- Conocer su nombre.</li> <li>- Distinguir la palabra que se le dice de entre las demás.</li> <li>- Desarrollar la lectura de palabras.</li> </ul>
<b>DESCRIPCIÓN DE LA ACTIVIDAD Y DESARROLLO:</b> Les explicaremos a los niños que vamos a jugar a un juego con los bits que hemos estado enseñándoles cada día. A continuación, esparciremos esos bits (primero los nombres y luego otras palabras, o al revés) por el suelo de la clase, y les pediremos que de uno en uno, se levanten de su sitio y busquen su nombre. Haremos lo mismo, pero esta vez esparciremos los bits con las palabras y les pediremos que busquen la que les digamos.
<b>AGRUPAMIENTOS:</b> se hará de forma individual.
<b>MATERIALES:</b> los bits.
<b>EVALUACIÓN:</b> <ul style="list-style-type: none"> <li>- Es capaz de encontrar su nombre.</li> <li>- Sabe diferenciar la palabra que se le dice de entre las demás.</li> <li>- Es capaz de leer algunas palabras.</li> </ul>

### 5.2.7 Evaluación del aprendizaje

#### ➤ Criterios de evaluación

A continuación, planteo una tabla con algunas “conductas” que puede utilizar la profesora para evaluar a los niños, según si lo han conseguido o no al realizar las actividades:



INDICADORES ALUMNOS	SARA	LUIS	MARCO					
Conoce las letras que hemos estudiado.								
Es capaz de comunicarse oralmente de forma correcta.								
Respeto y escucha a sus compañeros cuando hablan.								
Respeto las reglas establecidas.								
Comprende lo que se le dice.								
Respeto su turno de palabra.								
Sabe trabajar en equipo.								
Es capaz de escribir algunas palabras.								
Es capaz de comunicarse delante de sus compañeros.								

En la siguiente tabla planteo unos criterios orientativos para el trabajo de la profesora, es decir, para ver si ha salido bien la actividad y se puede volver a llevar a cabo, o se tiene que descartar porque no ha funcionado.

INDICADORES	OBSERVACIONES
Han sido motivadoras	



Han sido adecuadas a su edad.	
Las he explicado de forma que todos lo entendiesen	
Han sabido trabajar en grupo	
Han respetado los turnos de palabra.	
Han participado activamente en la actividad.	
Han mantenido una actitud adecuada de trabajo.	
Ha sido adecuado el tiempo de las actividades.	
Ha sido adecuado el lugar escogido.	
Han sido adecuados los materiales usados.	

### ➤ Descripción general de la evaluación

- Global: Tendrá en cuenta todas las capacidades de las áreas.
- Continua: Debe recoger información permanentemente.
- Formativa: Debe regular y orientar el proceso educativo.

### ➤ Procedimientos e instrumentos para la evaluación

En este apartado, propongo varias formas de evaluar las conductas de los niños con respecto a las actividades que han realizado, ya que cada profesor/a tiene su forma de evaluar y puede preferir uno u otro procedimiento:

- ✓ Escalas de observación. Conductas que el profesor/a determina en qué grado se realiza (a veces, siempre, nunca, etc.).



- ✓ Listas de control. Son unos cuadros multi-columna que recogen la aparición de unas determinadas conductas en el alumno y hay que determinar si se cumplen o no.
- ✓ Diario de clase, anecdotarios.

➤ **Criterios de calificación.**

Una forma de calificar las conductas conseguidas o cumplidas, pueden ser los siguientes “emoticonos”, ya que son llamativos e innovadores y los niños son capaces de entenderlos para saber si tienen que mejorar. Pero como todo lo demás, la profesora que lleve a cabo la unidad, podrá elegir su propio método.



CONSEGUIDO



EN PROCESO



DEBE PRACTICAR

## 6. CONCLUSIONES

En este apartado expondré las conclusiones que he extraído a lo largo del presente estudio, las cuales están relacionadas con la información expuesta en el apartado de Fundamentación y el de los Objetivos.

En primer lugar, quiero recalcar la importancia que tiene el lenguaje en nuestras vidas, y por eso, me propuse el objetivo de profundizar en esta capacidad como medio imprescindible de comunicación, ya que a diario nos encontramos con multitud de carteles, documentos, personas que nos hablan, otras con las que hablamos, etc., que nos transmiten continuamente información. Por todo esto, podemos concluir que el lenguaje es imprescindible para poder comunicarnos e integrarnos en la sociedad en la que vivimos.

Otro objetivo que me propuse es el de demostrar que, tanto la lengua oral como la lengua escrita, son igual de importantes, por lo que ambas deben recibir especial atención. Como hemos visto en la fundamentación, hace unos años no se enseñaba la lengua oral en las escuelas ya que sostenían que era innata y que por eso no era necesario. No obstante, después de unos años, numerosos autores empezaron a afirmar que la enseñanza de esta lengua era igual de importante que la escrita, puesto que la necesitan para que se desarrollen plenamente.

Pero eso no es todo, estos autores, además de otorgar mucha importancia al qué enseñar, también prestan atención al cómo se enseña, ya que no sólo es deber de los profesores/as, sino que el aprendizaje de los niños/as va a depender mucho las experiencias que vivan en el entorno familiar, que es el primer medio en el que se desarrollan. Hemos comprobado que, sobre todo, las madres van enseñando a los niños/as su lengua materna, aunque sea de forma inconsciente, y le ofrecen al niño pautas y modelos con los que aprenderá el lenguaje posterior. Gracias al estudio de estos autores, hemos descubierto que los niños/as no hace falta que hayan aprendido el lenguaje para poder comunicarse porque cuentan con el lenguaje no verbal, es decir, que a través de gestos, miradas, sonrisas, sonidos, etc., son capaces de llamar la atención de los adultos y transmitirles una información, a la vez que van desarrollando su aparato fonador para su posterior uso.



Por último, con la Unidad Didáctica y las actividades que he propuesto, en el apartado de la intervención práctica, quería alcanzar el último objetivo que establecí. En esta carrera, he aprendido muchas cosas, pero en mi opinión nos falta información sobre cómo se puede enseñar el lenguaje. Por este motivo, pensé hacer una unidad con diversas actividades relacionadas con este tema y basadas la mayoría en el juego, porque con mi experiencia de prácticas he llegado a la conclusión que es lo mejor para que los niños se motiven y participen activamente en la clase y en su propio aprendizaje.

Por falta de tiempo, no me fue posible llevar a la práctica estas actividades, y no pude comprobar si eran las más adecuadas para trabajar con los niños y niñas de esa edad. No obstante, espero que en un futuro pueda hacerlo.

## 7. REFERENCIAS BIBLIOGRÁFICAS

### Libros

Ajuriaguerra, J. de (1977). <i>Manual de psiquiatría infantil</i> . Barcelona: Toray-Masson.
Bello, A. (1981). <i>Antología general</i> . Selección y prólogo de Oscar Sambrano Urdaneta, Tomo II. Caracas-Madrid: Edime.
Beniers, E. (2005). <i>El lenguaje del preescolar: Una visión teórica</i> . Alcalá de Guadaíra, Sevilla: Trillas.
Briz, E. (1998). “La evaluación en el área de Lengua y Literatura”, en Mendoza, A. (coord.). <i>Conceptos clave en Didáctica de la Lengua y la Literatura</i> . Barcelona: Sociedad Española de Didáctica de la Lengua y la Literatura, ICE Universitat de Barcelona, Horsori.
Brown, A.L. (1980). “Metacognitive development and reading”, en R.J. Spiro, B.C. y Bruce W.F. Brewer (eds.). <i>Theoretical issues in reading comprehension</i> . Hillsdale, New Jersey: L.Erlbaum.
Cassany, D. (1989). <i>Describir el escribir. Cómo se aprende a escribir</i> . Barcelona: Paidós.
Cassany, D.; Luna, M.; y Sanz, G. (1994). “Expresión escrita”, en <i>Enseñar Lengua</i> . Barcelona: Graó.
Cohen, R. (1980). <i>Aprendizaje precoz de la lectura</i> . Madrid: Cincel-Kapelusz.
Cohen, R. (1983). <i>En defensa del aprendizaje precoz</i> . Barcelona: Planeta.
Colomer, T. y Camps, A. (1996). <i>Enseñar a leer, enseñar a comprender</i> . Madrid: Celeste/MEC.
Bigas, M. & Correig, M. (2008). <i>Didáctica de la lengua en la educación infantil</i> . Madrid: Síntesis.
Del Pozo Roselló, M. (2011). <i>Inteligencias múltiples en acción</i> . Barcelona: Colegio Montserrat.

Doman, G. (1978). <i>Cómo enseñar a leer a su bebé</i> . Madrid: Aguilar.
Dominguez Rodriguez, P. (1989). “Aspecto dinámico de la escritura”, en García Padrino, J. y Medina, A. (dirs.). <i>Didáctica de la Lengua y la Literatura</i> . Madrid: Anaya.
Equipo Peonza (1995). <i>ABCdario de la animación a la lectura</i> . Madrid: Asociación española de amigos del libro infantil y juvenil, Temas de Literatura Infantil.
Ferreiro, E. (1979). “¿Qué está escrito en una oración escrita? Una respuesta evolutiva” <i>Infancia y Aprendizaje</i> , n.5, pp. 20-31.
Ferreiro, E. y Teberosky, A. (1979). <i>Los sistemas de escritura en el desarrollo del niño</i> . México. Siglo XXI.
Ferrer Serrahima, I. (2012). <i>Artesanía de la comunicación: Diálogo, escucha y lenguaje en la etapa 0-6</i> . Barcelona: Graó
Gasol, A. y Arànega, M. (2000). <i>Descubrir el placer de la lectura. Lectura y motivación lectora</i> . Barcelona: Edebé.
Gauquelin, F. (1982). <i>Saber comunicarse</i> . Bilbao: Mensajero.
González, M. (1999). “La educación en el currículum de la Lengua y la Literatura en el primer ciclo de Enseñanza Secundaria Obligatoria”, en Essomba, M.A. (coord.). <i>Construir la escuela intercultural</i> . Barcelona: Graó.
Hymes, D. (1971). <i>On communicative competence</i> . Philadelphia: University of Pennsylvania Press.
Lenz, R. (1912). <i>¿Para qué estudiamos gramática?</i> Conferencia dictada en la Universidad de Chile. Santiago de Chile: Imprenta Cervantes.
Olson, D. (1998). <i>El mundo sobre el papel. El impacto de la escritura y la lectura en la estructura del conocimiento</i> . Barcelona: Gedisa.
Palau Sangrà, J.; Bosch Grau, C.; y Carreras Verdaguer, M. (2005). <i>La lengua oral en la escuela: 10 experiencias didácticas</i> . Barcelona: Graó
Palincsar, A.S.; Brown, A.L. (1984). “Reciprocal teaching of comprehension-forstering and comprehension-monitoring activities”. <i>Cognition and instruction</i> , n.1, (2), pp.117-175.
Prado Aragonés, J. (2011). <i>Didáctica de la lengua y la literatura para educar en el Siglo XXI</i> (2ª ed.). Madrid: La Muralla.

Quilis, A. (1978). “La enseñanza de la lengua materna” <i>Boletín de la Academia Puertorriqueña de la Lengua Española</i> . Vol I.
Reyzábal, M.V. (1992). “Didáctica de la comunicación oral”, en VV.AA. <i>Enseñanza de la Lengua y la Literatura en la Educación Secundaria</i> . págs. 229-263
Reyzábal, M.V. (2001). <i>La comunicación oral y su didáctica</i> (6ª ed.). Madrid: La Muralla.
Río, M.J. del (1987). “Psicopedagogía de la lengua oral: algunas cuestiones sobre contenidos y estrategias”, en Álvarez, A. (comp.). <i>Psicología y Educación. Realizaciones y tendencias actuales en la investigación y en la práctica</i> . Madrid: Visor-Ministerio de Educación y Ciencia.
Rivers, W.M. y Temperley, M.S. (1978). <i>A practical guide to the teaching of English as a second or foreign language</i> . Oxford, UP
Rivière, A. y Nuñez, M. (1996). <i>La mirada mental: desarrollo de las capacidades cognitivas interpersonales</i> . Buenos Aires: Aique.
Rogoff, B. (1984). “Adult assistance of children’s learning”, en T.E.Raphael (ed.). <i>The context of school-based literacy</i> . New York: Random House.
Rosell Clari, V. (1993). <i>Programa de estimulación del lenguaje oral en educación infantil</i> . Archidona Málaga: Aljibe
Salvador, F. (1997). <i>Dificultades en el aprendizaje de la expresión escrita</i> . Málaga: Aljibe.
Solé, I. (2013). <i>Estrategias de lectura</i> (23ª ed.). Barcelona: Graó
Tomatis, A. (1987). <i>La nuit utérine</i> . Paris: Stock
Tough, J. (1987). <i>El lenguaje oral en la escuela</i> . Madrid: Visor.
Tusón, A. (1997). <i>Análisis de la conversación</i> . Barcelona: Ariel
Vigotski, L.S. (1973). <i>Pensamiento y Lenguaje</i> . Buenos Aires: La Pléyade.
Wells, G. (1988). <i>Aprender a leer y a escribir</i> . Barcelona: Laia/Cuadernos de Pedagogía.

Wood, D.J.; Bruner, J.S. y Ross, G. (1976). "The role of tutoring in problem solving".  
*Journal of Child Psychology and Psychiatry*, n.17, pp.89-100

Yule, G. (2004). *El lenguaje*. Madrid: Akal

### **Referencias legislativas**

DECRETO 122/2007, de 27 de diciembre, *por el que se establece el currículo del segundo ciclo de la Educación Infantil en la Comunidad de Castilla y León*.

ORDEN ECI/3854/2007, de 27 de diciembre, *por la que se establecen los requisitos para la verificación de los títulos universitarios oficiales que habiliten para el ejercicio de la profesión de Maestro en Educación Infantil*.

LEY ORGÁNICA 2/2006, de 3 de Mayo, de Educación.

Guía para el diseño y tramitación de los Títulos de Grado y Master de la UVA

REAL DECRETO 1630/2006, de 29 de diciembre, *por el que se establecen las enseñanzas mínimas del segundo ciclo de Educación Infantil*.

### **Web-grafía**

Noticia 20 minutos, publicado el día 26 de Junio del 2014:  
<http://www.20minutos.es/noticia/2177576/0/leer-cuentos/ninos-nacimiento/desarrollo-lenguaje/#xtor=ad-15&xts=467263>

Documental Genie, publicado el día 14 de Julio del 2013:  
<http://www.youtube.com/watch?v=YllwUXY67oM>

Vídeo de la etapa pre-lingüística, publicado el día 3 de Noviembre de 2010:  
<http://www.educacion-infantil.org/2010/11/desarrollo-del-lenguaje-etapa.html>

Web del Colegio Maristas: <http://www.maristaspalencia.org/> (Consultado: 24/6/2014)

Vídeo del Método Doman: <http://vimeo.com/57838508> (Cosultado:15/7/2014)

## 8. ANEXOS

### **ANEXO 1:**

- Cuadro 1: Habilidades lingüísticas de la Comunicación (Prado Aragonés, 2004, p.143)
- Cuadro 2: Uso de las habilidades en la comunicación (Prado Aragonés, 2004, p.144)
- Cuadro 3: Elementos de la comunicación (Palau et al., 2005, p.20)
- Cuadro 4: Factores que inciden en la capacidad de percibir el lenguaje (Ferrer Serrahima, 2012, p.109)
- Cuadro 5: Bucle audiofonatorio (Ferrer Serrahima, 2012, p.104)
- Cuadro 6: Diferencias entre la lengua oral y la escrita (Reyzábal, 2001, p.64)
- Cuadro 7: Diferencias entre la lengua oral y la escrita (Cassany, 1989, pp.34-40)
- Cuadro 8: Usos del lenguaje de los niños de 5 años (Beniers, 2005, p.74)
- Cuadro 9: Evolución del lenguaje del niño de 3 a 6 años (Del Pozo, 2011, p.17)



## ANEXO 2

Listas de Control propuestas por Reyzábal (2001):

*Lista de control para el diagnóstico de los alumnos con dificultades de comunicación oral*

<i>Datos de interés</i>	<i>Alumnos/as</i>	<i>Alumno</i>	<i>Alumno</i>	<i>Alumno</i>	<i>Alumno</i>	<i>Alumno</i>	<i>Alumno</i>	<i>Alumno</i>
1. Habla con: • padres • profesores • compañeros • otros								
2. Escucha a: • padres • profesores • compañeros • otros								
3. El tono del habla es: • susurrante • normal • alto • muy alto								
4. Acompaña su expresión oral con otros lenguajes: • gestual • corporal • icónico • musical								
5. Habla cuando: • trabaja • estudia • juega								
6. Cuando habla se expresa con: • dificultad articulatoria • pobreza léxica • incorrección morfosintáctica • incoherencias discursivas								

<i>Datos de interés</i>	<i>Alumnos/as</i>	<i>Alumno</i>	<i>Alumno</i>	<i>Alumno</i>	<i>Alumno</i>	<i>Alumno</i>	<i>Alumno</i>	<i>Alumno</i>
7. Hace preguntas								
8. Responde cuando se le pregunta								
9. Tartamudea								
10. Demuestra deficiencias de • audición • comprensión								
11. La lengua que utiliza en su casa es diferente a la del centro educativo								
12. La variante lingüística que utiliza en su casa es diferente a la del centro educativo								



*Lista de control para la comunicación oral*

<i>Objetivos evaluables</i>	<i>Alumno</i>	<i>Alumno</i>	<i>Alumno</i>	<i>Alumno</i>	<i>Alumno</i>	<i>Alumno</i>	<i>Alumno</i>	<i>Alumno</i>
<i>Alumnos/as</i>	<i>Alumno</i>	<i>Alumno</i>	<i>Alumno</i>	<i>Alumno</i>	<i>Alumno</i>	<i>Alumno</i>	<i>Alumno</i>	<i>Alumno</i>
1. Manifestar interés en la comunicación oral.								
2. Conocer las convenciones sociales orales de cortesía.								
3. Mantener con facilidad una conversación espontánea.								
4. Utilizar el registro adecuado.								
5. Vocalizar correctamente.								
6. Utilizar sinónimos para evitar la repetición de palabras.								
7. Contestar razonadamente las preguntas.								
8. Leer expresivamente diferentes tipos de texto.								
9. Recitar con la entonación adecuada las poesías.								
10. Utilizar estéticamente el lenguaje.								

*Escala de valoración descriptiva de la comunicación oral*

<i>El/La alumno/a</i>	<i>Siempre</i>	<i>Muchas veces</i>	<i>Algunas veces</i>	<i>Nunca</i>
1. Conoce y utiliza las convenciones orales de cortesía .....	<input type="checkbox"/>	<input type="checkbox"/>	<input type="checkbox"/>	<input type="checkbox"/>
2. Mantiene con facilidad una conversación ....	<input type="checkbox"/>	<input type="checkbox"/>	<input type="checkbox"/>	<input type="checkbox"/>
3. Se expresa con sencillez .....	<input type="checkbox"/>	<input type="checkbox"/>	<input type="checkbox"/>	<input type="checkbox"/>
4. Se expresa con la fluidez adecuada .....	<input type="checkbox"/>	<input type="checkbox"/>	<input type="checkbox"/>	<input type="checkbox"/>
5. Regula la intensidad de su voz .....	<input type="checkbox"/>	<input type="checkbox"/>	<input type="checkbox"/>	<input type="checkbox"/>
6. Utiliza el registro adecuado .....	<input type="checkbox"/>	<input type="checkbox"/>	<input type="checkbox"/>	<input type="checkbox"/>
7. Evita la repetición de palabras utilizando:				
• sinónimos .....	<input type="checkbox"/>	<input type="checkbox"/>	<input type="checkbox"/>	<input type="checkbox"/>
• antónimos .....	<input type="checkbox"/>	<input type="checkbox"/>	<input type="checkbox"/>	<input type="checkbox"/>
8. Evita la utilización reiterada de frases hechas..	<input type="checkbox"/>	<input type="checkbox"/>	<input type="checkbox"/>	<input type="checkbox"/>
9. Domina la técnica de las preguntas.....	<input type="checkbox"/>	<input type="checkbox"/>	<input type="checkbox"/>	<input type="checkbox"/>
10. Domina la técnica de la negación:				
• total.....	<input type="checkbox"/>	<input type="checkbox"/>	<input type="checkbox"/>	<input type="checkbox"/>
• parcial.....	<input type="checkbox"/>	<input type="checkbox"/>	<input type="checkbox"/>	<input type="checkbox"/>
11. Contesta las preguntas con respuestas razonadas .....	<input type="checkbox"/>	<input type="checkbox"/>	<input type="checkbox"/>	<input type="checkbox"/>
12. Distribuye bien pausas y silencios .....	<input type="checkbox"/>	<input type="checkbox"/>	<input type="checkbox"/>	<input type="checkbox"/>
13. Vocaliza adecuadamente los finales de palabras .....	<input type="checkbox"/>	<input type="checkbox"/>	<input type="checkbox"/>	<input type="checkbox"/>
14. Expresa su mensaje con:				
• coherencia.....	<input type="checkbox"/>	<input type="checkbox"/>	<input type="checkbox"/>	<input type="checkbox"/>
• corrección .....	<input type="checkbox"/>	<input type="checkbox"/>	<input type="checkbox"/>	<input type="checkbox"/>
• propiedad.....	<input type="checkbox"/>	<input type="checkbox"/>	<input type="checkbox"/>	<input type="checkbox"/>
• elegancia .....	<input type="checkbox"/>	<input type="checkbox"/>	<input type="checkbox"/>	<input type="checkbox"/>

### ANEXO 3

Hojas de registro P.E.L.O

**Hoja de Registro Individual de las praxias orofaciales imitativas.**

Alumno/a: ..... Fecha: .....

Centro: ..... Profesor/a: .....

1.- Praxias de labios.	Realización correcta	Realización incorrecta	Grado de dificultad*
<b>Movimientos imitativos</b>			
1.1.- Abrir y cerrar la boca.			
1.2.- Mover la mandíbula inferior de arriba-abajo.			
1.3.- Mover la mandíbula inferior en sentido lateral.			
1.4.- Enseñar los dientes.			
1.5.- Sonreír alargando lo más posible la boca.			
1.6.- Idem a la izquierda.			
1.7.- Idem a la derecha.			
1.8.- Enseñar los dientes apretados y mover los labios.			
1.9.- Morder el labio superior.			
1.10.- Morder el labio inferior.			
1.11.- Succionar las paredes bucales.			
1.12.- Hinchar las mejillas.			
1.13.- Hinchar la mejilla derecha.			
1.14.- Hinchar la mejilla izquierda.			
1.15.- Hincharlas alternativamente.			
1.16.- "Hacer morritos"; hacer ruido de beso.			
<b>% Realizaciones</b>	<b>% C. =</b>	<b>% In. =</b>	<b>Dificultad Media =</b>

\* El grado de dificultad se puntuará de 1 a 5; siendo 1 = muy poca dificultad, 3 = grado medio de dificultad y 5 = muchísima dificultad.



2.- Praxias de lengua.

Movimiento imitativos	Realización correcta	Realización incorrecta	Grado de dificultad
2.1.- Sacar y meter la lengua.			
2.2.- Sacarla hacia la derecha.			
2.3.- Sacarla hacia la izquierda.			
2.4.- Sacarla hacia arriba.			
2.5.- Sacarla hacia abajo.			
2.6.- Sacar la lengua y moverla de arriba a abajo.			
2.7.- Doblar la lengua hacia atrás.			
2.8.- Mover la lengua por el labio superior.			
2.9.- Mover la lengua por el labio inferior.			
2.10.- Morderse la punta de la lengua.			
2.11.- Mover la lengua por los dientes superiores.			
2.12.- Mover la lengua por los dientes inferiores.			
2.13.- Mover la lengua en sentido rotatorio por dentro de la cavidad bucal.			
2.14.- Mover la lengua en sentido rotatorio por la parte externa de los labios.			
2.15.- Sacar y meter la lengua "plegada" por los labios.			
% Realizaciones	% C. =	% In. =	Dificultad Media =



**Hoja de registro individual. Discriminación Silábica (1).**

Alumno/a: ..... Fecha: .....  
 Centro: ..... Profesor/a: .....

**1.- Sílabas únicas.**

*Ensayos de prueba.* En ellos en vez de estar el alumno/a de espaldas al profesor/a están frente a frente. La distancia entre ambos es aproximadamente la mitad que en los ejercicios. Solo pasaremos a realizar los ejercicios cuando los ensayos se realicen correctamente en un 80-90%

Sílabas		Respuestas	
	PA		
	TA		
	MA		
	KA		
	BA		
Sílabas	Respuestas	Sílabas	Respuestas
1.- PA		16.- SA	
2.- MA		17.- ZA	
3.- BA		18.- FA	
4.- Repetición PA		19.- Repetición SA	
5.- RA ® Simple		20.- YA	
6.- TA		21.- ÑA	
7.- LA		22.- LLA	
8.- DA		23.- Repetición YA	
9.- NA		24.- Repetición MA	
10.- Repetición LA		25.- Repetición DA	
11.- KA		26.- Repetición ZA	
12.- RA ® Múltiple		27.- Repetición ÑA	
13.- GA		28.- Rep. ® SIMPLE	
14.- Repetición KA		29.- Rep. ® MULTI.	
15.- JA		30.- Repetición FA	



**Hoja de Registro Individual. Discriminación Silábica (2)**

Alumno/a: ..... Fecha: .....  
 Centro: ..... Profesor/a: .....

**2.- Diferenciación de tres sílabas presentadas secuencialmente.**

*Ensayos de prueba:* En ellos en vez de estar el alumno/a de espaldas al profesor/a están frente a frente. La distancia entre ambos es aproximadamente la mitad que en los ejercicios. Sólo pasaremos a realizar los ejercicios cuando los ensayos se realizan correctamente en un 80-90%.

Tríos silábicos	Respuesta	Tríos silábicos	Respuesta
PA-PA-FA		PA-KA-PA	
PA-PA-PA		KA-KA-PA	
PA-PA-TA		TA-TA-TA	
Tríos silábicos	Respuesta	Tríos silábicos	Respuesta
1.- PA-BA-PA		23.- ZA-SA-ZA	
2.- FA-PA-PA		24.- ZA-ZA-JA	
3.- PA-PA-MA		25.- SA-SA-JA	
4.- PA-TA-PA		26.- SA-CHA-SA	
5.- KA-PA-PA		27.- YA-CHA-YA	
6.- BA-BA-PA		28.- ÑA-YA-YA	
7.- BA-MA-BA		29.- YA-LLA-YA	
8.- FA-BA-BA		30.- CHA-CHA-PA	
9.- BA-BA-FA		31.- CHA-TA-CHA	
10.- BA-DA-BA		32.- KA-CHA-CHA	
11.- BA-BA-GA		33.- ÑA-CHA-CHA	
12.- DA-DA-TA		34.- MA-NA-MA	
13.- ZA-DA-DA		35.- MA-ÑA-MA	
14.- DA-GA-DA		36.- NA-NA-ÑA	
15.- TA-KA-TA		37.- LLA-LA-LLA	
16.- TA-TA-ZA		38.- S-LLA-LLA	
17.- GA-KA-KA		39.- LLA-M-LLA	
18.- KA-KA-JA		40.- LLA-LLA-ÑA	
19.- GA-JA-GA		41.- S-LA-LA	
20.- ZA-FA-FA		42.- M-LA-LA	
21.- FA-FA-SA		43.- S-M-S	
22.- FA-FA-JA		44.- M-M-S	

**Total Aciertos =**

**Total Aciertos =**

# ANEXO 4

Ficha 1:

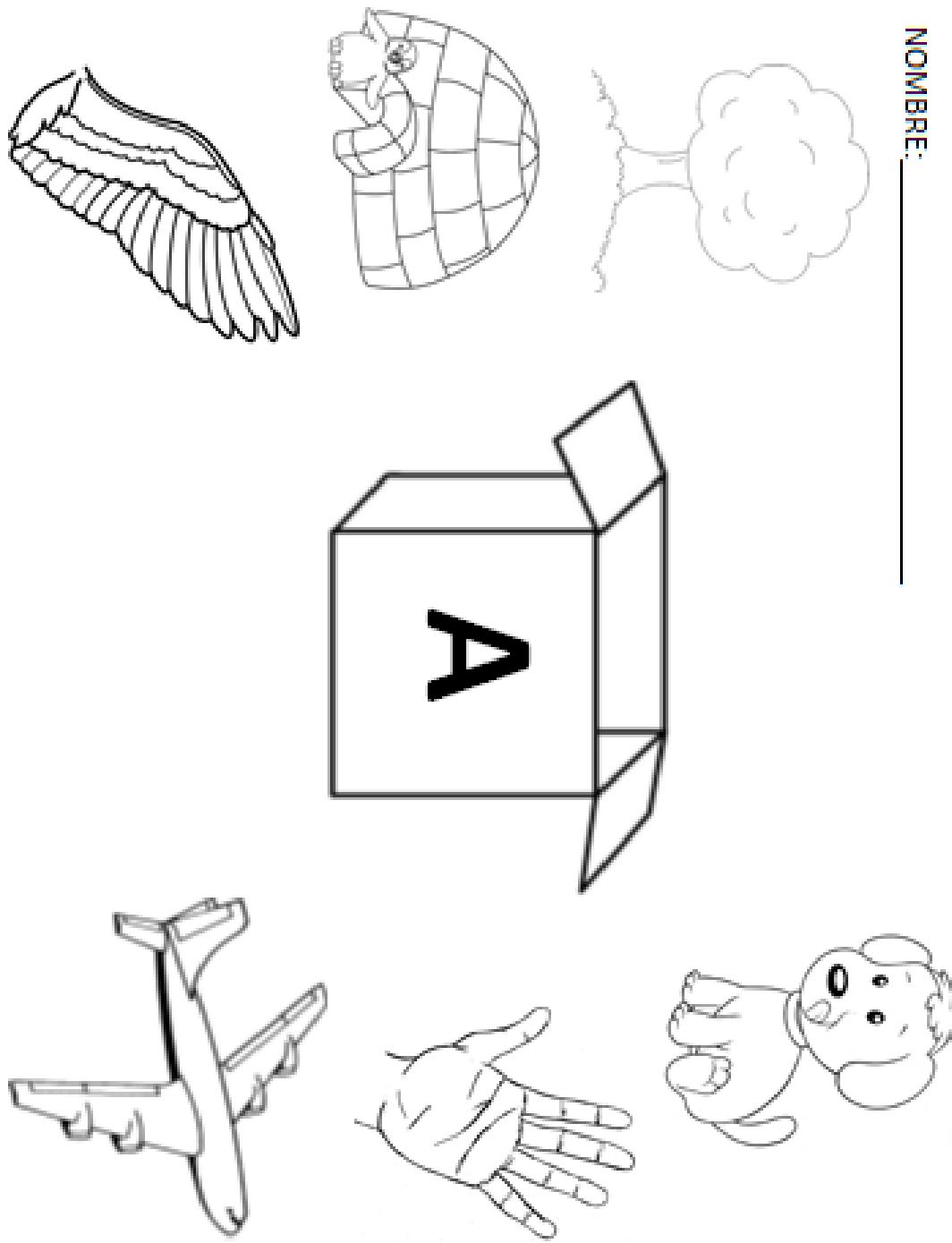

Ficha 2:

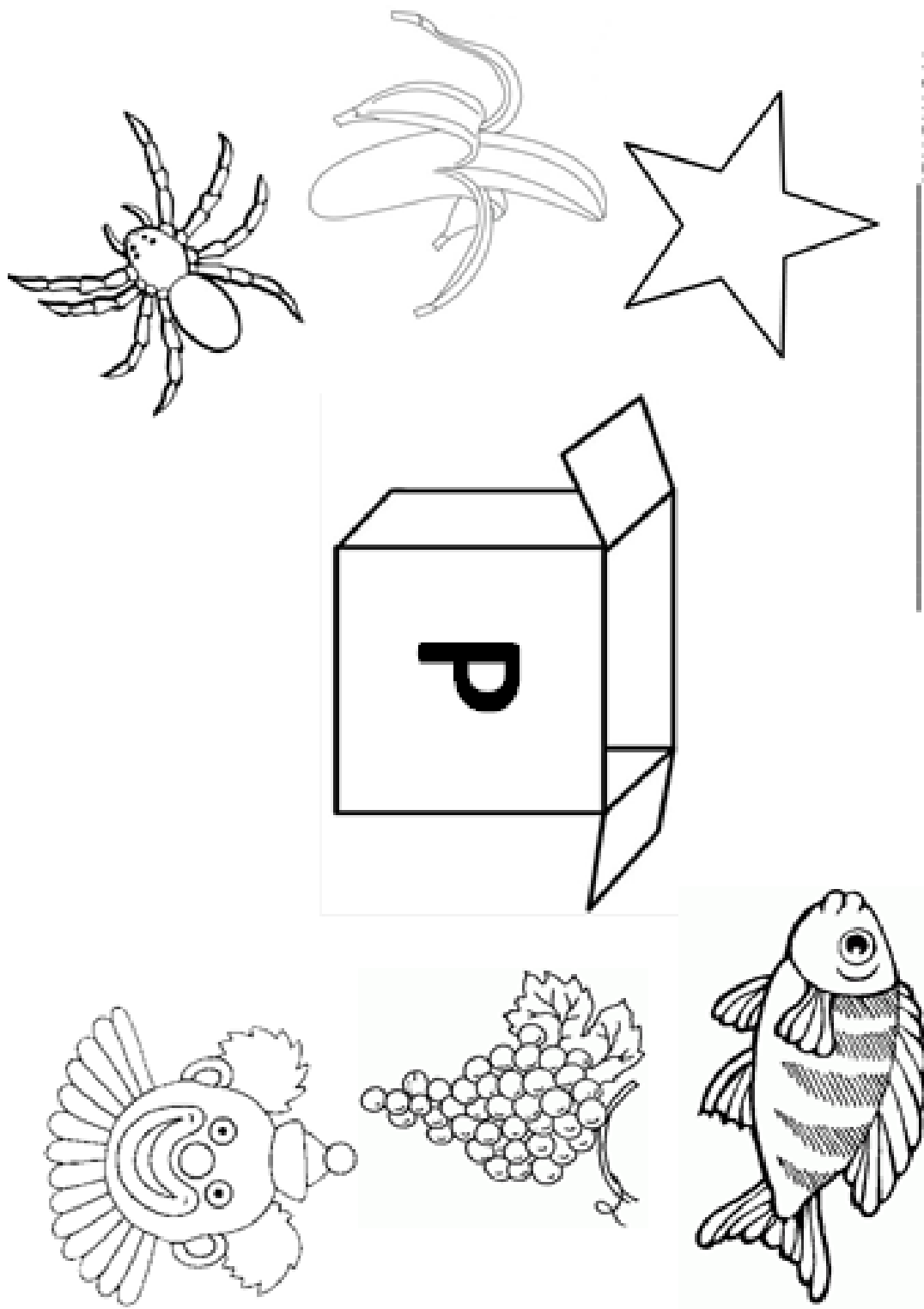



# ANEXO 5

Ficha 3:

NOMBRE: \_\_\_\_\_



M \_ N Z \_ N \_

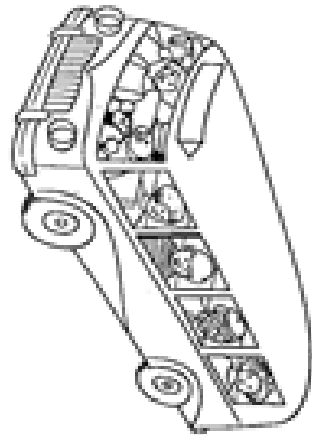

\_ U T \_ B \_ S

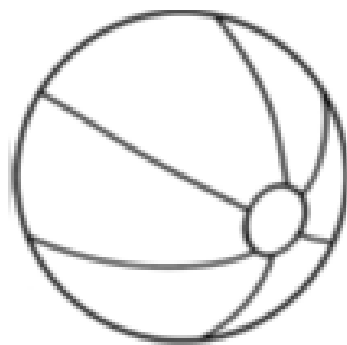

\_ E \_ O T \_

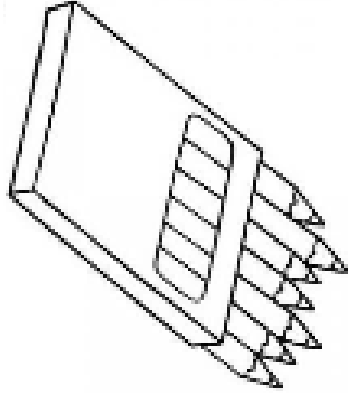

P \_ N T \_ R \_ L L \_ S

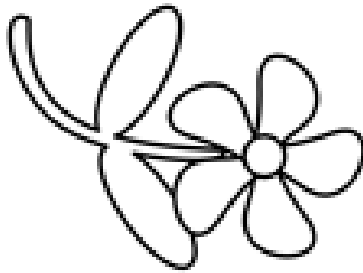

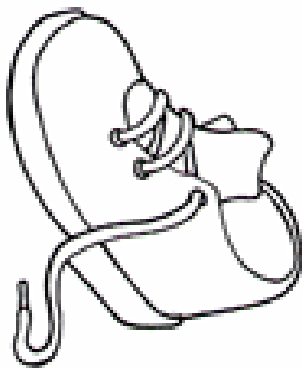

F \_ \_ R



Z \_ \_ A T \_

# ANEXO 6

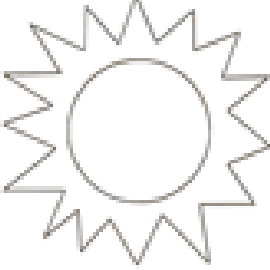
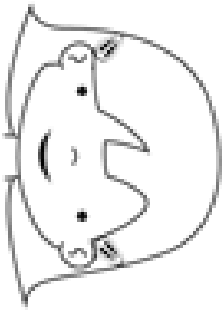
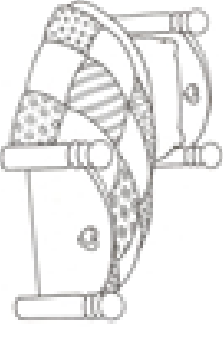
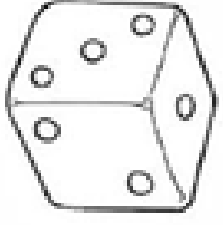
Ficha 4:

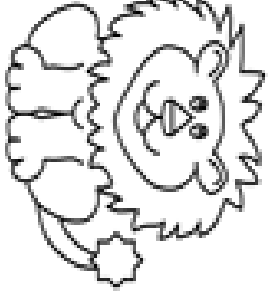
 SOL	+	 CARA	+	 CAMA	+	 DADO	=	 COL	=	 LEÓN	=	<input data-bbox="295 1422 391 1926" type="text"/>	
													<input data-bbox="654 1422 750 1926" type="text"/>
													<input data-bbox="997 1411 1093 1915" type="text"/>

NOMBRE: \_\_\_\_\_

Ficha 5:

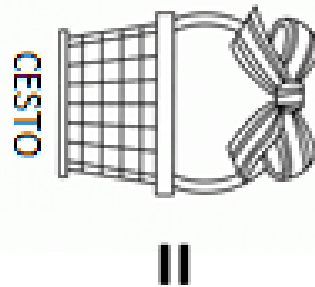
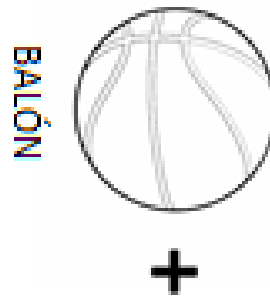
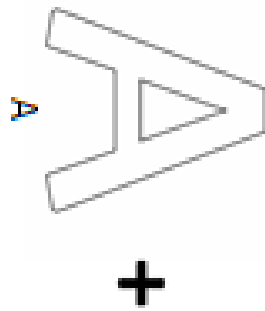
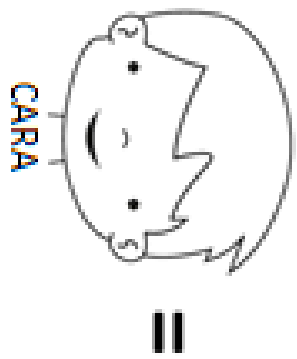
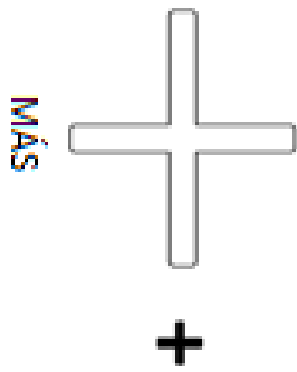

NOMBRE: \_\_\_\_\_

# ANEXO 7

Ficha 6:

NOMBRE: \_\_\_\_\_



1	2	3
---	---	---

A P N

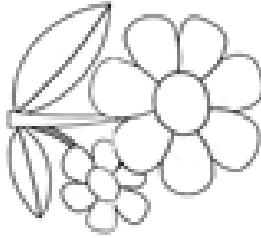

1	2	3	4
---	---	---	---

L F R O

SOL
FLORES
PAN
UVAS



1	2	3
---	---	---

L S O

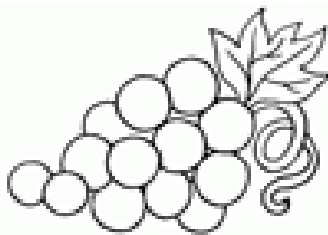

1	2	3	4
---	---	---	---

U A V S

# ANEXO 8

Ficha 7:

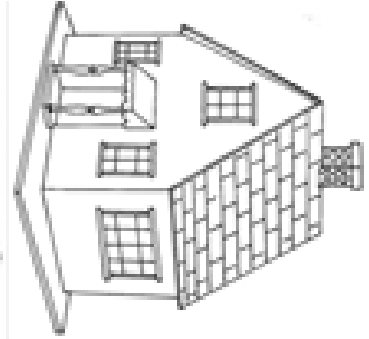
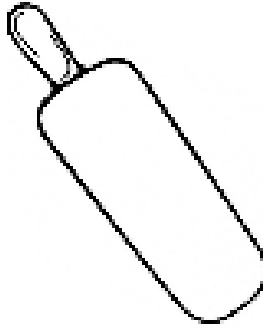
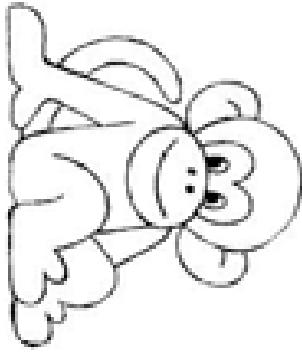

NOMBRE: \_\_\_\_\_

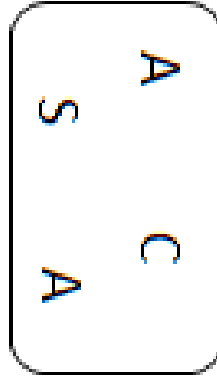
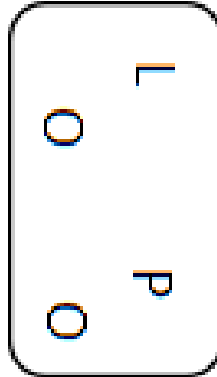
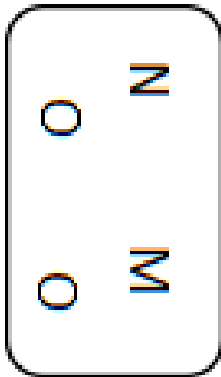

Ficha 8:



A A  
S L



L N  
A U

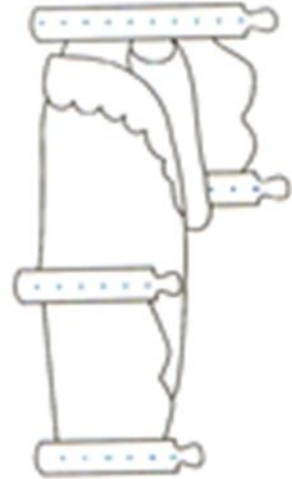

A C  
A M

NOMBRE: \_\_\_\_\_