



RETABLOS-TABERNÁCULO
DE LA BAJA EDAD MEDIA EN LA
CORONA DE CASTILLA

RETABLOS-TABERNÁCULO DE LA BAJA EDAD MEDIA EN LA CORONA DE CASTILLA

PROYECTO DE INVESTIGACIÓN HAR2017-82949-P (MINECO/AEI/FEDER, UE)



MINISTERIO
DE ECONOMÍA, INDUSTRIA
Y COMPETITIVIDAD



AGENCIA
ESPAÑOLA DE
INVESTIGACIÓN



UNIÓN EUROPEA

Fondo Europeo de
Desarrollo Regional (FEDER)

Una manera de hacer Europa

RETABLO HAUPT II



ANÁLISIS GRÁFICO:

Francisco M. Morillo Rodríguez,
Laboratorio de Fotogrametría Arquitectónica,
Universidad de Valladolid.

SUPERVISIÓN DEL ANÁLISIS GRÁFICO Y CATALOGACIÓN:

Fernando Gutiérrez Baños,
Departamento de Historia del Arte,
Universidad de Valladolid.

CÓMO CITAR:

Morillo Rodríguez, Francisco M. y Gutiérrez Baños,
Fernando: *Retablo Haupt II (retablos-tabernáculo de*
la Baja Edad Media en la Corona de Castilla, 33/38).
Valladolid, Universidad de Valladolid, 2021.

Handle: <http://uvadoc.uva.es/handle/10324/46167>

RETABLO HAUPT II

Cronología: mediados del siglo XIV

Dedicación: santo sin identificar

Procedencia: desconocida

Localización actual: Varsovia, Muzeum Narodowe w Warszawie (núm. inv. Śr. 219)

Elementos conservados o conocidos: - panel exterior izquierdo, 107 x 17,3 cm

Decoración del anverso: pintura; escenas de la vida de un santo sin identificar
- panel exterior izquierdo: *ángel turiferario* (inscripción en la banda de delimitación por la parte superior: "[A]NGELUS"); San Juan Evangelista, parte de una escena de la vida de un santo sin identificar (inscripción en la banda de delimitación por la parte superior: "IOANIS"); soldado, parte de una escena de la vida de un santo sin identificar (inscripción en la banda de delimitación por la parte superior: "GENTIL").

Decoración del reverso: pintura; apóstoles
- panel exterior izquierdo: *San Pablo*

- Bibliografía:** Ratkowska, Paulina (1970): "The Remains of an Altarpiece with the Legend of St John the Baptist: An Unpublished Work of the Franco-Gothic Style in the National Museum in Warsaw", *Bulletin du Musée National de Varsovie*, 11/1, pp. 3 y 10-13, figs. 8-10; Ratkowska, Paulina (1971): "Skrzydła kwadryptyku z legendą św. Jana Chrzciciela. Nieznany zabytek stylu franko-gotyckiego w Muzeum Narodowym w Warszawie", *Rocznik Muzeum Narodowego w Warszawie*, 15/1, pp. 317 y 331-334, ils. 10-12.
- Dobrzeński, Tadeusz (1972): *Malarstwo tablicowe. Katalog zbiorów*. Varsovia, Muzeum Narodowe w Warszawie, pp. 313-314 (núm. 116); Dobrzeński, Tadeusz (1977): *Catalogue of the Mediaeval Painting*. Varsovia, Muzeum Narodowe w Warszawie, pp. 339-340 (núm. 116).
- Kochanowska-Reiche, Małgorzata (2004): "71. Skrzydło tetraptyku, malarz hiszpański (?), pocz. XIV w.", en Sławomir Majoch (ed.): *Templariusze. Historia i mit*, catálogo de la exposición (Toruń, Muzeum Okręgowe w Toruniu, 2004). Toruń, Muzeum Okręgowe w Toruniu, p. 116.
- Gutiérrez Baños, Fernando (2018): "Pasear entre ruinas: retablos-tabernáculo castellanos de la Baja Edad Media", *BSAA arte*, 84, p. 79 (núm. 30).
- Andersen, Elisabeth (2020): "Closing the Tabernacle: European *Madonna* Tabernacles c. 1150–c. 1350", *Medievalia*, 23/1 (Fernando Gutiérrez Baños et alii [eds.]: *The Saint Enshrined: European Tabernacle-altarpieces, c. 1150-1400*), pp. 73-74.
- Gutiérrez Baños, Fernando (2020): "Minor or Major? Castilian Tabernacle-altarpieces and the Monumental Arts", *Medievalia*, 23/1 (Fernando Gutiérrez Baños et alii [eds.]: *The Saint Enshrined: European Tabernacle-altarpieces, c. 1150-1400*), p. 256 (núm. 33).
- Kroesen, Justin / Tångeberg, Peter (2021): *Helgonskåp: Medieval Tabernacle Shrines in Sweden and Europe*. Petersberg, Michael Imhof Verlag, pp. 101 y 219.

COMENTARIOS: La historia material e historiografía de este retablo son indisociables de las del retablo Haupt I, a propósito del cual han sido expuestas, por lo que no volveremos aquí sobre ellas. En este caso, se conserva, únicamente, un panel (completo, afortunadamente), constituido por un único tablón de madera de haya, el cual, por su forma y por su desarrollo iconográfico (figura de San Pablo en el reverso mirando hacia la derecha), fue, indudablemente, el panel exterior izquierdo del retablo-tabernáculo. Pese a estar constituido por un único tablón, el panel contaba con dos travesaños por el reverso (perdidos en la actualidad, pero reconocibles por su huella), los cuales lo reforzarían a la altura de las arandelas que lo articulaban con el contiguo panel interior izquierdo. Estas arandelas se conservan, lo mismo que la arandela que, en el reverso, permitía el cierre del retablo-tabernáculo, situada a la altura de la cadera izquierda de la figura de San Pablo. El panel está pintado al temple por ambas caras. En la propuesta de reconstrucción del retablo hemos imaginado unos paneles interiores de unas proporciones consistentes con las del retablo Haupt I.

Se desconoce la advocación de este retablo, pues las figuras reconocibles en su anverso no permiten la identificación de su titular más allá de la constatación de que se trataba, indudablemente, de algún santo (y de algún santo presente en los evangelios, pues una de las figuras reconocibles es San Juan Evangelista, y mártir, pues una de las figuras reconocibles es un soldado amenazante: quizás algún apóstol o San Juan Bautista). El anverso se articula en tres registros, de los cuales solo el registro intermedio y el registro inferior son de carácter narrativo, pues el registro superior, correspondiente al nivel de las cumbreras, alojaba ángeles: el conservado es un ángel turiferario que emerge de una masa de nubes para glorificar la escultura del santo titular del retablo, alojada en el baldaquino central del mismo, pues se encuentra totalmente girado hacia la derecha. Por su parte superior, los registros quedan delimitados por bandas de color rojo sobre la que se disponen inscripciones de color amarillo en escritura gótica mayúscula. Bandas e inscripciones son idénticas a las del retablo Haupt I: como en este, las inscripciones se limitan a identificar a los personajes que se encuentran debajo (ya sea mediante identificaciones concretas o genéricas), mezclando de forma caótica formas latinas (*angelus*) y castellanas (*gentil*), con palabras que no pertenecen claramente ni a una ni a otra lengua (así el *Ioanis* con que se identifica a San Juan Evangelista, que no es ni el *Iohannes* latino ni el *Iohán* castellano del periodo y que aparece exactamente igual en el retablo Haupt I, aplicado, en este caso, a San Juan Bautista). Esta característica relaciona el retablo que ahora nos ocupa no solo con el retablo Haupt I, sino también con el retablo Wildenstein y con el retablo de San Cristóbal del Museo Nacional del Prado que se invocaron a propósito de este, ambos de finales del siglo XIII y relacionables con el territorio de la diócesis medieval de Calahorra y La Calzada. Por su parte inferior, el registro inferior queda delimitado por una banda azul de la que no subsiste prácticamente nada, por lo que no podemos determinar qué motivo presentaba.

Para articular las composiciones, se recurre, en los registros intermedio e inferior, a marcos arquitectónicos pintados consistentes en arcos apuntados trasdosados por estilizaciones vegetales de forma trilobulada, disponiéndose sobre los arcos muros perforados por pequeñas ventanas en el espacio correspondiente a las enjutas. Si bien estos marcos arquitectónicos no estaban presentes en el retablo Haupt I, relaciona, de nuevo, el retablo que ahora nos ocupa con el retablo Haupt I el tratamiento de los fondos, consistente en una superficie de plata que, en origen, debió de tener una apariencia dorada gracias a la corladura trabajada con herramientas como ruedas dentadas o como punzones que crean una trama de diagonales que definen cuadriláteros irregulares de apariencia aproximadamente romboidal en cuyo interior grupos de cinco puntos diseñan un motivo vagamente floral. Si bien los fondos son algo más regulares en el retablo Haupt II, las líneas que definen los cuadriláteros siguen invadiendo el campo de las figuras, de los marcos arquitectónicos pintados y de los elementos de delimitación.

En el registro intermedio se reconoce la figura de San Juan Evangelista, carente de nimbo (como el ángel de la cumbre) y representado como un joven imberbe y tonsurado, de acuerdo con la caracterización que es más frecuente en la pintura castellana de este periodo. Está descalzo y en actitud de marcha hacia la derecha, señalando hacia esa parte con su mano derecha y sosteniendo un libro con su mano izquierda. En el registro inferior se reconoce la figura de un soldado, representado sobre un suelo agreste, alerta y presto a intervenir, sosteniendo una espada con su mano derecha



Las figuras de San Juan Evangelista
y de un soldado de los registros
intermedio e inferior.
Fotos: Muzeum Narodowe w Warszawie

y embrazando un escudo con su brazo izquierdo. Este, conservado de forma muy parcial, parece, por su contorno y por su color, una adarga, escudo característicamente musulmán que incidiría en la caracterización negativa de este personaje, patente ya en la inscripción que lo identifica como *gentil* (esto es, pagano). Es evidente que una y otra figura, aunque se presenten aisladas, no fueron concebidas como tales, sino como participantes en escenas cuyo núcleo se desarrollaría en el perdido panel interior izquierdo y que, por el momento, no es posible identificar.

Cuando el retablo se encontraba cerrado mostraba en su frente las figuras de San Pedro y de San Pablo en el espacio acotado por los travesaños. La representación en el frente de los príncipes de los apóstoles es la más frecuente en los retablos-tabernáculo castellanos con decoración figurativa en sus reversos, documentándose en ocho casos (retablos de Arana I, Astudillo I, Los Balbases, Olano y Pangua y retablos de procedencia desconocida denominados convencionalmente Haupt I, Haupt II y Chiale). En el caso que ahora nos ocupa, habiéndose conservado, únicamente, uno de los paneles exteriores (el izquierdo), tenemos, únicamente, a un apóstol: en este caso, *San Pablo* (como en los retablos de Arana I, Pangua y Haupt I), que ocupa la posición preferente en la que, en principio, esperaríamos encontrar a San Pedro. La figura de San Pablo se presenta sobre un fondo amarillo que no es sino una versión más económica de los fondos dorados del anverso, conforme, por otra parte, con el contraste que siempre se produce en los retablos-tabernáculo entre el tratamiento más suntuoso del interior y el tratamiento más austero del exterior. Carente, como el del retablo Haupt I, de nimbo, su pose es mucho más contenida. Con el brazo derecho sostiene la espada que es su atributo más característico mientras alza el izquierdo con el dedo índice señalando hacia arriba en un gesto de alocución.

Ya Ratkowska advirtió la estrecha relación existente entre el retablo Haupt II y el retablo Haupt I (sin ser obra del mismo taller: compárese el canon corto y el tratamiento contenido de las figuras del retablo Haupt II con las figuras casi danzarinas del retablo Haupt I). Esta relación invita a proponer para el primero un origen castellano similar al del segundo, que hemos concretado en Burgos o en su inmediata área de influencia. No coincidimos, sin embargo, con la estudiosa polaca en su consideración de que el retablo Haupt II es más antiguo que el retablo Haupt I: el hecho de que las cumbreras alojen ángeles en lugar de escenas es un rasgo progresivo que se impone a mediados del siglo XIV y, desde el punto de vista estrictamente formal, las cualidades lumínicas que tienen los colores matizados y que se aplican no solo a las indumentarias, sino también a otros elementos, como el escudo del soldado o como las ventanas de las enjutas de los marcos arquitectónicos pintados, así como la incipiente perspectiva de estas ventanas, indican una cronología algo más avanzada, aportando, de esta manera, un eslabón más al conocimiento de la pintura del entorno burgalés.

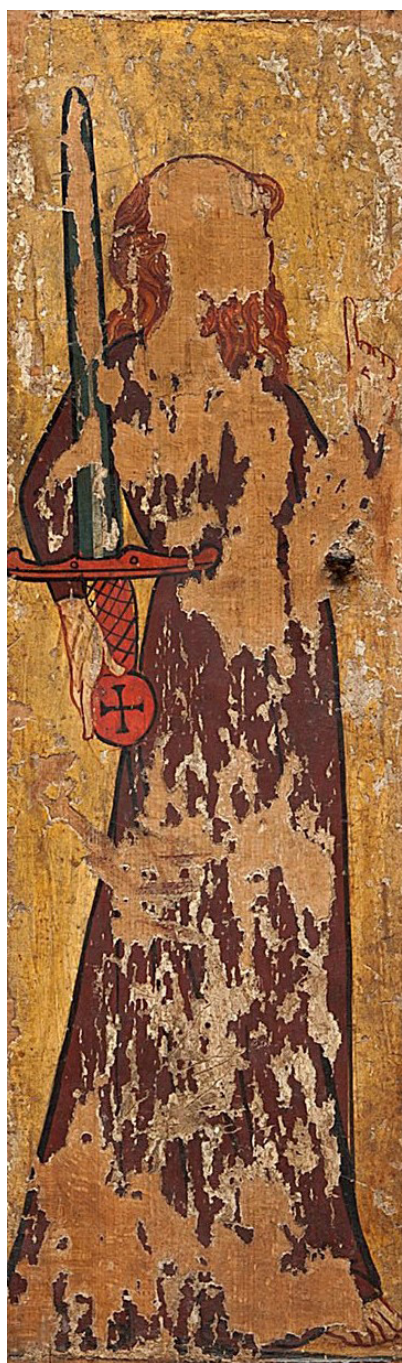

San Pablo.

Foto: Muzeum Narodowe w Warszawie

Agradecimientos: Agradecemos a Rosa María Rodríguez Porto, investigadora de la Universidad de Santiago de Compostela, el habernos dado a conocer este retablo-tabernáculo. Asimismo, agradecemos a las conservadoras del Muzeum Narodowe w Warszawie Zofia Herman y Małgorzata Kochanowska las facilidades dadas para el acceso y estudio de la obra y a Gundela Lemke, responsable de la Sammlung Albrecht Haupt, custodiada en la Technische Informationsbibliothek de Hannover, y a Sally Schöne, conservadora del Museum August Kestner de Hannover, la información facilitada sobre Albrecht Haupt y sus actividades.

RETABLO HAUPT II

ANÁLISIS GRÁFICO Y RECREACIÓN

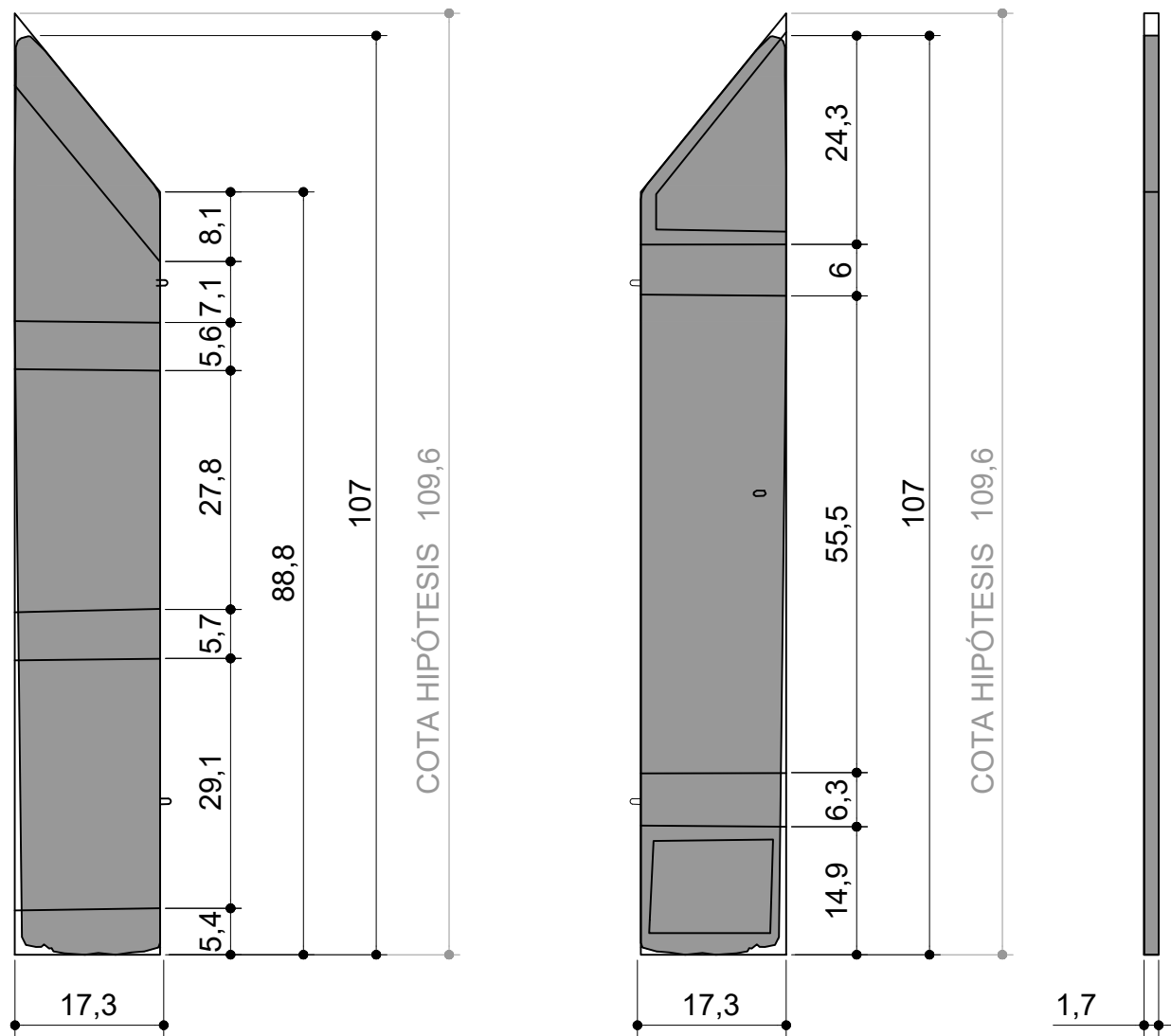

COTAS EN CENTÍMETROS

RETABLO HAUPT II



TABLA A

ALZADOS FOTOGRÁFICOS ANVERSO | REVERSO | LATERAL
ALZADOS ACOTADOS



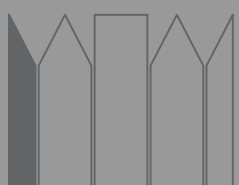
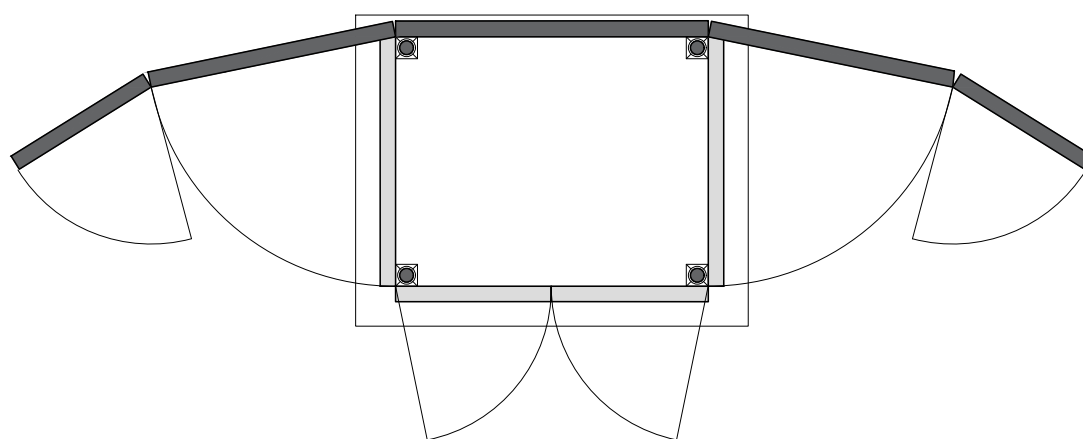

COTAS EN CENTÍMETROS

0 10 20 30 40 50

100

RETABLO HAUPT II



ANVERSO



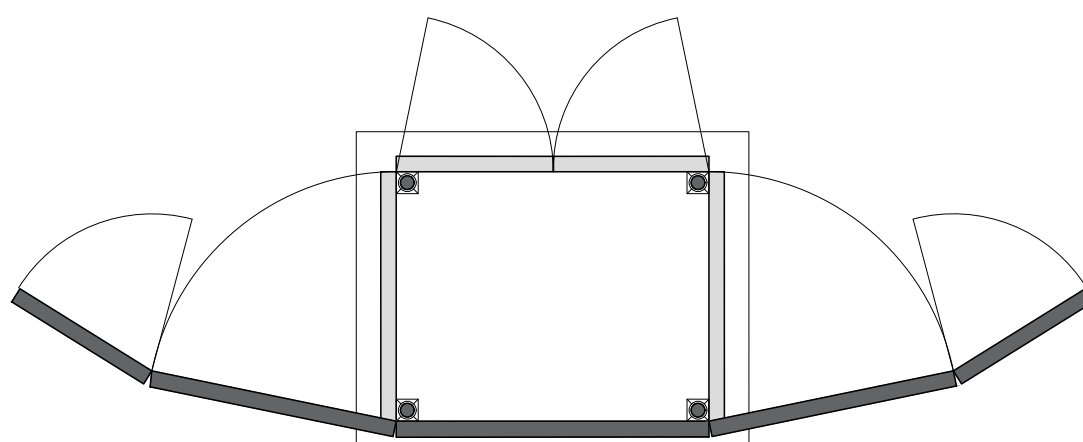

COTAS EN CENTÍMETROS

0 10 20 30 40 50

100

RETABLO HAUPT II

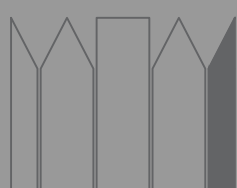

REVERSO



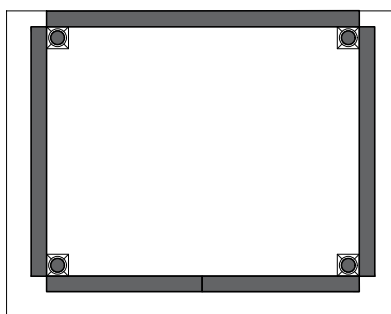

COTAS EN CENTÍMETROS

0 10 20 30 40 50

100

RETABLO HAUPT II



REVERSO (CERRADO)





Virtualización del retablo cerrado



Virtualización del retablo cerrado



Virtualización del retablo abierto



Virtualización del retablo abierto