



ESCRITORES FUNDACIÓN



RICARDO MACÍAS PICAIEVA 1847 - 1899
Escritor, geógrafo, periodista y pensador español perteneciente al regeneracionismo.
Hizo el bachillerato de artes en Valladolid, además de la carrera de Derecho y Filosofía y Letras, aunque no finalizó la carrera.
Pensador regeneracionista participó en la reforma del ejército, de la instrucción pública y de la educación en 1884.
Defendió el modelo de sociedad que daba importancia a la familia, el municipio, la provincia y la región.
"El problema nacional. Hechos, causas y remedios". 1899
"Apuntes y estudios sobre la instrucción pública y sus reformas". 1882
"Tierra de campos". 1888



NARCISO ALONSO CORTÉS 1875 - 1972
Académico de la Real Academia Española, erudito, investigador literario y poeta.
Transcurre su vida en Valladolid, en el colegio San Luis Gonzaga. Estudia Derecho en la Universidad de Valladolid. Entre 1933 y 1935 dirige varios periódicos y revistas.
Se trata de un personaje sumamente polifacético. Su faceta de investigador tiene magníficos resultados dando información sobre personajes de la ciudad de Valladolid. Escribe también teatro: la comedia "Amaranto" (1920)
No abandona su pasión por la poesía, su estilo evoluciona hasta rozar el modernismo con obras como, "Hogar rústico", "La bodega" y "Don Diego de Miranda".



MIGUEL DELIBES 1920 - 2010
Novelista español, miembro de la Real Academia Española, dibujante y periodista.
Fue un gran conocedor de la fauna y flora de su entorno geográfico, apasionado de la casa y del mundo rural, que supo plasmar en sus obras todo lo relativo a la tierra de Castilla.
Se crió en Valladolid, cursó sus estudios en el Lourdes. Estudió la carrera de Comercio, posteriormente inició la de Derecho y se matriculó en la Escuela de Bellas Artes y Oficios.
Comenzó a despuntar en el panorama novelístico español con su primera obra: "La sombra del ciprés es alargada". Seguida de otras dos obras que marcarían su carrera: "Adán es de día" (1949) y "El camino" (1950).
Su apoyo literario viene con la publicación de "Viejas historias de Castilla la Vieja" (1960) y "For esos mundos" (1961).
Entre los años 1980 y 1990 recibió numerosos reconocimientos.



GONZALO MARTÍNEZ DIEZ 1924 - 2015
Fue un medievalista y sacerdote
EN 1942 ingresó en la Compañía de Jesús, es licenciado en Filosofía por la Universidad de Comillas, en Teología por la de Innsbruck, en Derecho Canónico por la de Estrasburgo, en Derecho por la Universidad de Valladolid y en Filosofía y Letras por la de Madrid. Ejerciendo como catedrático de Historia del Derecho Español entre 1973 y 1989 en Valladolid, donde continuó su actividad investigadora como catedrático emérito hasta 1994.
Fue académico correspondiente de la Real Academia de la Historia. Además, ha sido miembro fundador de la Alianza Regional de Castilla y León y uno de los promotores de PANCAL (Partido Autonomista Nacionalista de Castilla y León), siendo un destacado personaje del movimiento castellanista.



¿POR QUÉ LA PERDIZ ROJA?
La Perdiz Roja es una revista castellanista, fue formada hace unos meses por un grupo de emprendedoras o lo que es lo mismo, un fanzine por el futuro de la Castilla contemporánea.
Se trata de una revista digital elaborada por fans y por los miembros sin ánimo de lucro, proyectada desde un punto de vista parcial y con un tema principal: Castilla
Desde una acción cultural, fresca, estética, artística y divertida pretenden contagiar el amor que sienten por esta tierra. En memoria de este proyecto he decidido usar su nombre.



ANÁLISIS Y IMPOSICIONES PARCELA

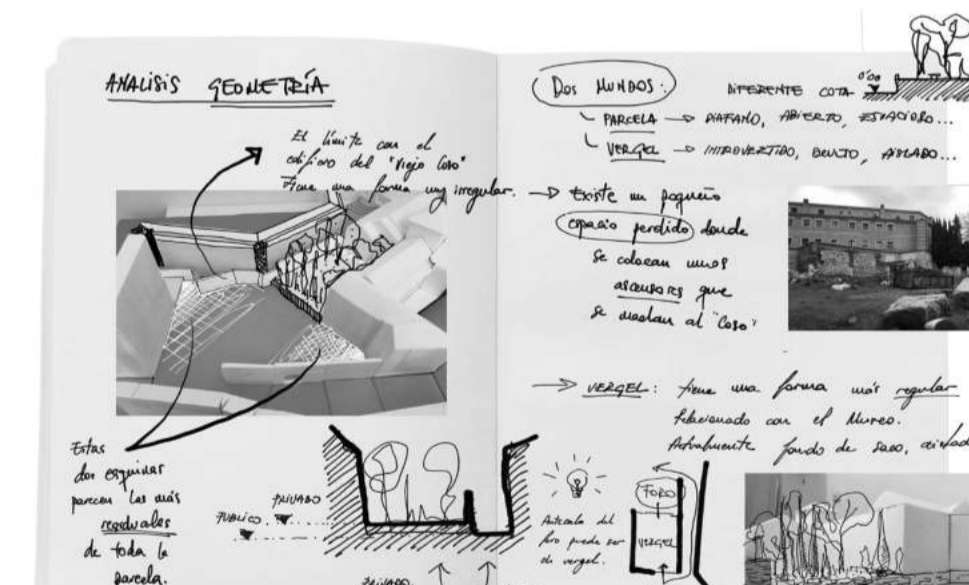
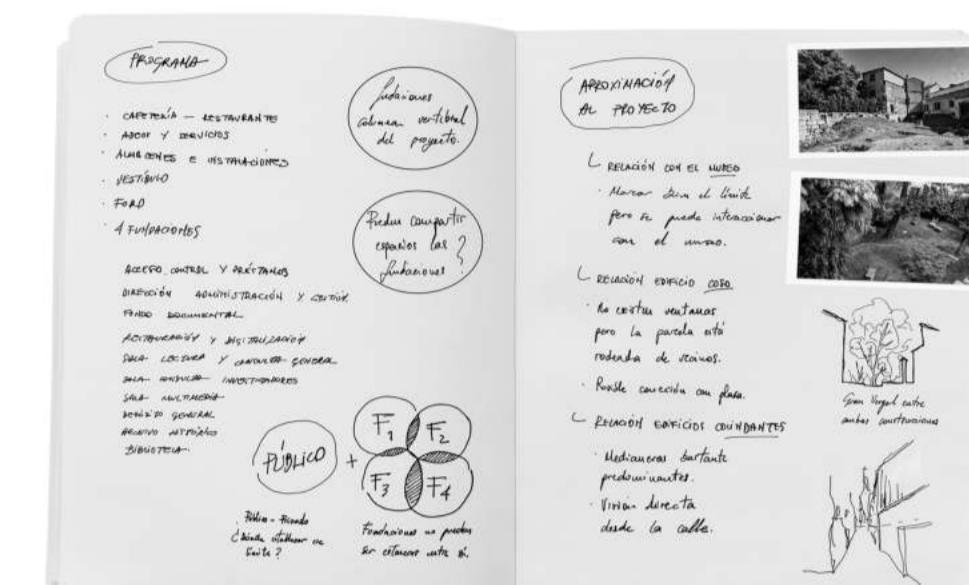
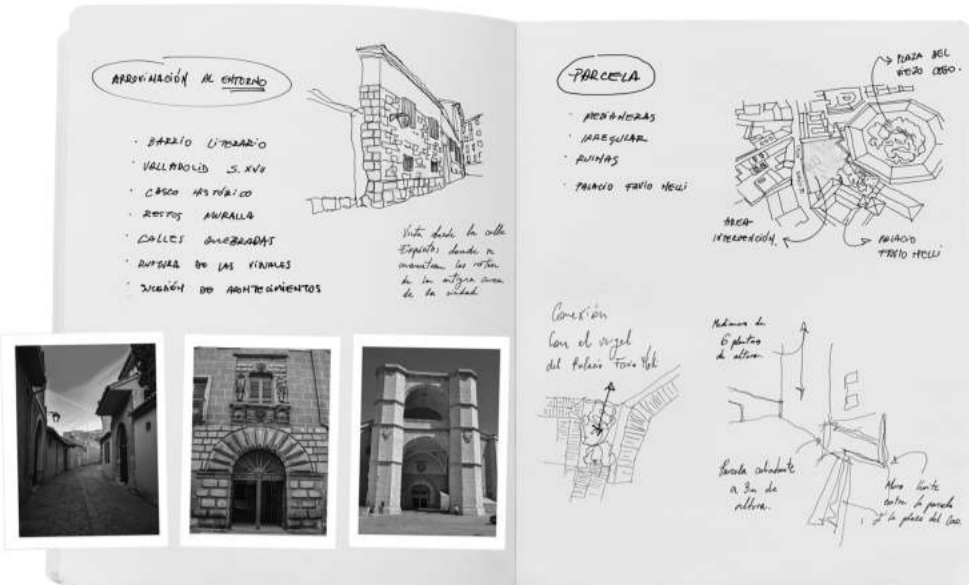

1. TALLA

Partimos de un volumen arcilloso "macizo" del que a través de una serie de procesos de talla se configuran los espacios interiores dejando al exterior una imagen pura, volumétrica, homogénea y matérica.

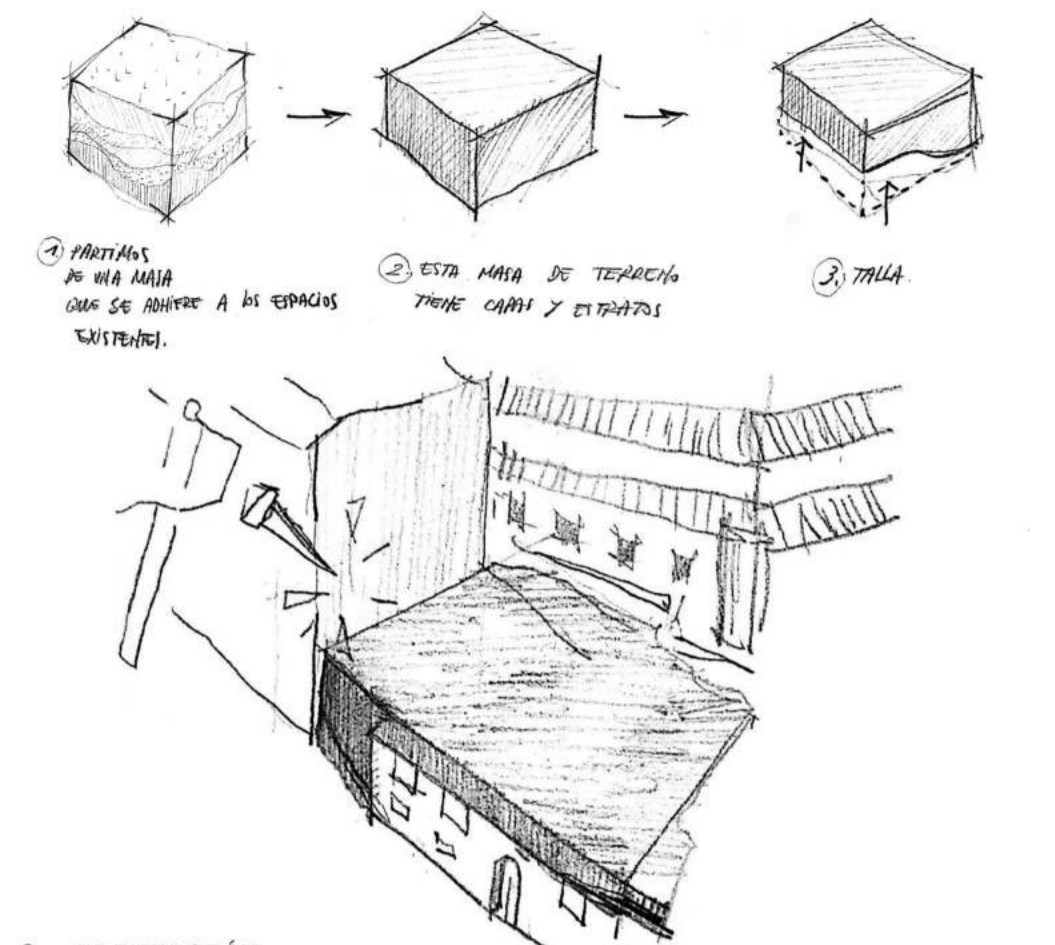

2. ALINEACIÓN

Respetar la alineación de la calle Expósitos e integrar el muro existente dentro del "macizo arcilloso"

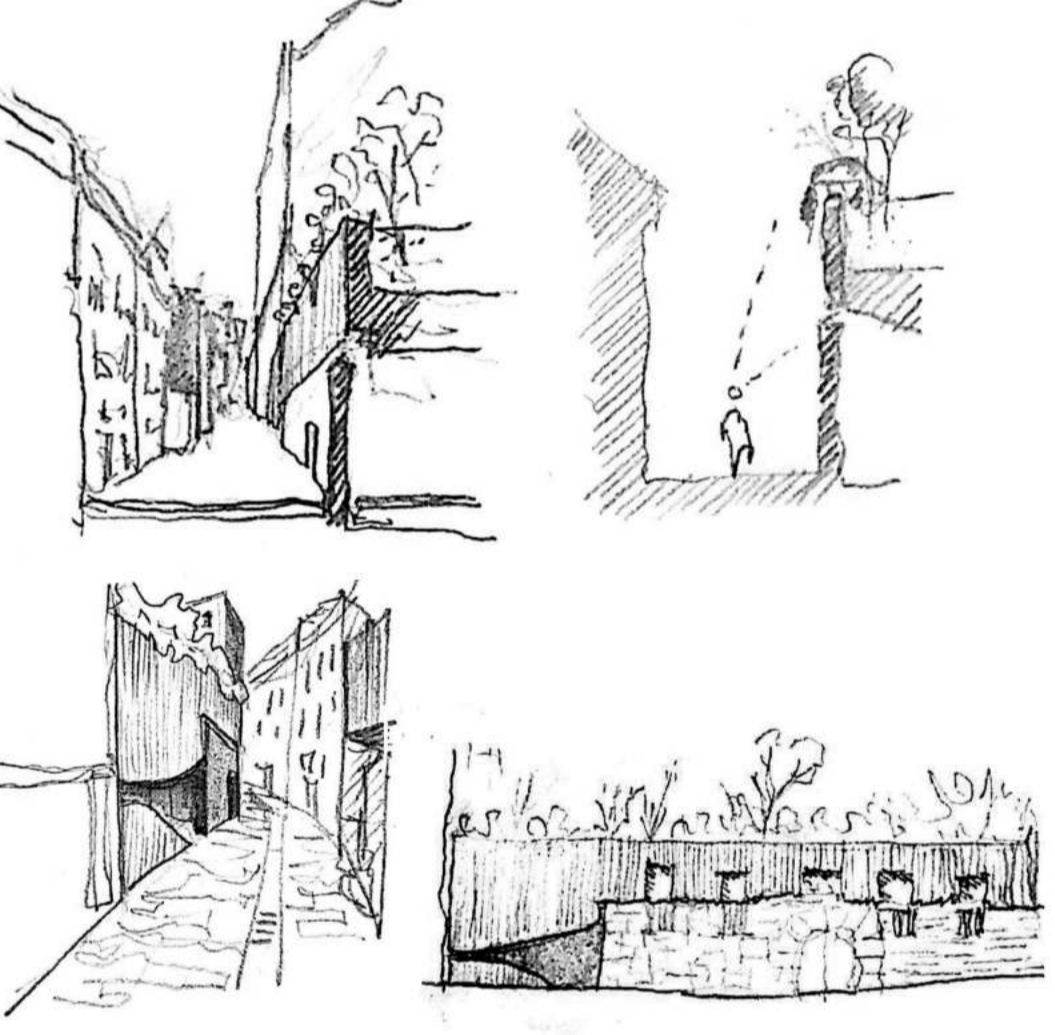

3. FILTRO

A través de la sección se de forma al espacio principal de manera que se crean dos ámbitos bien diferenciados, uno más público y otro más privado para las fundaciones.

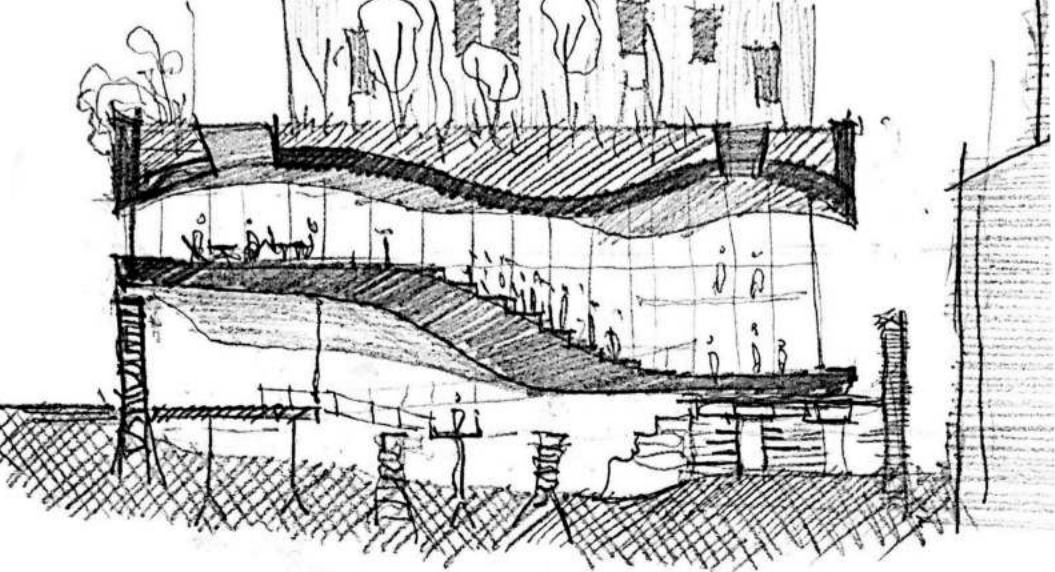
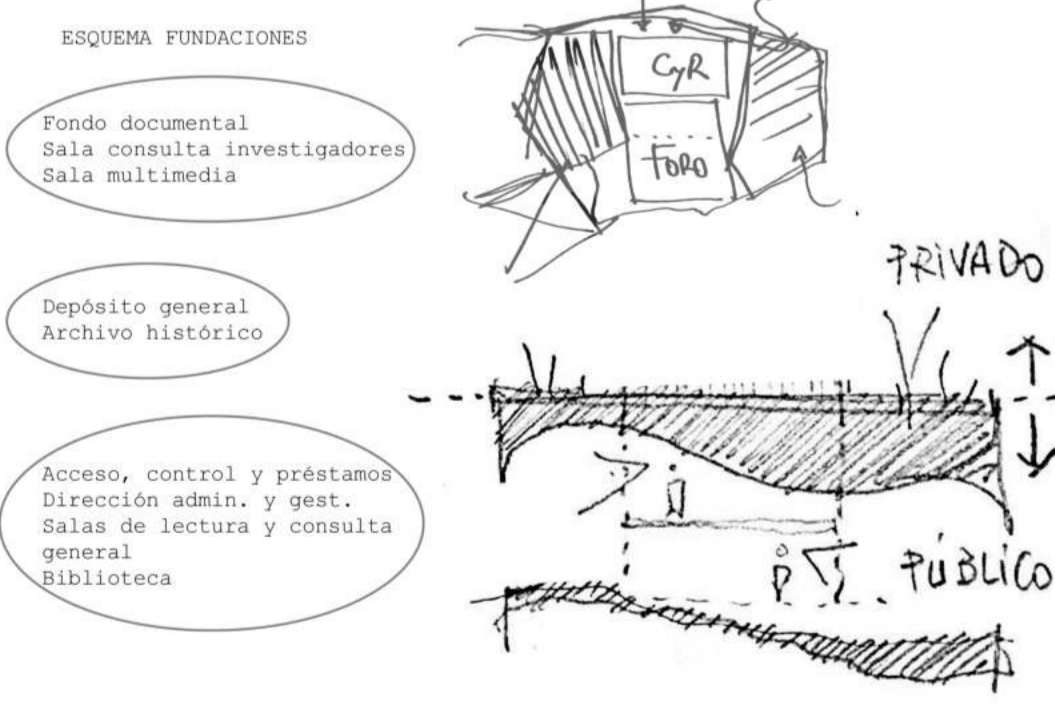

4. FORMALIZAR LA IDEA

Se apuesta por mantener y potenciar lo existente mediante un recorrido arqueológico dentro del edificio, de esta manera, una lámina de hormigón se eleva por encima salvando las antiguas cimentaciones

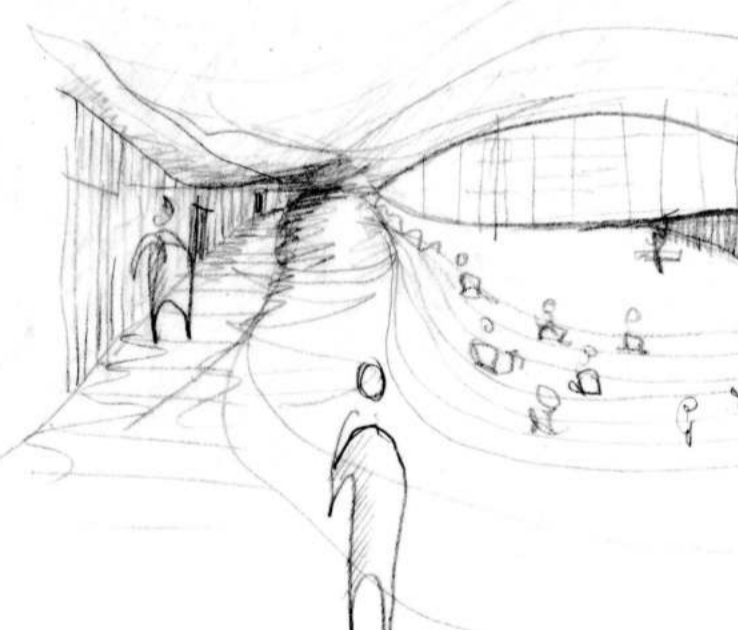
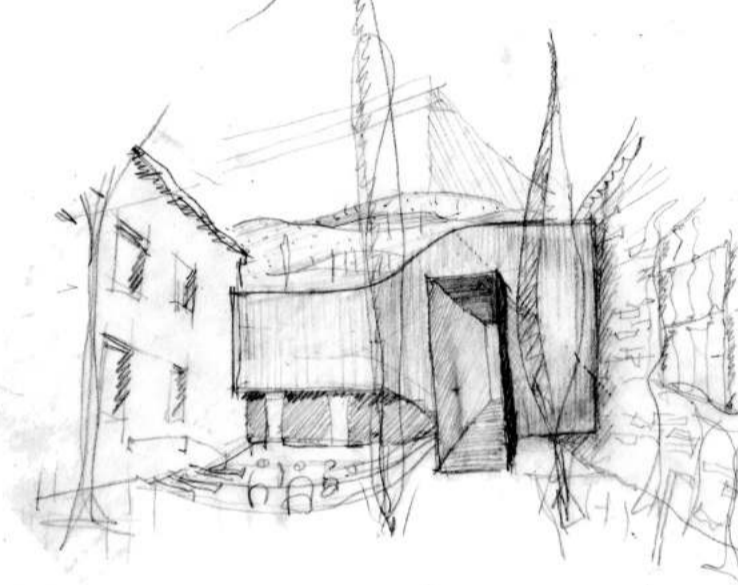
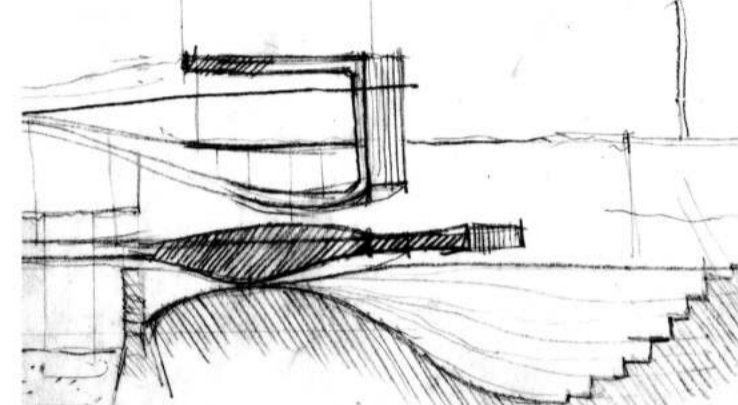
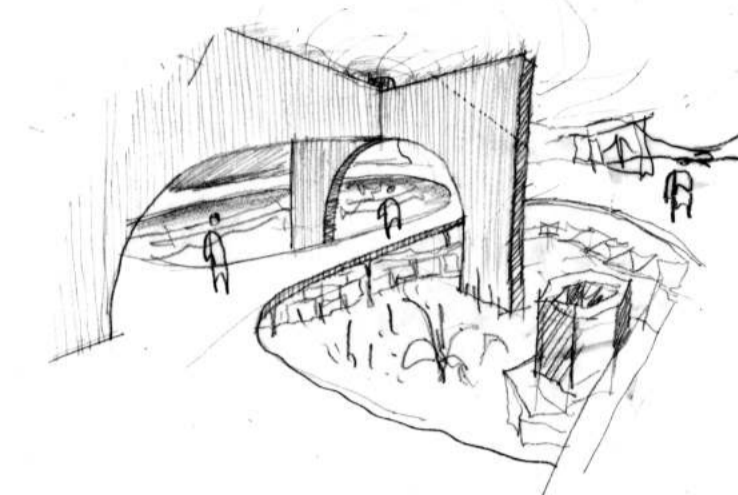
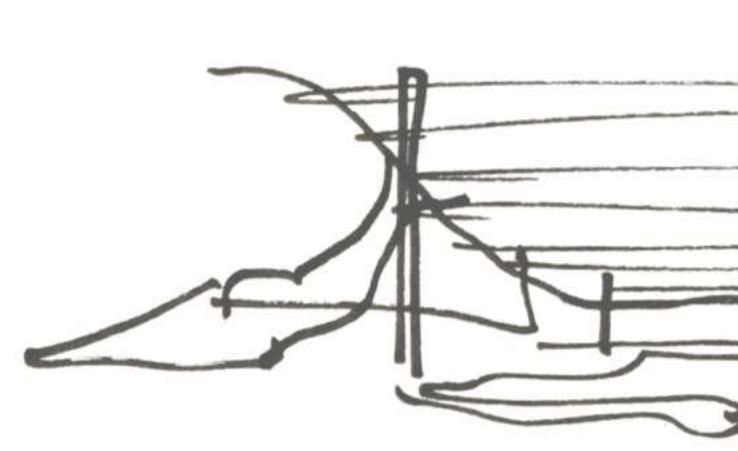

Finalmente, se da forma en planta a estos espacios pero sin dejar a un lado la mano alzada, sin esta herramienta este tipo de proyectos no son posibles. Es la mano alzada la que da vida a las curvas que posteriormente se geometrizan para poder desarrollar el proyecto, pero sin olvidar que los primeros croquis marcan por completo la geometría final del edificio.

Planta baja y planta primera dibujadas en illustrator a través de los croquis

De manera que se dejan vistas estas antiguas construcciones, integrándolas dentro de la intervención, además, el muro de contención del vergel se utiliza como telón de fondo de espacio en planta baja donde se localiza la escalera principal que comunica con el foro.

En el espacio del vergel del Palacio Fabio Nelli se realiza una intervención radical, el macizo se prolonga a modo de voladizo para "apoyarse" en el vergel y a su vez, se realiza un voladizo para crear un anfiteatro y comunicar la cota de la planta baja y el vergel, que también tendrá acceso a planta primera.

Este voladizo se realiza con las mismas formas que el resto del "macizo", dando la sensación que se apoya ligeramente en la cota del vergel. Gracias a una rampa se entra a través de un espacio asociado cerámico, que da la sensación de profundidad, oscuridad, perspectiva fugada, contraponiendo la sensación que tienes una vez entras al edificio de espacio amplio, luminoso, ligero...

Proyecto para la mezquita de Burdeos. Aires Mateus



Museo Kolumba, Colonia. Peter Zumthor



Ampliación Tate Modern, Londres. Herzog & de Meuron



Facultad de Radio y Televisión, Katowice. BAAS



INSPIRACIÓN_Curvas del paisaje de Tierra de Campos



FÉLIX CUADRADO LOMAS

Los cuadros de este pintor también han ayudado para buscar inspiraciones y una abstracción del paisaje castellano, como espacio sobrio, amplio, horizontal, plástico y austero.

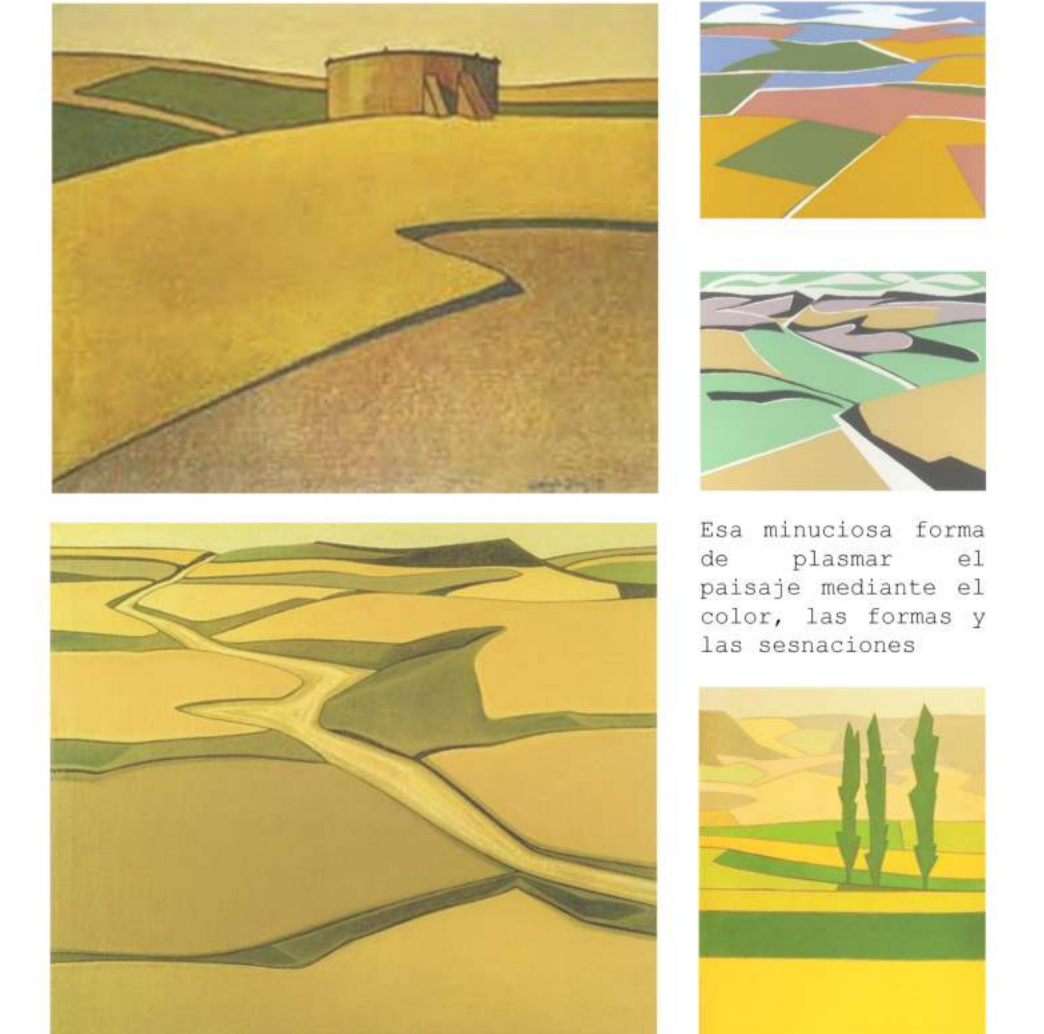



EDIFICIO PARA LA FUNDACIÓN DE LAS LETRAS.

BARRIO LITERARIO - VALLADOLID

TFM. TRABAJO FIN DE MÁSTER

[Escuela Técnica Superior de Arquitectura de Valladolid]

Septiembre 2021

tutor. Jesús de los Ojos
alumno. Nicolás Rodríguez Aldama



PALACIO FABIO NELLI, LA MEDIANERA DEL PALACIO QUE LINDA CON LA PARCELA SE ENCUENTRA EN MUY MAL ESTADO, ESTÁ FORMADA POR DIFERENTES PARTES, NO ES HOMOGÉNEA, TIENE DIFERENTES APARTEJOS, LABRILLOS, REJÍAS, MUY BIEN EL AMBIENTE DEL LUGAR DONDE EXISTE UNA SUPERPOSICIÓN DE CONSTRUCCIONES MUY DIVERSAS.



MEDIANERA, LA MEDIANERA MÁS LUMINOSA QUE LINDA CON LA ZONA DE INTERVENCIÓN ES LA QUE SE VE DESDE NOROCCIDENTE, LA CALLE EXPÓSITOS EN DIRECCIÓN DESCENDENTE, SE TRATA DE UNA CONSTRUCCIÓN RELATIVAMENTE NUEVA, DE 7 PISOS DE ALTURA Y QUE COBRA MUCHO PROFUNDOSHO ACTUALMENTE.



ACCESO DESDE CALLE SAN IGNACIO, EN LOS ALEDOROS DE LA PLAZA DEL VIEJO COSO, EN LA ENTRADA QUE HAY DESDE LA CALLE EXPÓSITOS ENCONTRAMOS UN ESPACIO ENCERRADO EN SU MURDO PERO CONECTADO CON EL VEBEL DEL PALACIO SI NO FUERA POR LA DIFERENCIA DE COTA Y POR EL MURDO QUE LOS SEPARA.



IMPOSICIONES PROGRAMA, SE TRATA DE UNA PARCELA BASTANTE COMPLEJA POR VARIOS MOTIVOS, UNO DE ELLOS ES LA PRESENCIA DE RESTOS ARQUEOLÓGICOS FORMADOS POR LA ANTIGUA CIMENTACIÓN DEL EDIFICIO ANEXO AL PALACIO, LOS RESTOS DE LA MURALLA DE LA CIUDAD, TAMBIÉN HABÍA UNOS ANTIGUOS ESTABLOS. OTRA IMPOSICIÓN ES EL VEBEL QUE PODRÍAN ENCONTRAR JUNTOS AL PALACIO, ESTE ESPACIO SE ENCUENTRA UNOS 2 M. POR ENCIMA DE LA COTA GENERAL DE LA PARCELA, LO QUE SUPONE UN RETO INTERVENIR E INTEGRAR ESTA ZONA DE LA PARCELA, PERO A SU VEZ PODRÍAN MUY BIEN LA INTERVENCIÓN DE LA PROPUESTA CON EL PALACIO. ADÉMÁS, UN MURDO DE LABRILLO Y PIEDRA RECORRE PERIMETRALMENTE LA PARCELA, DEJANDO A SU PASO UN LÍMITE MUY IRREGULAR ENTRE EL EDIFICIO DEL COSO Y EL ESPACIO DONDE INTERVENIMOS, LA IDEA ES MANTENERLO CON SIMPLÉS RECONSTRUCCIONES PARA ABRIR PASOS EN LAS ZONAS DONDE NOS INTERESA.

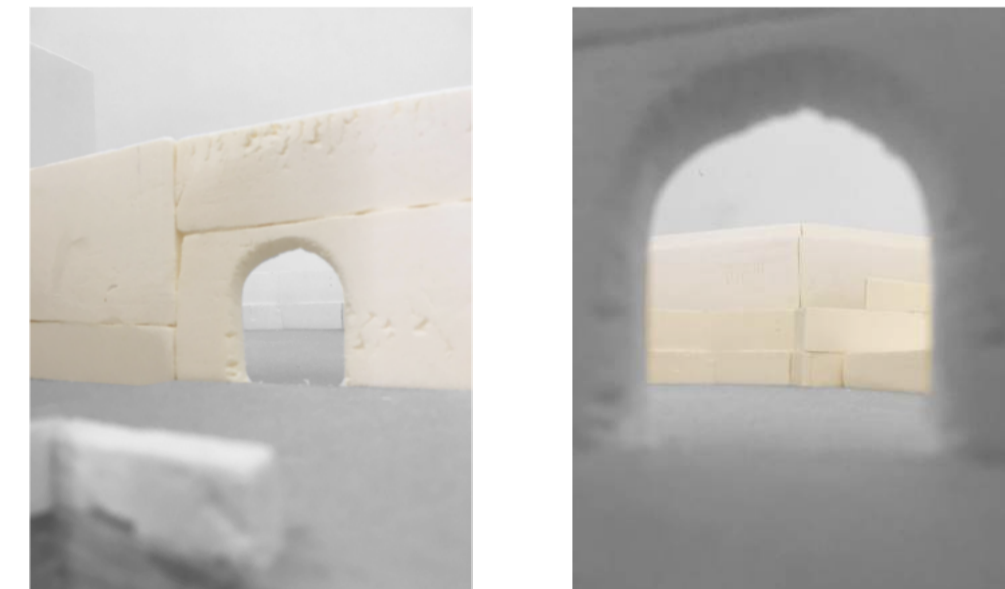

ACCESOS, NOS ENCONTRAMOS EN UNA PARTE DE LA CIUDAD BASTANTE CONDICIONADA POR LA EXISTENCIA DE GRANDES MANZANAS, MUCHAS DE ELLAS POCO PERMEABLES AL TRANSITO PEATONAL, ESTA PROPUESTA INTENTA REACTIVAR LA COTA CERDO Y ABRIR PASOS A TRAVÉS DE LOS ESPACIOS QUE ESTÁN ACTUALMENTE DESAPROVECHADOS Y ENCERRADOS EN SI MISMOS, PERO QUE TRANSMITEN MUY BIEN LA ATMÓSFERA DEL VALLADOLID MÁS PROFUNDO, SE ABRIRÁ UN PASO POR LA ENTRADA AL COSO POR LA CALLE SAN IGNACIO Y POR UN CALLEJÓN QUE RODEA AL COSO DESDE LA CALLE SAN QUIRCE, A SU VEZ SE MANTENDRÁ EL PRINCIPAL ACCESO Y MÁS MONUMENTAL DE LA CALLE EXPÓSITOS, EL ACCESO A TRAVÉS DEL ARCO DE PIEDRA EXISTENTE.

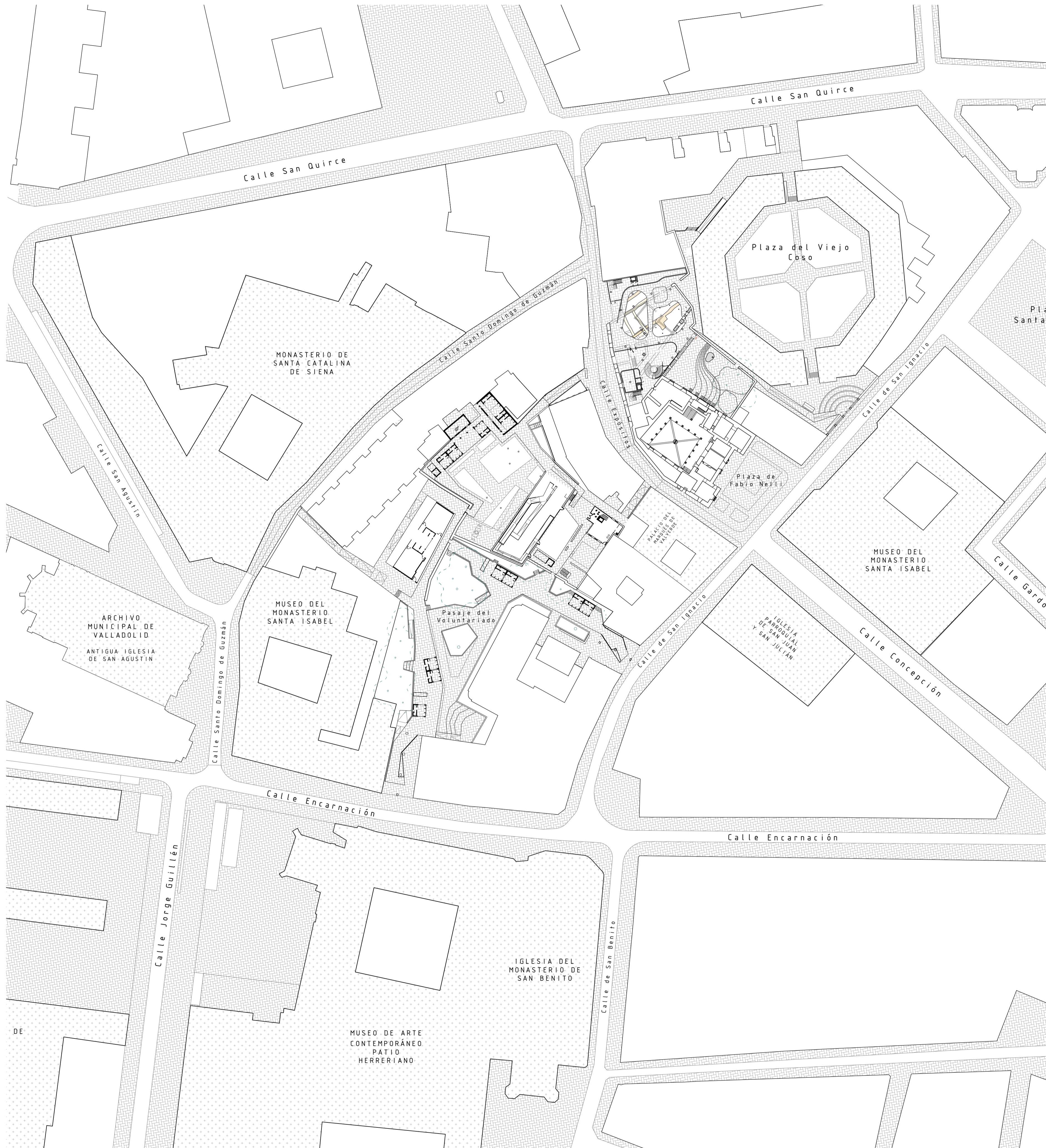
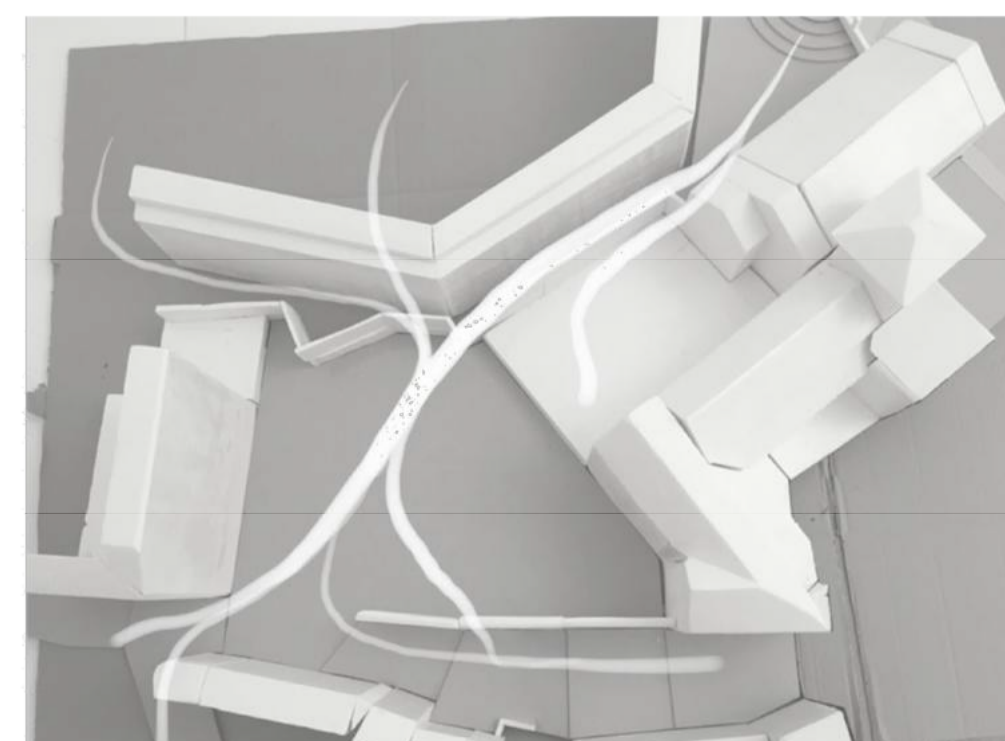

EL PROYECTO PROPUESTO PRETENDE REPLANTEAR EL PASADO, PRESENTE Y FUTURO DE LA CIUDAD DE VALLADOLID, Y CONTRIBUIR A FOMENTAR E IMPULSAR SU DESARROLLO ECONÓMICO Y SOCIAL. LA REQUALIFICACIÓN DE ESPACIOS INTERNOS ES UNA DE LAS MANERAS DE ECONOMIZAR LOS RECURSOS DE LA CIUDAD EXISTENTE Y DE EVITAR LA EXPANSIÓN INNECESARIA HACIA NUEVAS ZONAS DE SUELO O LA CREACIÓN DE NUEVAS INFRAESTRUCTURAS. EN ESTE CASO, LA INTERVENCIÓN SE UBICA EN UNA DE LAS ZONAS MÁS ANTIGUAS DE LA CIUDAD FORMADO POR UN CONJUNTO DE MONASTERIOS E IGLESIAS QUE SE FUSIONAN ENTRE LA TRAMA URBANA Y LAS NUEVAS CONSTRUCCIONES. EN CONCRETO EN LA CALLE EXPÓSITOS, EN LA PARTE TRASERA DEL PALACIO FABIO NELLI.

EN LÍNEA CON LAS PROPUESTAS ANTERIORES PARA LA AMPLIACIÓN DEL MUSEO DE ARQUEOLOGÍA, SE PLANEA AHORA EL PROYECTO DE UN NUEVO EDIFICIO QUE SIRVA COMO LUGAR PÚBLICO Y QUE ALBERGUE CUATRO FUNDACIONES PARA CUATRO ESCRITORES DE VALLADOLID. ESTE PROYECTO PRETENDE REQUALIFICAR EL VACÍO DESAPROVECHADO Y DOTARLO A LA CIUDAD, CREANDO NUEVOS ESPACIOS LIBRES, CON UNA DIMENSIÓN MÁS PRÓXIMA AL CIUDADANO, ROMPIENDO CON LAS BARRERAS ESTABLECIDAS ENTRE LA CALLE SAN IGNACIO, SAN QUIRCE, EXPÓSITOS Y LOS ALEDOROS DE LA PLAZA DEL VIEJO COSO.

ANÁLISIS DEL ENTORNO ESPACIO LIBRE PÚBLICO



ANÁLISIS DEL ENTORNO ESPACIO LIBRE PRIVADO



ANÁLISIS DEL ENTORNO ESPACIO LIBRE PÚBLICO



ANÁLISIS DEL ENTORNO ESPACIO LIBRE PRIVADO



ANÁLISIS DEL ENTORNO CONEXIÓN DE ESPACIOS VERDES



ANÁLISIS DEL ENTORNO CONEXIÓN DE ESPACIOS VERDES

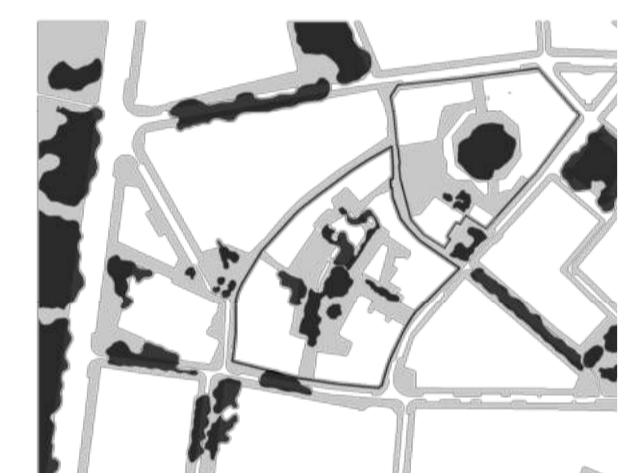

BARRIO LITERARIO EN LOS ESQUEMAS REALIZADOS DEL ANÁLISIS DEL BARRIO PODEMOS VER DATOS BASTANTE LLAMATIVOS QUE MUESTRAN LOS PROBLEMAS QUE EXISTEN. EN ESTOS ESQUEMAS SE REALIZA UNA COMPARACIÓN ENTRE EL ESTADO ACTUAL Y LA PROPUESTA.

EN EL CASO DEL ESPACIO LIBRE PÚBLICO SE PUEDE OBSERVAR QUE EXISTEN MANZANAS MUY GRANDES QUE DIFICULTAN LA PERMEABILIDAD EN LA COTA DEL PEATÓN, A SU VEZ, VEMOS ESPACIOS QUE ESTÁN AISLADOS O MUY MAL COMUNICADOS CON EL RESTO DE VÍAS, HAY MUCHOS ESPACIOS POCO APROVECHADOS O AISLADOS DEL RESTO DE ESPACIOS LIBRES DE LA CIUDAD. LAS BARRERAS ARQUITECTÓNICAS TAMBIÉN ESTÁN MUY PRESENTES EN ALGUNAS ZONAS DEL BARRIO, DONDE VEMOS QUE MEDIANTE TAPIAS O MURDOS SE FRAGMENTAN LAS PARCELAS NO DEJANDO NI VISIÓN A TRAVÉS DE ELLAS.

A SU VEZ, EL INTERIOR DE ESTAS MANZANAS ESTÁ ENCERRADO EN SI MISMO, NO SE RELACIONA CON EL RESTO DE LA CIUDAD, DEJANDO POR UN LADO UN COMPONENTE DE DESCUBRIR LOS ESPACIOS DE MANERA FRAGMENTADA, Y DEJANDO AL USUARIO QUE RECORRA LOS ESPACIOS.

POR OTRO LADO, EN EL ESPACIO LIBRE PRIVADO ENCONTRAMOS GRANDES SUPERFICIES DE TERRENO SIN APROVECHAR, TOTALMENTE DESPERDICADO Y AISLADO DEL RESTO DE ESPACIOS PÚBLICOS. TRAS LA PROPUESTA MUCHOS DE ESTOS ESPACIOS DE DEVUELVEN A LA CIUDAD, FORMANDO PARTE DE ELLA, INTEGRÁNDOLOS CON LA TRAMA EXISTENTE DEL BARRIO.

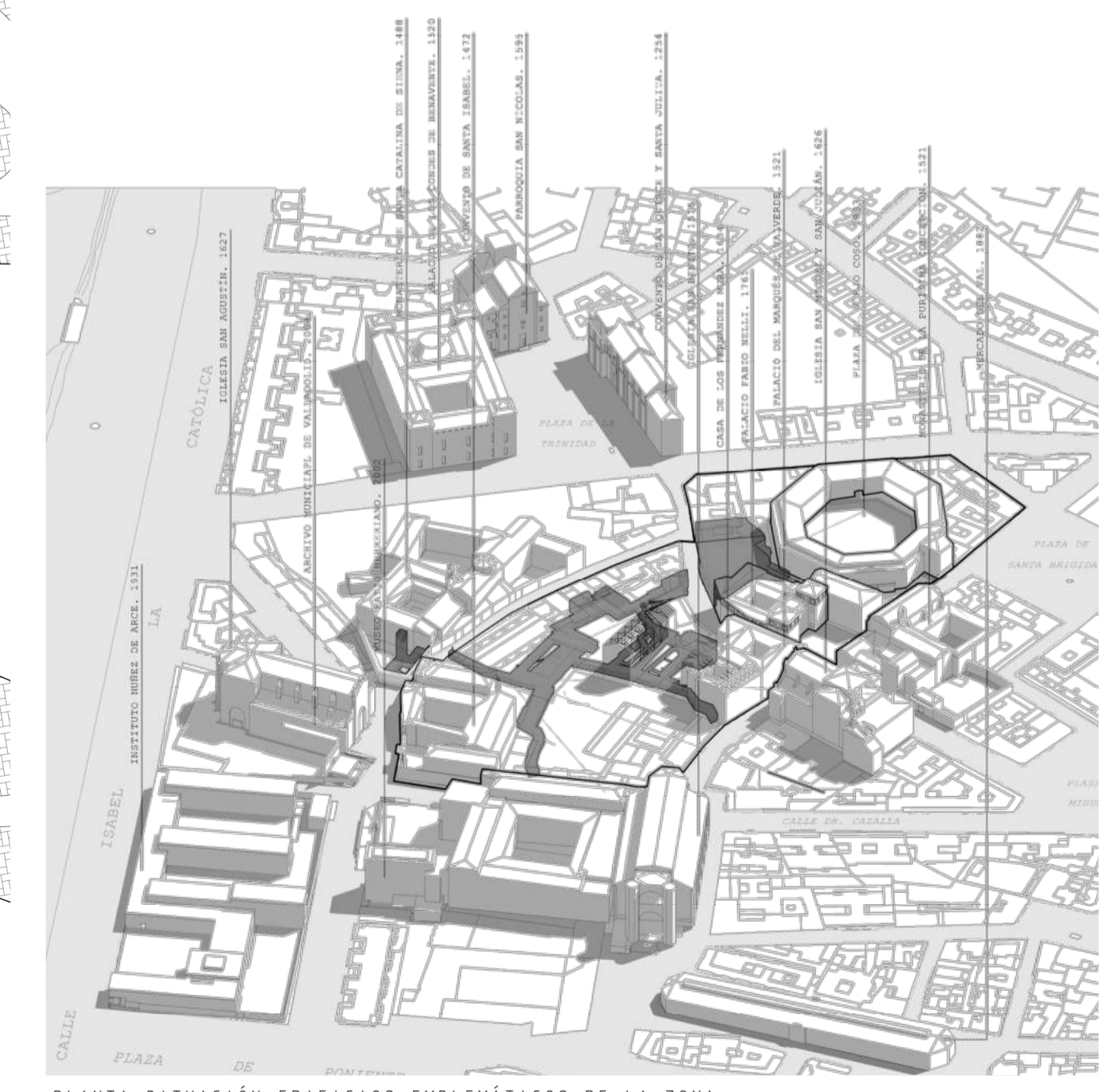

PLANTA SITUACIÓN EDIFICIOS EMBLEMÁTICOS DE LA ZONA

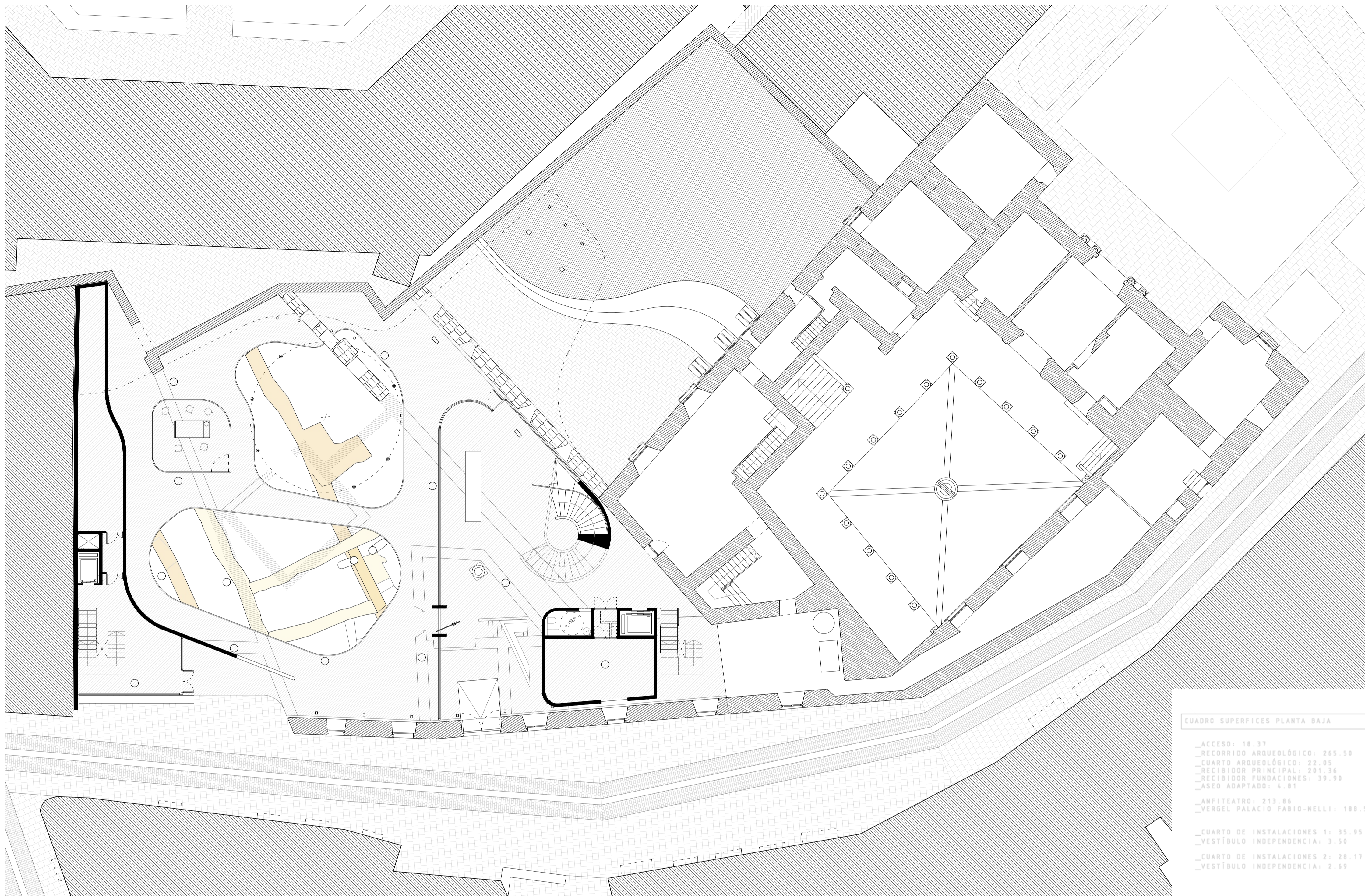

PLANTA BAJA

CUADRO SUPERFICIES PLANTA BAJA

ACCESO:	18.37
RECORRIDO ARQUEOLÓGICO:	265.50
CUARTO ARQUEOLÓGICO:	22.95
RECIBIDOR PRINCIPAL:	201.36
RECIBIDOR FUNDACIONES:	39.90
ASEO ADAPTADO:	4.81
ANFITEATRO:	213.86
VERGEL PALACIO FABIO-NELLI:	188.58
CUARTO DE INSTALACIONES 1:	35.95
VESTÍBULO INDEPENDENCIA:	3.50
CUARTO DE INSTALACIONES 2:	28.17
VESTÍBULO INDEPENDENCIA:	2.69



VISTA CALLE EXPÓSITOS

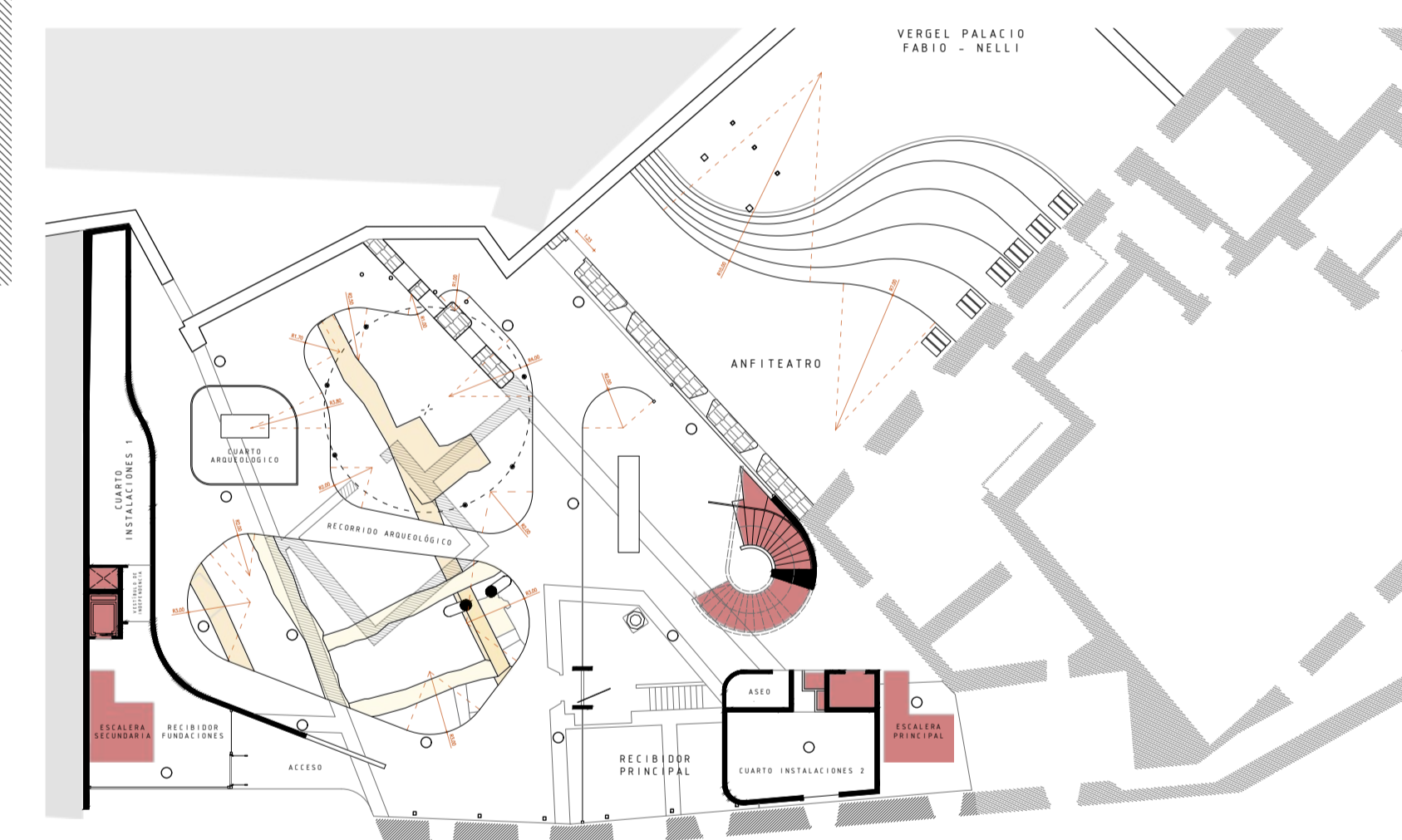

ESCALA_1.150



ALZADO POR CALLE EXPÓSITOS
ESCALA_1.150

EN ESTE NIVEL, QUE SE ENCUENTRA A LA COTA DE LA CALLE EXPÓSITOS SE APUESTA POR UNA PLANTA LIBRE, EN LA QUE SIMPLEMENTE SE COLOCAN UNOS ESPACIOS DETERMINADOS DESDE LOS QUE SE PUEDE VISITAR LOS RESTOS ARQUEOLÓGICOS DE LA CIUDAD DE VALLADOLID.

UN ESPACIO CENTRAL JUNTO CON UN CUARTO PARA LAS NECESIDADES QUE ESTA ACTIVIDAD CONLLEVA. DOS DISTRIBUIDORES COMUNICAN EL RESTO DE PLANTAS, UNO PARA LA FUNDACIONES, MÁS PRÓXIMO A LA ENTRADA Y MAS REDUCIDO EN SUPERFICIE, MIENTRAS QUE EL PRINCIPAL MIRA AL ESPACIO ARQUEOLÓGICO Y SE CULMINA CON UNA ESCALERA DE CARACOL QUE DA ACCESO AL FORD.

SE SITUAN TAMBIÉN EN PLANTA BAJA DOS CUARTOS DE INSTALACIONES QUE ALBERGARÁN LAS MÁQUINAS NECESARIAS PARA EL FUNCIONAMIENTO DEL EDIFICIO.

PLANTA BAJA FUNDACIONES_RECORRIDO ARQUEOLÓGICO

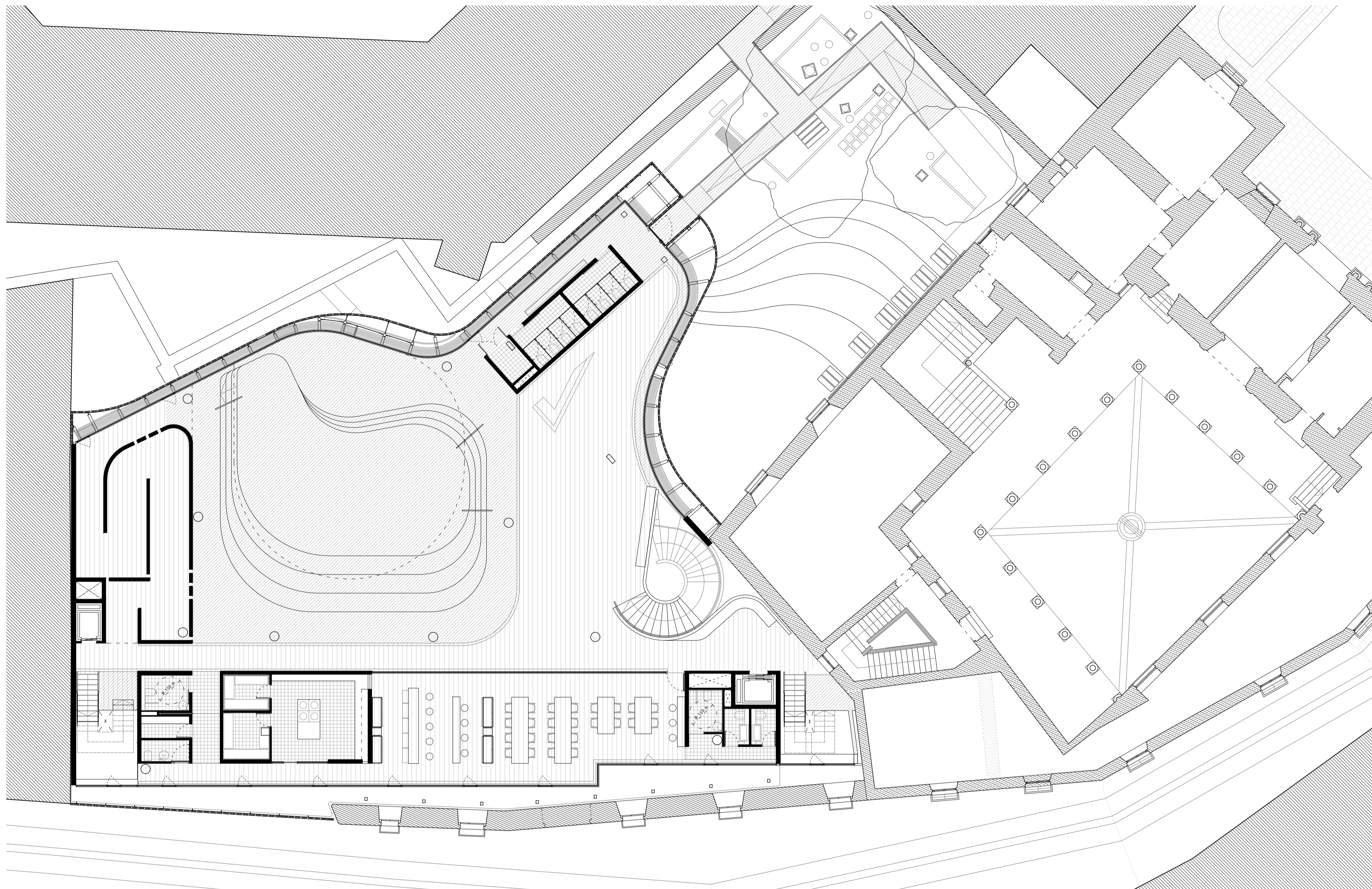

PLANTA PRIMERA

ESCALA 1:150

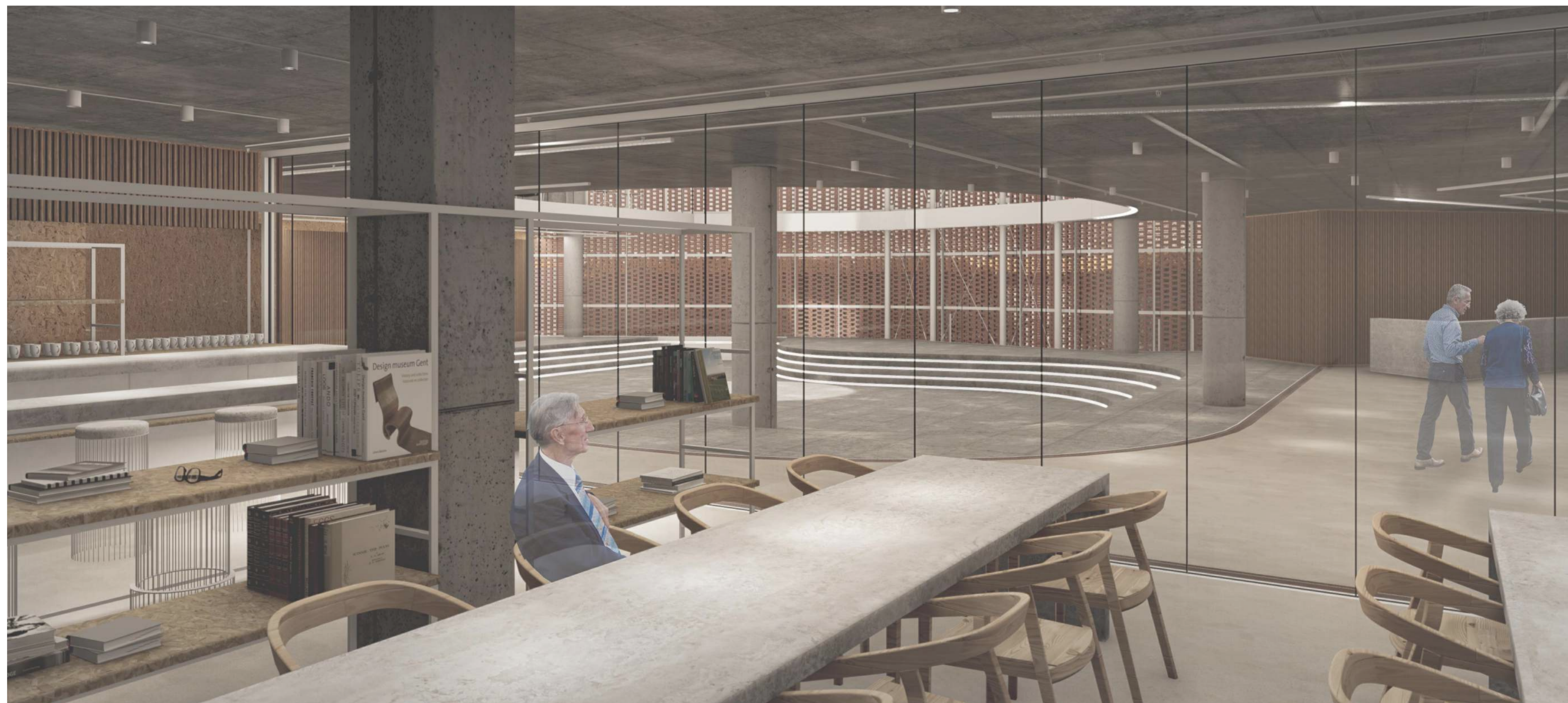

VISTA CAFETERÍA_ZONA PÚBLICA DEL EDIFICIO

EL FORO_AXONOMETRÍA SECCIONADA PLANTA PRIMERA

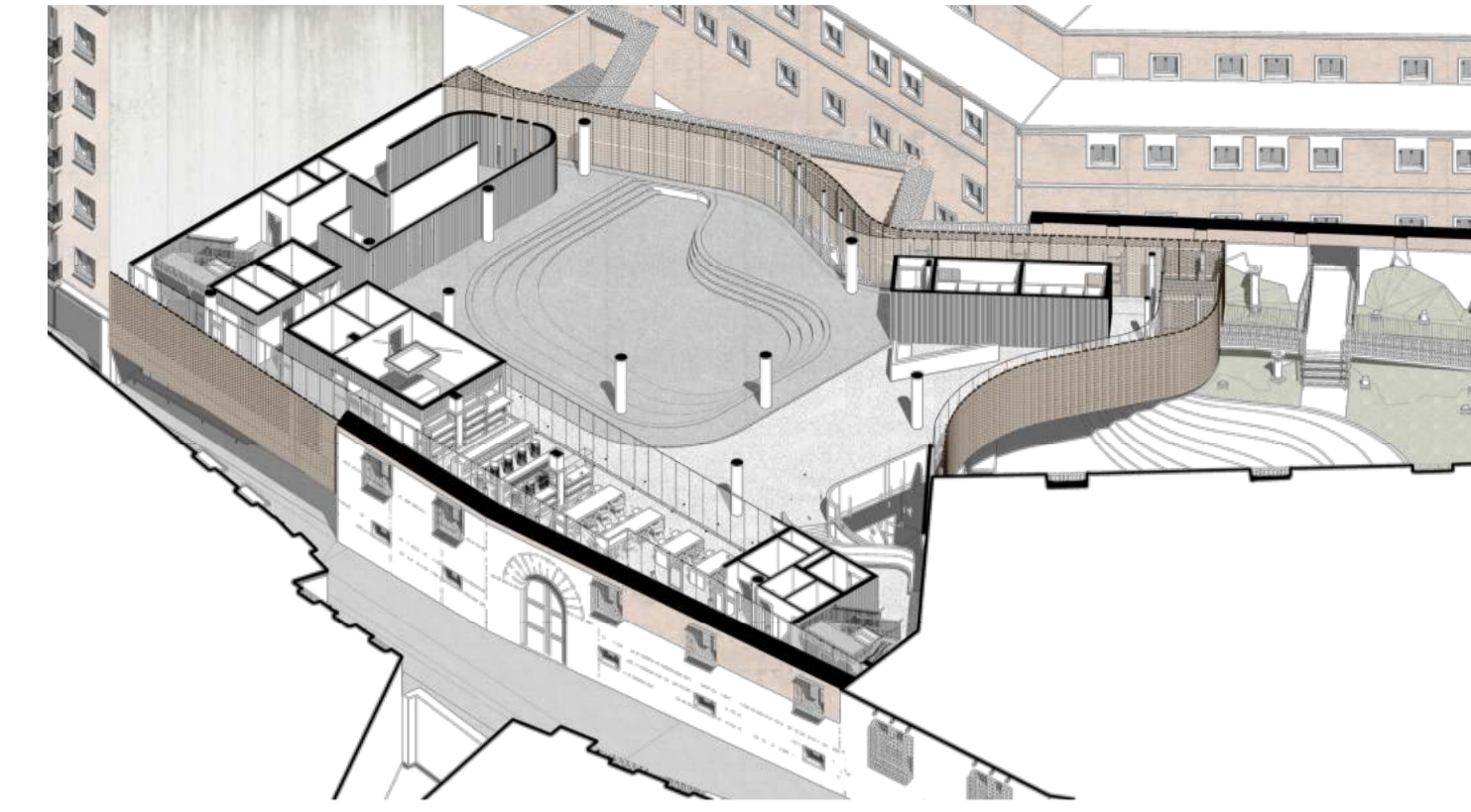

LOS USOS_PLANTA PRIMERA

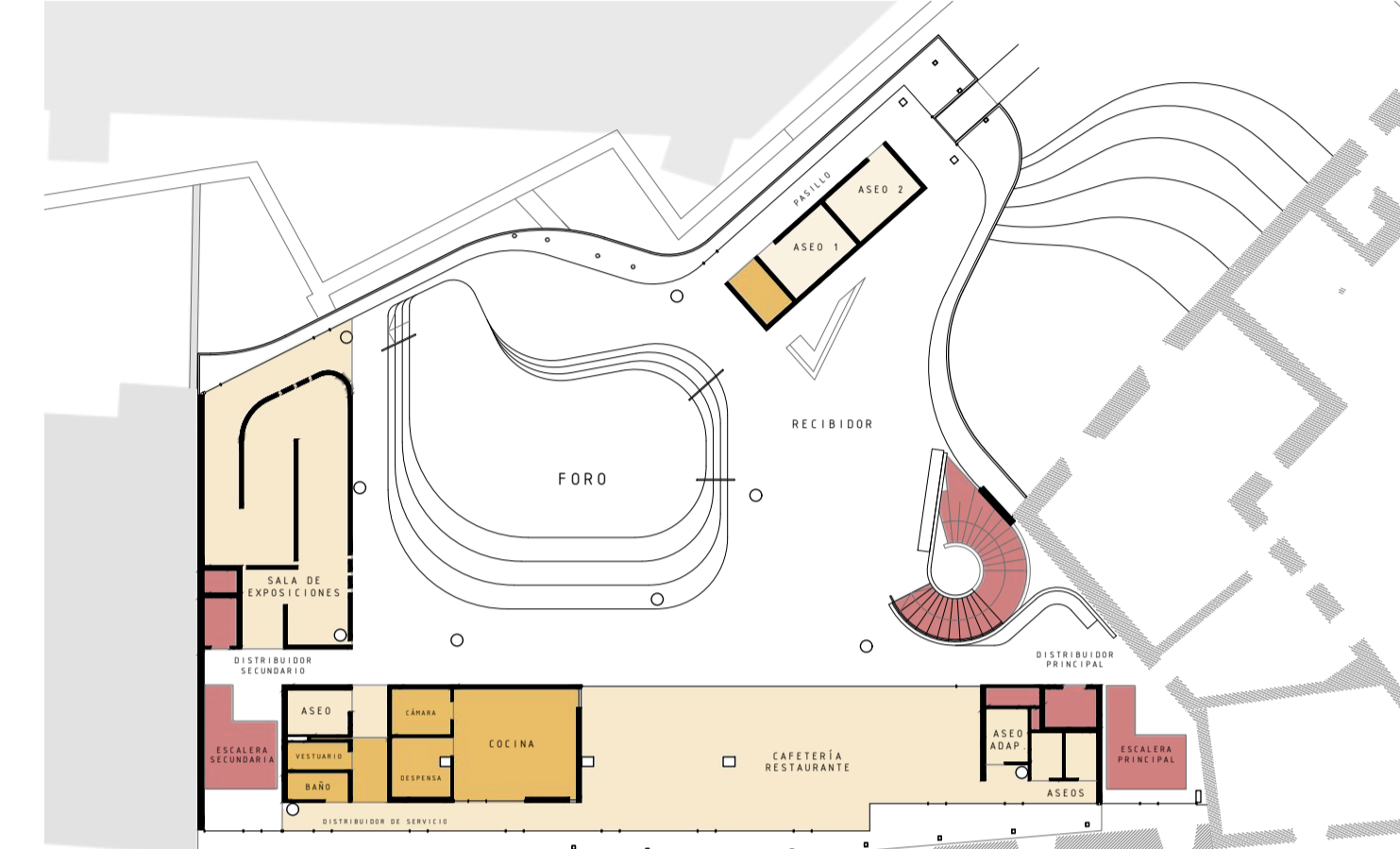

GEOMETRÍA CURVAS_PLANTA PRIMERA

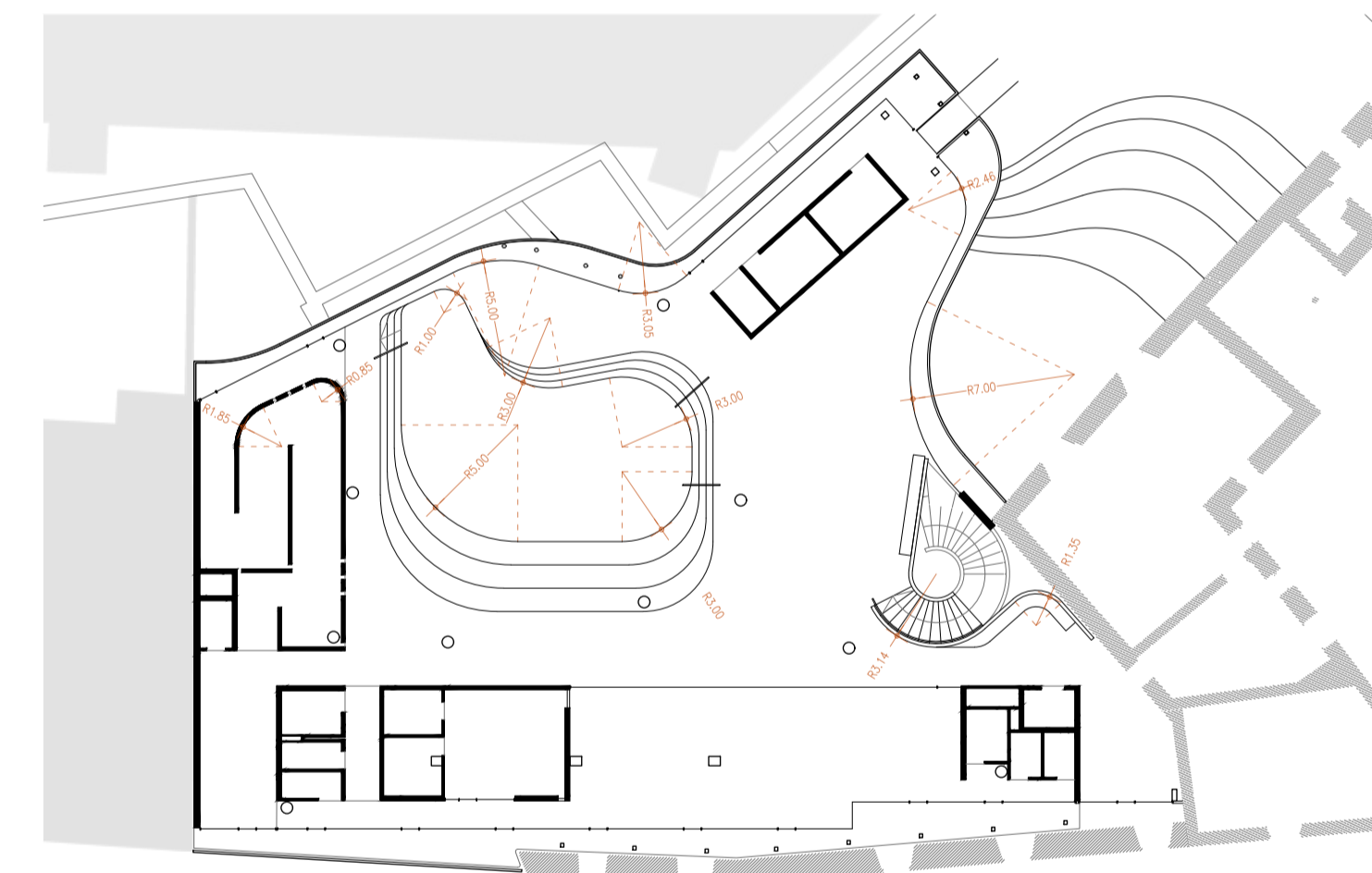

ESQUEMAS FUNCIONAMIENTO_FORO

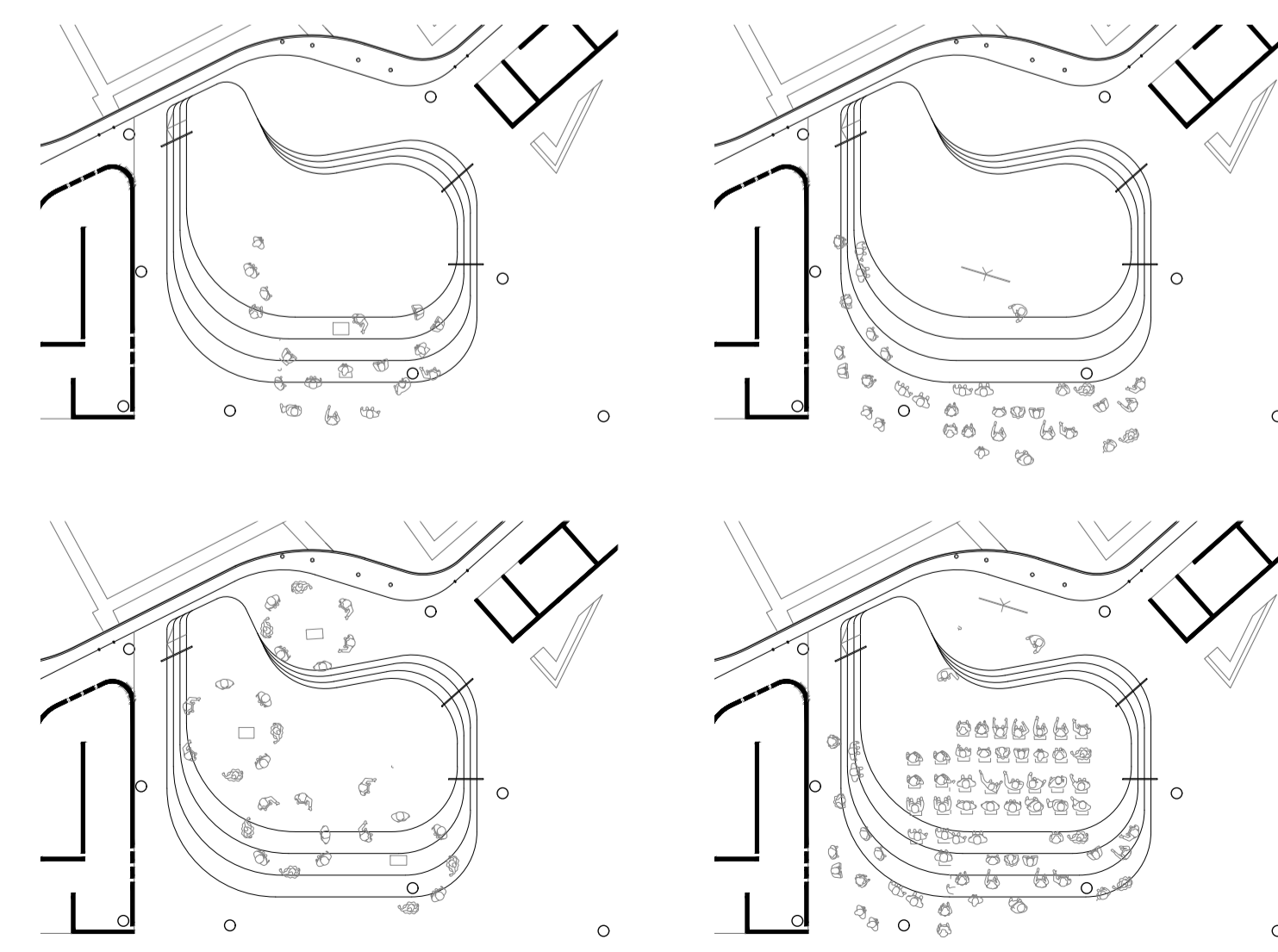

CUADRO SUPERFICIES PLANTA PRIMERA

RECIBIDOR PRINCIPAL:	24.21
DISTRIBUIDOR:	156.14
FORO:	271.90
SALA DE EXPOSICIONES:	65.47
ASEO 1:	8.03
ASEO 2:	8.03
PASILLO:	18.85
DISTRIBUIDOR SECUNDARIO:	13.86
ASEO ADAPTADO:	4.90
CAFETERÍA - RESTAURANTE:	95.06
ASEOS:	10.99
ASEO ADAPTADO:	4.14

COCINA:	23.81
DISTRIBUIDOR SERVICIO:	14.51
CÁMARA:	4.89
DEPENSA:	6.33
BAÑO:	2.97
VESTUARIOS:	3.03

LEYENDA USOS

- COMUNICACIÓN VERTICAL:
ASCENSORES, ESCALERAS Y PATINILLOS
- ESPACIOS DE SERVICIO:
COCINA, ALMACENES Y CUARTOS SERVICIO
- ESPACIOS PÚBLICOS

EL FORO_ESPACIO CONFIGURADOR

UNA DE LAS PREMISAS QUE SE QUERÍA ALCANZAR A LA HORA DE EMPEZAR A DESARROLLAR EL PROYECTO, FUÉ QUE EL ESPACIO DEL FORO FUERA EL GENERADOR Y CONFIGURADOR DE LOS DEMÁS ESPACIOS.

ES DECIR, EL RESTO DE PLANTAS SE VEN CONDICIONADAS POR EL FORO, ORGANIZA Y GENERA LOS ESPACIOS GRACIAS A ESTA ESTRATEGIA. POR LO TANTO EL ESPACIO DEL FORO HA SIDO UNO DE LOS MOTIVADORES PARA QUE ESTA PROPUESTA TENGA ESTA FORMA. A SU VEZ INSPIRACIONES COMO LA DE AIRES MATEUS PARA LA MEZQUITA DE BURDOS ME AYUDARON A LA HORA DE ESTABLECER LAS PRIMERAS PINCELADAS DE ESE ESPACIO.

ESTE NIVEL ES MUY DIÁFANO, LUMINOSO, AMPLIO, CON UNA ESCALA QUE ROZA EN ALGUNOS PUNTOS LO MONUMENTAL, PERO QUE LUEGO SE CONTRARRESTA MUY BIEN CON LOS DEMÁS ESPACIOS QUE RODEAN AL FORO.

LOS USOS QUE ESTA PLANTA ALBERGA SON LA DE ESE GRAN RECIBIDOR QUE ES EL FORO, LA CAFETERÍA RESTAURANTE QUE SE SITUÁ JUNTO A LA ESCALERA DE CARACOL Y CONECTADO VISUALMENTE CON EL ESPACIO CENTRAL. LAS ZONAS DE SERVICIO QUE CUENTA CON COCINA, DEPENSA, CÁMARA FRIGORÍFICA, ASEOS, VESTUARIOS Y ALMACENES.

UN VOLUMEN PRISMÁTICO PURO, ALBERGA EL PAQUETE DE BAÑOS JUNTO CON UN ALMACÉN PARA EL MOBILIARIO VINCULADO CON EL FORO. ESTE PRISMA CIERRA EL ABOCINAMIENTO DEL ACCESO POR EL VERGEL, CREANDO UNA DOBLE CIRCULACIÓN ALREDEDOR DEL MISMO, OCULTANDO LA ENTRADA A LOS BAÑOS. ASÍ MISMO SIRVE COMO TELÓN DE FONDO DEL MOSTRADOR DE HORMIGÓN QUE HAY EN ESE ACCESO.

EN EL LIMITE DE LA MEDIANERA CON EL EDIFICIO RESIDENCIAL, SE SITUÁ UNA SALA DE EXPOSICIONES TEMPORALES, ERA ALGO QUE EL PROGRAMA NO EXIGÍA PERO QUE HE DECIDIDO INTRODUCIR A MAYORES. LOS USOS QUE ESTA PLANTA TIENE, LA CONFIGURACIÓN DE LA MISMA, LA PERMEABILIDAD QUE TIENE SON FACTORES QUE HAN DETERMINADO LA COLOCACIÓN DE ESTA PIEZA. ADEMÁS, ACTÚA COMO CIERRE VISUAL Y COMPOSITIVO DE LOS LADOS DEL FORO, QUE COMO YA HEMOS VISTO ANTES LOS ESPACIOS Y PAQUETES SE COLOCAN EN SU PERÍMETRO, ORBITANDO ALREDEDOR DEL MISMO.

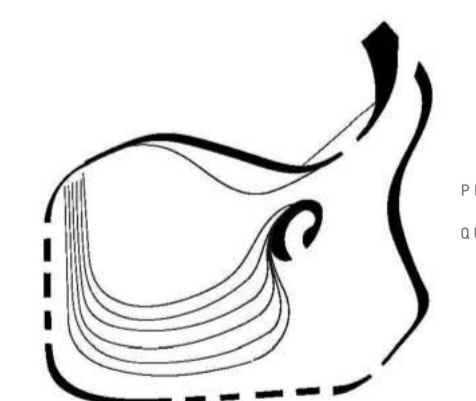

DIBUJO ILUSTRADOR:
LA FORMA DE ESTA PLANTA ES RESULTADO DE LOS DIBUJOS PREVIOS QUE REALICÉ EN LA FASE DE IDEA. LA PLASTICIDAD DE ESTAS CURVAS ES GRACIAS A QUE EL ORIGEN ES UN DIBUJO A MANO QUE POSTERIORMENTE GEOMETRIZÉ.

EN ESTE NIVEL ALBERGA LOS USOS MÁS ABIERTOS DE CARA AL PÚBLICO COMO LA CAFETERÍA, EL FORO O LA SALA DE EXPOSICIONES TEMPORALES, ADEMÁS DE LAS ZONAS DE SERVICIO COMO COCINA, ASEOS, ETC.

SE TRATA DE UNA PLANTA MUY LIBRE, DONDE EL ESPACIO CENTRAL DEL FORO ARTICULA LOS DEMÁS ESPACIOS ALREDEDOR DE SU PERÍMETRO, PERO NO SE TRATA DE ESPACIOS ESTANCOS ENTRE SÍ, SINO QUE ES UN MISMO ESPACIO QUE SE FRAGMENTA EN DIFERENTES USOS.

ESTE GRAN VACÍO CENTRAL QUE SE COLOCA POR ENCIMA DEL FORO COMUNICA LOS NIVELES SUPERIORES DE LAS FUNDACIONES CON EL NIVEL MÁS PÚBLICO.

SE TRATA DE UN ESPACIO CON MULTITUD DE POSIBILIDADES EN FUNCIÓN DE LAS NECESIDADES DEL MOMENTO.

PLANTA PRIMERA_CAFETERÍA RESTAURANTE Y FORO

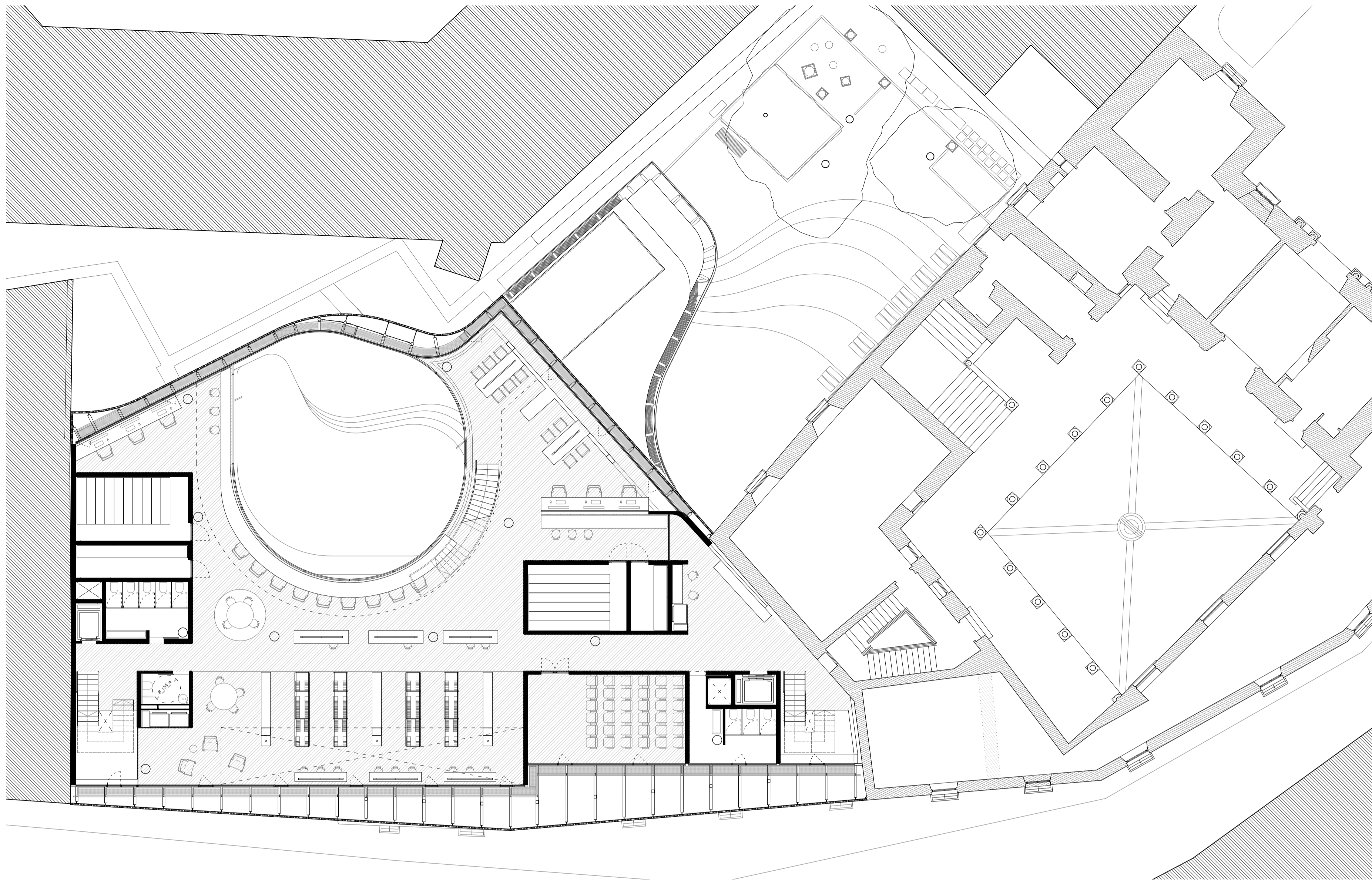

PLANTA SEGUNDA



VISTA ZONA REUNIONES_FUNDACIONES: CONEXIÓN VISUAL ENTRE ESPACIOS

LAS FUNDACIONES_AXONOMETRÍA SECCIONADA PLANTA SEGUNDA

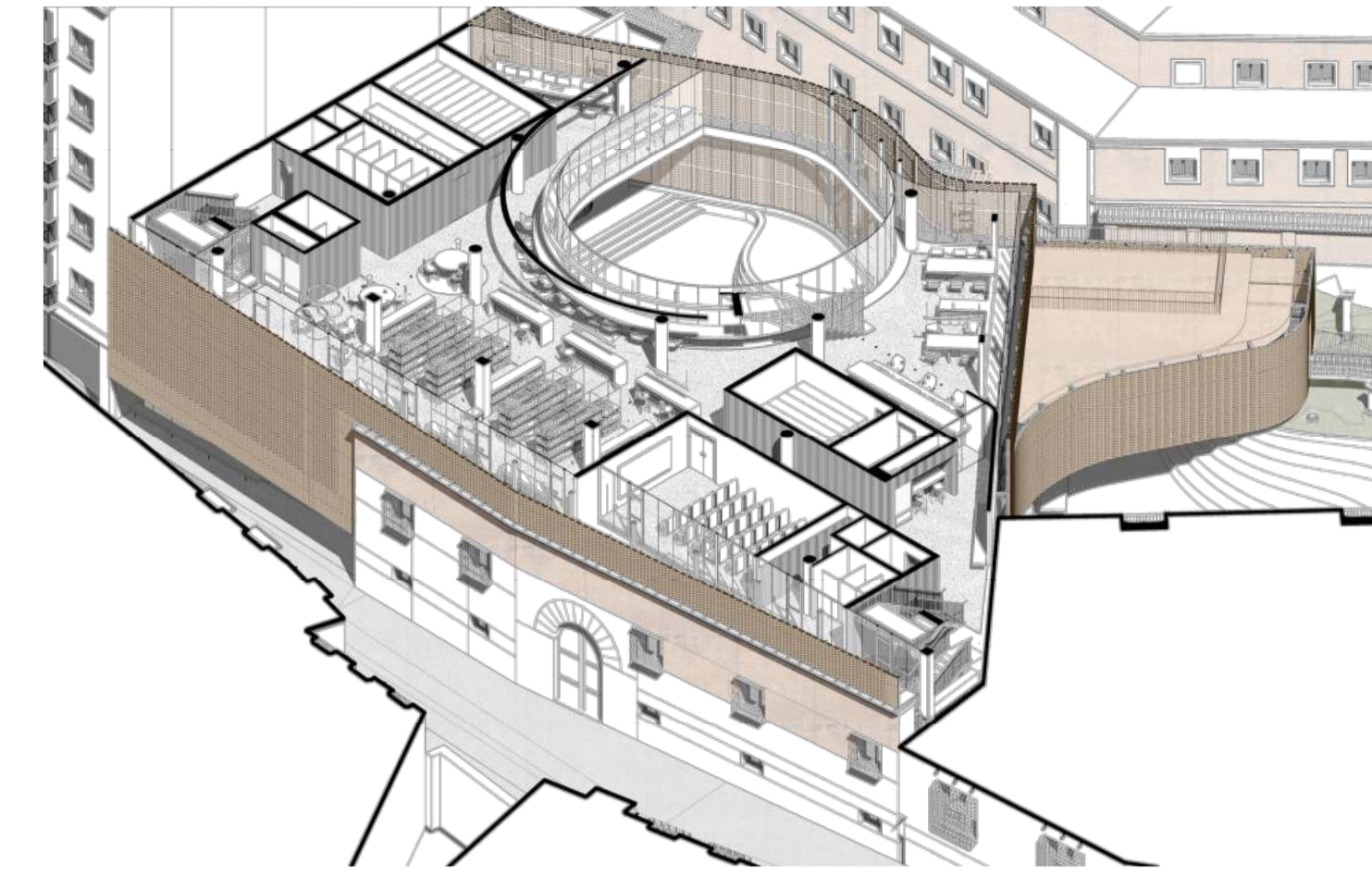

MOBILIARIO_PLANTA SEGUNDA

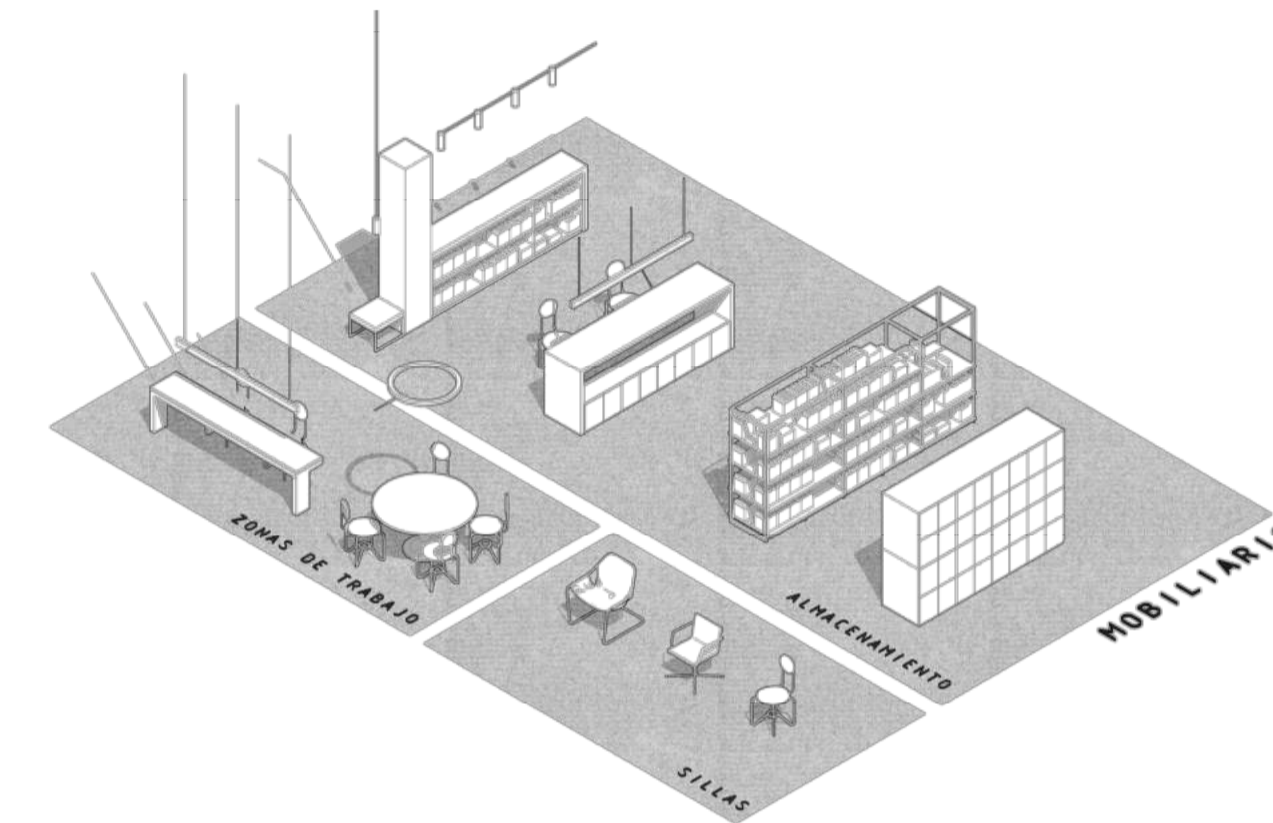

LOS USOS_PLANTA SEGUNDA

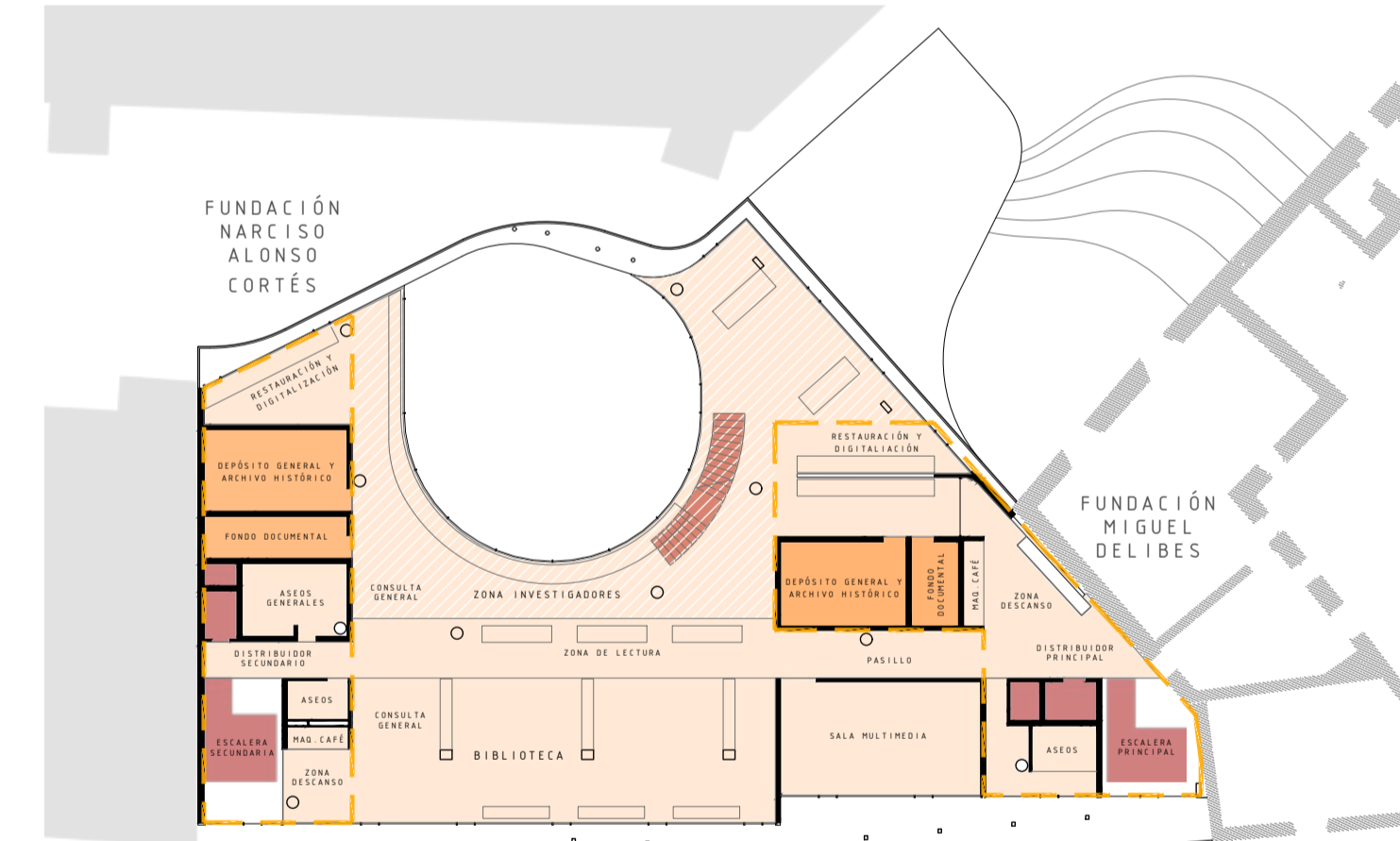

GEOMETRÍA CURVAS_PLANTA SEGUNDA

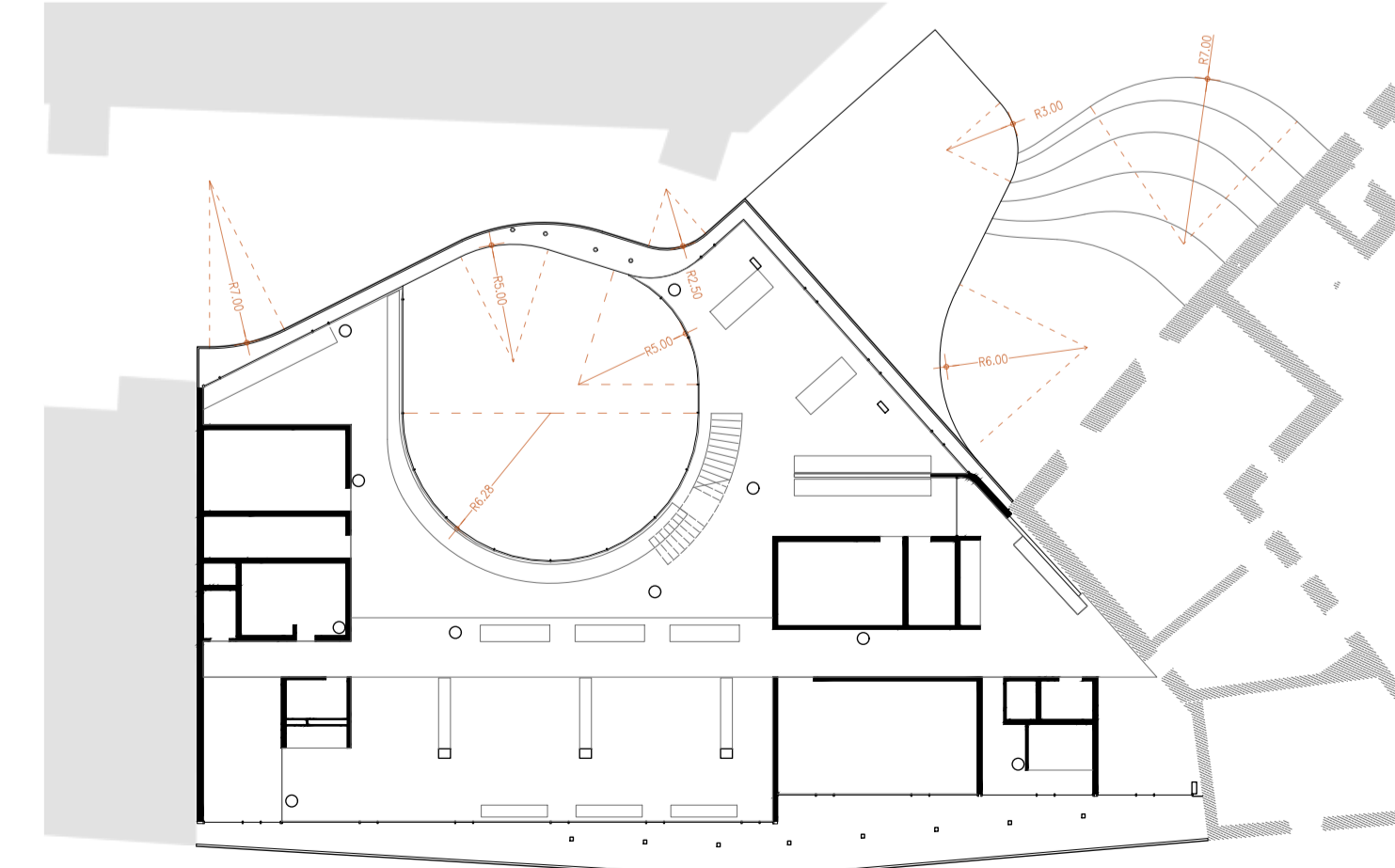

CUADRO SUPERFICIES PLANTA SEGUNDA

ZONAS COMUNES:

- _ZONA INVESTIGADORES: 149.63
- _ZONA DE LECTURA: 17.67
- _CONSULTA GENERAL: 27.57
- _BIBLIOTECA: 85.65
- _SALA MULTIMEDIA: 40.23

FUNDACIÓN 1:

- _DISTRIBUIDOR SECUNDARIO: 13.77
- _RESTAURACIÓN Y DIGITALIZACIÓN: 18.59
- _DEPÓSITO GENERAL Y ARCHIVO HISTÓRICO: 20.80
- _FONDO DOCUMENTAL: 10.73
- _ZONA DE DESCANSO: 20.46
- _ASEOS GENERALES: 13.54
- _ASEO ADAPTADO: 4.26

FUNDACIÓN 2:

- _DISTRIBUIDOR PRINCIPAL: 17.89
- _RESTAURACIÓN Y DIGITALIZACIÓN: 14.11
- _DEPÓSITO GENERAL Y ARCHIVO HISTÓRICO: 18.88
- _FONDO DOCUMENTAL: 7.13
- _ZONA DE DESCANSO: 18.76
- _ASEOS GENERALES: 15.37
- _PASILLO: 17.67

LEYENDA USOS

- COMUNICACIÓN VERTICAL: ASCENSORES, ESCALERAS Y PATINILLOS
- ESPACIOS DE SERVICIO: COCINA, ALMACENES Y CUARTOS SERVICIO
- ESPACIOS PÚBLICOS

LAS FUNDACIONES LOS ESCRITORES: MIGUEL DELIBES Y NARCISO ALONSO CORTÉS

ESTE NIVEL SE DESTINA A LOS ESCRITORES PRINCIPALES Y CON UN FONDO BIBLIOGRÁFICO MAYOR. EN ESTE CASO PODEMOS HABLAR, EN UN PRIMER LUGAR, DE MIGUEL DELIBES, COMO AUTOR PRINCIPAL Y SOBRE EL QUE LA FUNDACIÓN PONE SU CENTRO DEL GIRO. NARCISO ALONSO CORTÉS SERÁ EL OTRO AUTOR QUE OCUPARÁ ESTE NIVEL.

A SU VEZ DENTRO DE CADA NIVEL EXISTEN ZONAS TOTALMENTE DIFERENCIADAS, COMO PUEDEN SER EL FONDO DOCUMENTAL, EL ARCHIVO HISTÓRICO, EL DEPÓSITO GENERAL O LA SALA DE RESTAURACIÓN Y DIGITALIZACIÓN, PERO SE COMPARTEN ESPACIOS COMO LA SALA DE INVESTIGADORES, LA BIBLIOTECA, LA SALA MULTIMEDIA O LA ZONA DE CONSULTA GENERAL Y LECTURA.

TAMBIÉN SE HA INDEPENDIZADO LAS ZONAS DE DESCANSO Y LOS ASEOS PARA DAR MÁS LIBERTAD A LOS USUARIOS DE CADA FUNDACIÓN Y QUE PUEDAN FUNCIONAR INDISTINTAMENTE, DADA LA NATURALEZA DE ESTOS AUTORES HE ANALIZADO EL PROGRAMA PARA QUE ALGUNAS ZONAS PUEDIERAN ESTAR COMPARTIDAS Y QUE NO SE TUVIERA QUE CUATRIPLICAR TODOS LOS USOS.

POR LO QUE EXISTEN DOS BLOQUES CIEGOS DONDE ALBERGAR LOS USOS DE ALMACENAMIENTO Y PAQUETES HÚMEDOS, LA ZONA RALLADA EN NARANJA SERÍA PARA LA FUNDACIÓN DE MIGUEL DELIBES Y LA DE LA IZQUIERDA CON NARCISO ALONSO. ESTO ES ASÍ, PORQUE LA ESCALERA PRINCIPAL ESTÁ VINCULADA CON LA FUNDACIÓN QUE SE QUIERE DAR MAYOR IMPORTANCIA, POR LA RELEVANCIA DEL AUTOR Y POR EL VOLUMEN DE SU OBRA BIBLIOGRÁFICA.

HAY UN CONDICIONANTE EN LA PARCELA, LOS RESTOS HISTÓRICOS QUE HAY EN SU INTERIOR ME HAN LLEVADO A TOMAR LA DECISIÓN DE COMPACTAR TODO LO POSIBLE LAS FUNDACIONES Y NO ELEVARME MUCHO EN ALTURA PARA NO SOBREPASAR LA CORNISA DEL PALACIO FABIO NELLI. EN PLANTA BAJA HE APOSTADO POR UN ESPACIO DIÁFANO, EN EL QUE SE COLOCA UN RECORRIDO ARQUEOLÓGICO DONDE SE PUEDE VER LA SUPERPOSICIÓN DE LAS TRAZAS DE LA CIUDAD DE VALLADOLID.

EN ESTE NIVEL ALBERGA DOS DE LAS CUATRO FUNDACIONES, EL ESPACIO CENTRAL DEL FORO SIGUE CONFIGURANDO LOS ESPACIOS SUPERIORES DE MANERA QUE TODO GIRA EN TORNO A ESE ESPACIO, PERO TAMBIÉN SE CREAN ESPACIOS MAS HERMÉTICOS DADAS LAS NECESIDADES DEL PROYECTO. CADA FUNDACIÓN TIENE UN PAQUETE CIEGO DONDE SE COLOCAN LOS USOS DE ALMACENAMIENTO, SERVICIOS, PATINILLOS, ETC

DE MANERA QUE LOS ESPACIOS PRINCIPALES LOS COMPARTEN PARA LA CREACIÓN DE UN GRAN ESPACIO DIÁFANO QUE ALBERGUE LA BIBLIOTECA Y LA ZONA DE CONSULTA E INVESTIGACIÓN. LAS FUNDACIONES A SU VEZ ESTÁN MUY COMUNICADAS ENTRE SÍ MEDIANTE UNA DOBLE ALTURA EN LA BIBLIOTECA Y UNA ESCALERA QUE CONECTA AMBAS ZONAS DE INVESTIGACIÓN, LECTURA Y CONSULTA GENERAL.

PLANTA SEGUNDA_FUNDACIONES

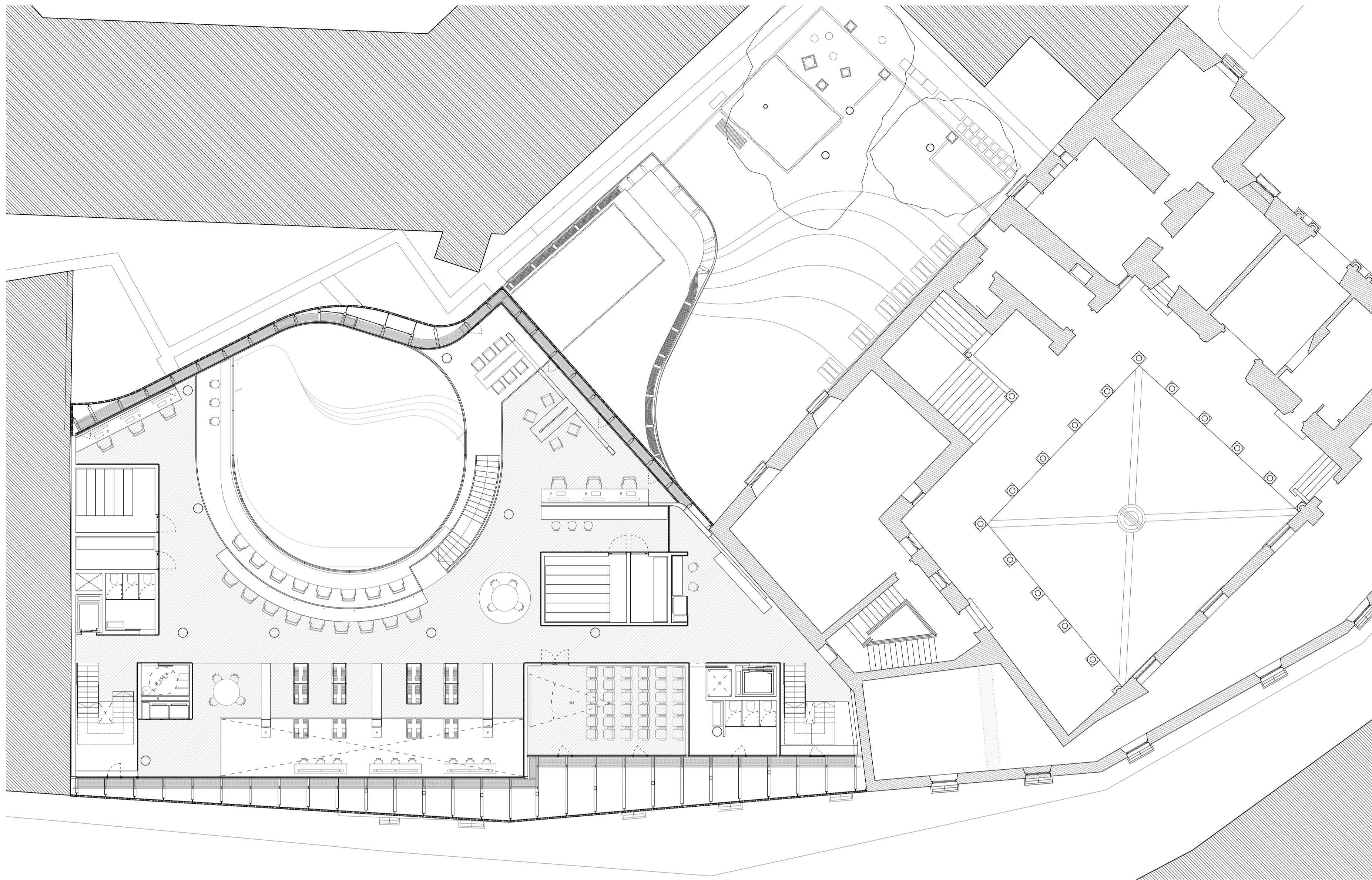

PLANTA TERCERA ESCALA_1_150



VISTA ESPACIO CENTRAL_FUNDACIONES:ZONA INVESTIGADORES

LAS FUNDACIONES_AXONOMETRÍA SECCIONADA PLANTA TERCERA

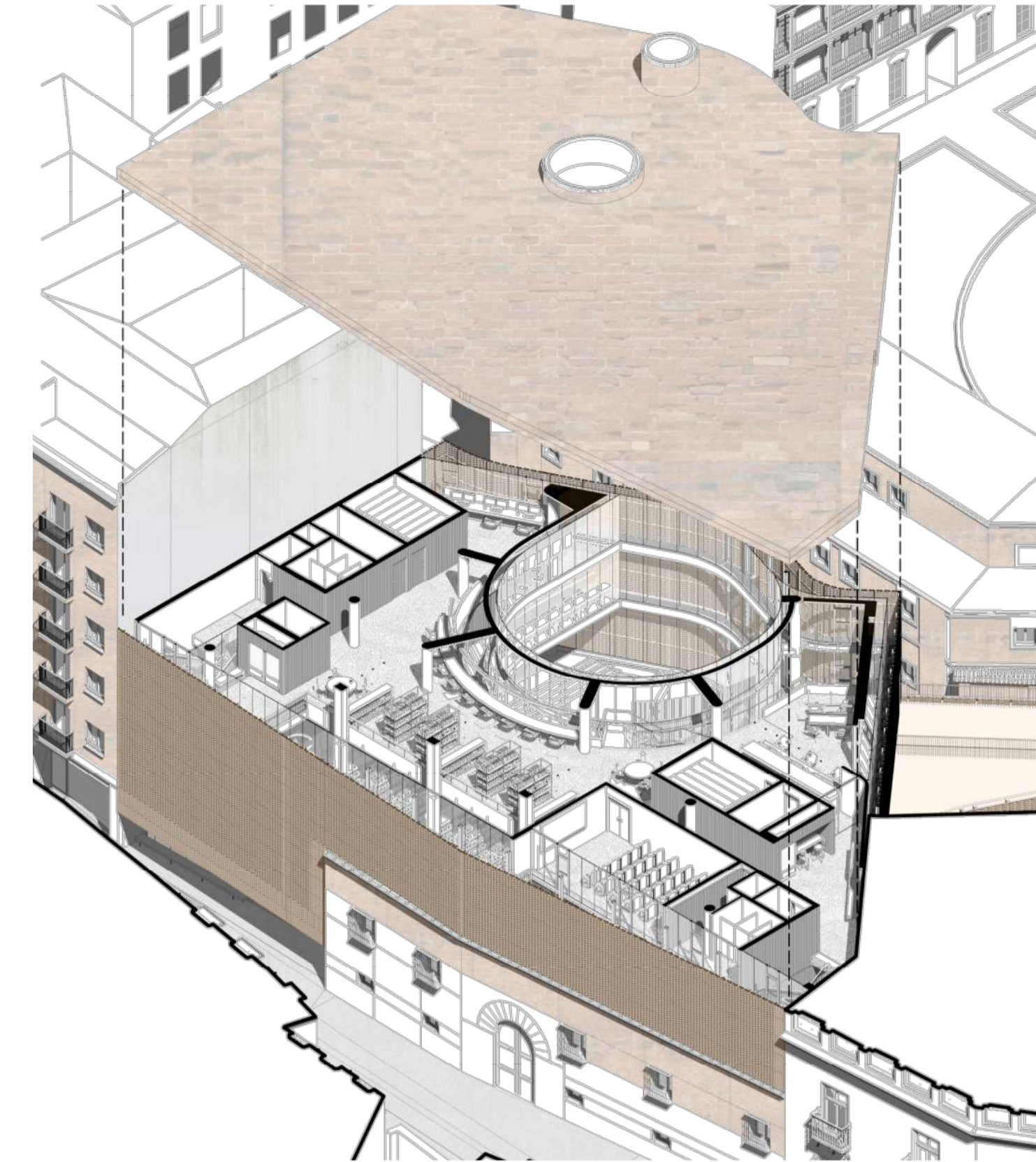

MOBILIARIO_PLANTA TERCERA

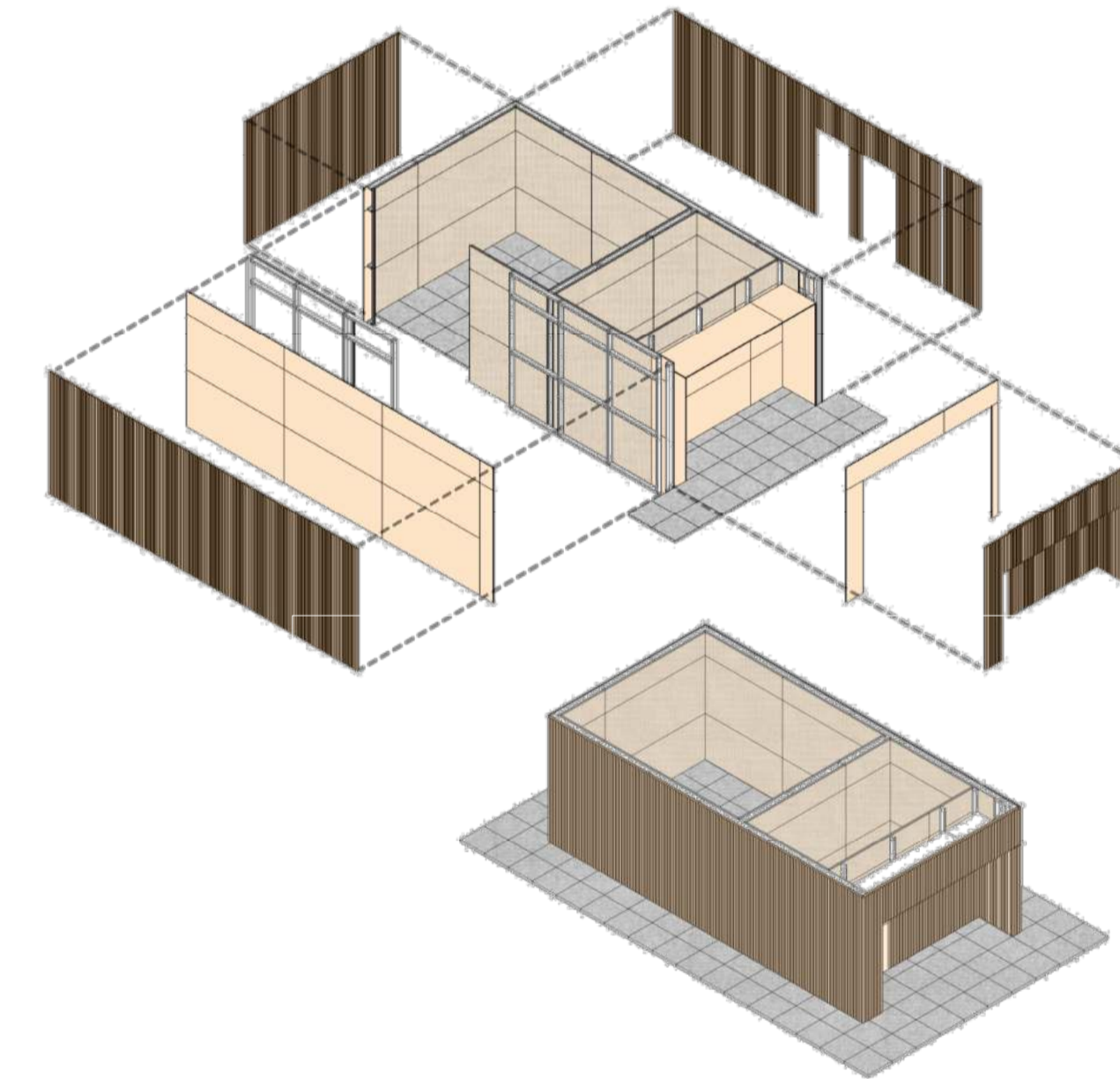

LOS USOS_PLANTA TERCERA

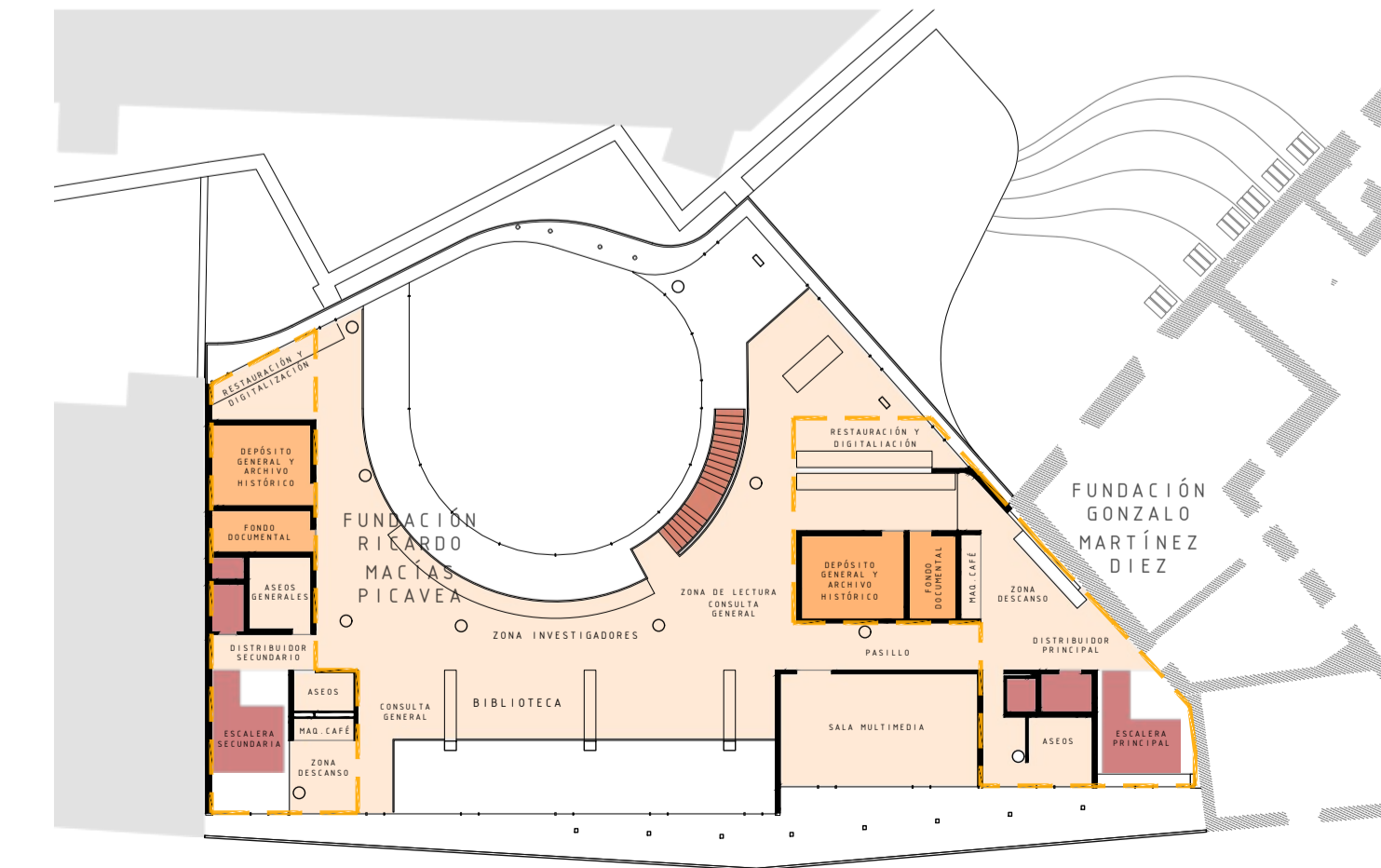

CUADRO SUPERFICIES PLANTA TERCERA:

ZONAS COMUNES:	
_ZONA INVESTIGADORES:	81.07
_CONSULTA GENERAL Y LECTURA:	11.07
_BIBLIOTECA:	41.45
_SALA MULTIMEDIA:	40.30
FUNDACIÓN 1:	
_DISTRIBUIDOR SECUNDARIO:	11.05
_RESTAURACIÓN Y DIGITALIZACIÓN:	19.46
_DEPÓSITO GENERAL Y ARCHIVO HISTÓRICO:	14.72
_FONDO DOCUMENTAL:	7.64
_ZONA DE DESCANSO:	13.67
_ASEOS GENERALES:	8.10
_ASEOS:	4.26
FUNDACIÓN 2:	
_DISTRIBUIDOR PRINCIPAL:	15.37
_RESTAURACIÓN Y DIGITALIZACIÓN:	16.18
_DEPÓSITO GENERAL Y ARCHIVO HISTÓRICO:	15.75
_FONDO DOCUMENTAL:	7.22
_ZONA DE DESCANSO:	18.76
_ASEOS GENERALES:	15.37
_PASILLO:	15.84

LEYENDA USOS

■	COMUNICACIÓN VERTICAL: ASCENSORES, ESCALERAS Y PATINILLOS
■	ESPACIOS DE SERVICIO: COCINA, ALMACENES Y CUARTOS SERVICIO
■	ESPACIOS PÚBLICOS

LAS FUNDACIONES_LOS ESCRITORES:
RICARDO MACÍAS PICAVEA Y GONZALO MARTÍNEZ DIEZ

ESTE NIVEL SE DESTINA A LOS ESCRITORES QUE MENOS VOLUMEN BIBLIOGRÁFICO TIENEN, YA QUE ESTE NIVEL PRESENTA ALGUNA MODIFICACIÓN RESPECTO AL DEL NIVEL INFERIOR.

AMBOS NIVELES ESTÁN ESPACIALMENTE CONECTADOS MEDIANTE DOBLES ALTURAS PERO ES LA ESCALERA QUE ABRAZA AL VACÍO QUE DA AL FORO LA QUE TERMINA DE ATAR AMBOS NIVELES.

GRACIAS A ESTA ESCALERA EXISTE UNA COMUNICACIÓN INDEPENDIENTE A LAS ESCALERAS DEL EDIFICIO HACIENDO DE LAS CUATRO FUNDACIONES ÓRGANOS INDEPENDIENTES EN CUANTO SU FUNCIONAMIENTO PERO QUE ESPACIALMENTE ESTÁN MUY RELACIONADOS Y VINCULADOS UNOS A OTROS, ESPECIALMENTE EN LA SALA DE LOS INVESTIGADORES Y EN LA BIBLIOTECA. EL RESTO DE ESPACIOS, MÁS PRIVADOS, COMO SON LOS ARCHIVOS GENERAL E HISTÓRICO O EL FONDO DOCUMENTAL QUE SON INDEPENDIENTES.

ESTAS ZONAS SE ENCUENTRAN DENTRO DE UNAS CAJAS REALIZADAS ENTERAMENTE EN MADERA Y QUE

A SU VEZ DENTRO DE CADA NIVEL EXISTEN ZONAS TOTALMENTE DIFERENCIADAS, COMO PUEDE SER EL FONDO DOCUMENTAL, EL ARCHIVO HISTÓRICO, EL DEPÓSITO GENERAL O LA SALA DE RESTAURACIÓN Y DIGITALIZACIÓN; PERO SE COMPARTEN ESPACIOS COMO LA SALA DE INVESTIGADORES, LA BIBLIOTECA, LA SALA MULTIMEDIA O LA ZONA DE CONSULTA GENERAL Y LECTURA.

TAMBIÉN SE HA INDEPENDIZADO LAS ZONAS DE DESCANSO Y LOS ASEOS PARA DAR MÁS LIBERTAD A LOS USUARIOS DE CADA FUNDACIÓN Y QUE PUEDAN FUNCIONAR INDISTINTAMENTE. DADA LA NATURALEZA DE ESTOS AUTORES HE ANALIZADO EL PROGRAMA PARA QUE ALGUNAS ZONAS PUEDIERAN ESTAR COMPARTIDAS Y QUE NO SE TUVIERA QUE CUATRIPLICAR TODOS LOS USOS.

POR LO QUE EXISTEN DOS BLOQUES CIEGOS DONDE ALBERGAR LOS USOS DE ALMACENAMIENTO Y PAQUETES HÚMEDOS, LA ZONA RALLADA EN NARANJA SERÍA PARA LA FUNDACIÓN DE MIGUEL DELIBES Y LA DE LA IZQUIERDA CON NARCISO ALONSO. ESTO ES ASÍ, PORQUE LA ESCALERA PRINCIPAL ESTÁ VINCULADA CON LA FUNDACIÓN QUE SE QUIERE DAR MAYOR IMPORTANCIA, POR LA RELEVANCIA DEL AUTOR Y POR EL VOLUMEN DE SU OBRA BIBLIOGRÁFICA.

HAY UN CONDICIONANTE EN LA PARCELA, LOS RESTOS HISTÓRICOS QUE HAY EN SU INTERIOR ME HAN LLEVADO A TOMAR LA DECISIÓN DE COMPACTAR TODO LO POSIBLE LAS FUNDACIONES Y NO ELEVARME MUCHO EN ALTURA PARA NO SOBREPASAR LA CORNISA DEL PALACIO FABIO NELLI. EN PLANTA BAJA HE APOSTADO POR UN ESPACIO DIÁFANO, EN EL QUE SE COLOCA UN RECORRIDO ARQUEOLÓGICO DONDE SE PUEDE VER LA SUPERPOSICIÓN DE LAS TRAZAS DE LA CIUDAD DE VALLADOLID.

PLANTA TERCERA_FUNDACIONES

LA PARCELA PROPUESTA SE SITUa EN EL LÍMITE DEL BARRIO LITERARIO PROYECTADO EN LA MANZANA QUE CONFORMAN LAS CALLES EXPÓSITOS, SANTO DOMINGO DE GUZMÁN, ENCARNACIÓN Y SAN IGNACIO. EN DICHO BARRIO SE PROYECTARON DIFERENTES ESPACIOS Y CONSTRUCCIONES PARA ACOGER LOS SERVICIOS NECESARIOS PARA SU FUNCIONAMIENTO, COMO TALLERES DE LECTURA Y ESCRITURA, PABELLONES PARA CELEBRAR LA FERIA DEL LIBRO, ASÍ COMO CAFETERIA/LIBRERÍA. EN LA CALLE EXPÓSITOS, EN EL SOLAR COLINDANTE CON EL PALACIO FABIO NELLI, SE SITUa LA PARCELA OBJETO DEL PROYECTO, EN UN ENTORNO QUE CONSERVA EL AMBIENTE ÓPTIMO PARA EL TRÁNSITO LENTO, EL RECOGIMIENTO Y LA CALMA CARACTERÍSTICA DE LOS AMBIENTES LITERARIOS.

LA PARCELA SE SITUa ENTRE DOS MEDIANERAS: HACIA EL SUR SE ENCUENTRA LA DEL PALACIO FABIO NELLI Y HACIA EL NORTE ENCONTRAMOS UN BLOQUE DE VIVIENDAS MAs RECIENTE DE SEIS PLANTAS DE ALTURA. LA PORTADA DE LA ANTIGUA EDIFICACIÓN ANEXA AL PALACIO FABIO NELLI AÚN SE CONSERVA DE MANERA EXENTA EN EL LÍMITE ENTRE LA PARCELA Y LA CALLE EXPÓSITOS. EN SU INTERIOR ENCONTRAMOS RESTOS ARQUEOLÓGICOS DE CIMENTACIONES PASADAS ENTRE LOS QUE SE ENCUENTRAN LOS DE LA CERCA MEDIEVAL. AL FONDO, TRAS UN ELEVADO MURO DE PIEDRA Y ADOBE, SE SITUa LA FACHADA POSTERIOR DE LA PLAZA DEL VIEJO COSO DE PLANTA OCTOGONAL.

PLANTA SITUACIÓN ALZADO CALLE EXPÓSITOS

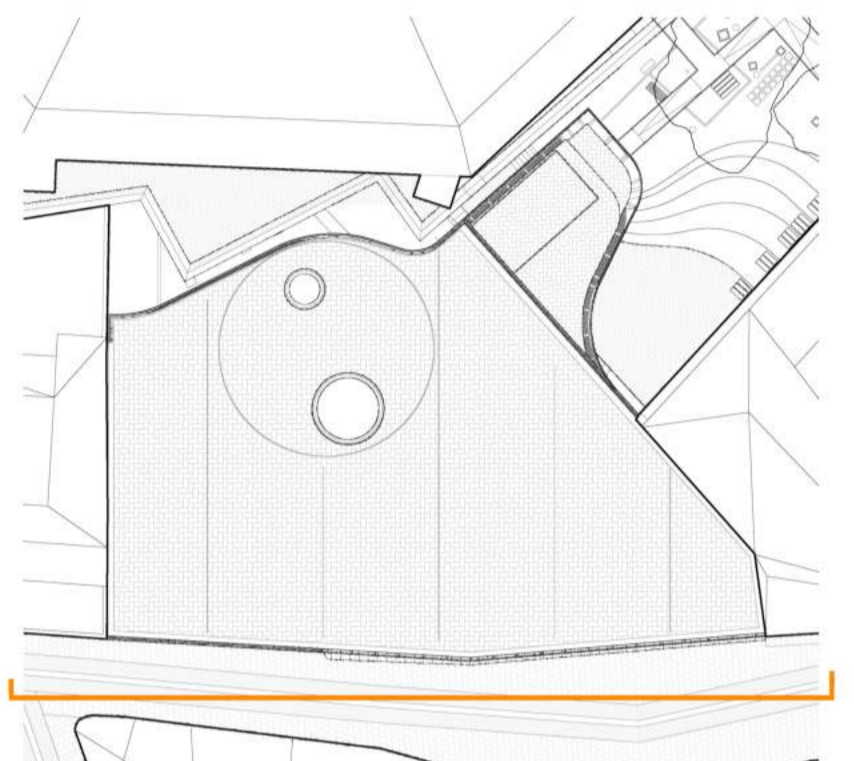

A LA HORA DE ESTABLECER UN IDEA PARA EL PROYECTO ANALICÉ MUCHOS EDIFICIOS SIMILARES PARA ENTENDER COMO SE TENIA QUE ORGANIZAR UNA FUNDACIÓN, LAS NECESIDADES, ESPACIOS, ETC. PERO A LA HORA DE ESTABLECER LA IMAGEN QUE QUERÍA PARA MI EDIFICIO ME HE APOYADO EN UN PAR DE REFERENCIAS BASTANTE CLARAS, QUE ME HAN AYUDADO A DAR ESE ASPECTO AUSTERO Y BRUTALISTA.

SIN DUDA OTRO PROYECTO QUE ME HA SERVIDO COMO REFERENCIA A LA HORA DE ESTABLECER LA IMAGEN INTERIOR DEL EDIFICIO, LOS MATERIALES, LOS ACABADOS, LAS SENSACIONES. FUE VIENDO LA AMPLIACIÓN DEL TATE MODERN DE LONDRES DE HERZOG & DE MEURON. ESTE EDIFICIO CUENTA CON UNA PIEL DE PIEZAS CERÁMICAS BASTANTE PESADAS, UN CASO SIMILAR A LO QUE QUERÍA CONSEGUIR EN MI EDIFICIO. A SU VEZ CUENTA CON UN EDIFICIO COLINDANTE AL QUE TIENE QUE "MIRAR". LA PLASTICIDAD DE LAS ESCALERAS ES ALGO QUE ME APROPIÉ PARA DAR ESA SENSACIÓN MASIVA, PLÁSTICA, PÉTREA.

OTRO PROYECTO QUE CABE DESTACAR COMO REFERENCIA ES EL PROYECTO QUE LLEVA A CABO BAAS EN KATOWICE PARA LA FACULTAD DE RADIO Y TELEVISIÓN. ESTE EDIFICIO TIENE UNA CONDICIÓN MUY SIMILAR AL PROPUUESTO ESTE AÑO, CUENTA CON UN EDIFICIO EXISTENTE, ADEMÁS, EXISTE UN FRAGMENTO DE LA FACHADA QUE DA A LA CALLE, TAMBIÉN REALIZADO EN LADRILLO. LA SOLUCIÓN QUE PROPONEN ESTOS ARQUITECTOS ES MUY SENCILLA, HACEN UNA REINTERPRETACIÓN DEL LADRILLO A TRAVÉS DE UNA CELOSÍA QUE SE POSA EN LA PARCELA, DE MANERA QUE INTEGRAN PERFECTAMENTE LA INTERVENCIÓN EN EL ENTORNO, REINTEGRAN EL MURO EXISTENTE.

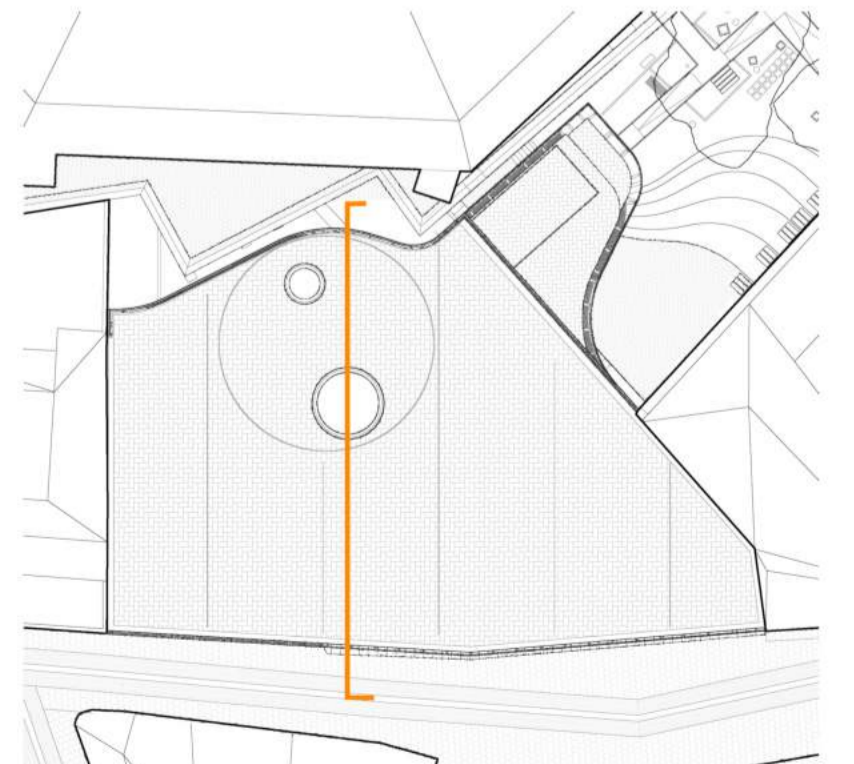

ALZADO CALLE EXPÓSITOS_FUNDACIONES

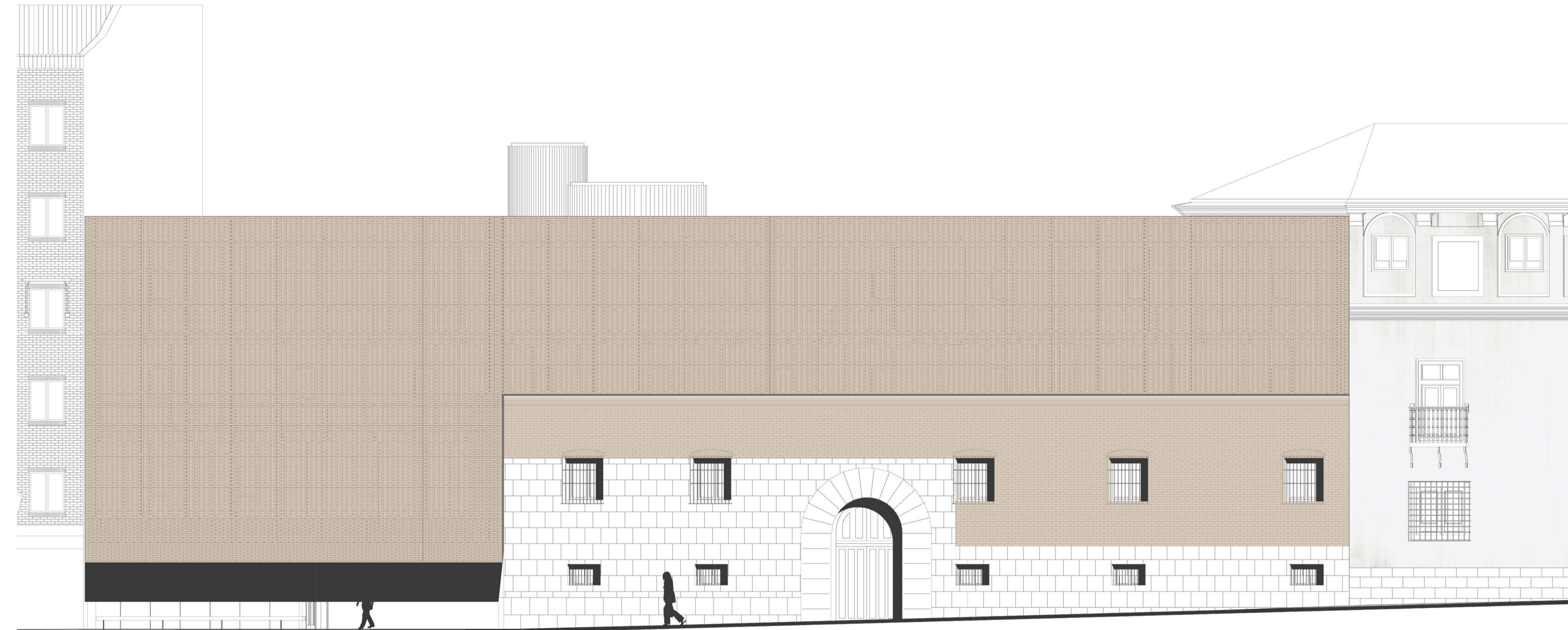

ALZADO CALLE EXPÓSITOS_RELACIÓN ENTRE EL MURO PREEXISTENTE Y EL EDIFICIO DE LAS FUNDACIONES

ESCALA_1.75

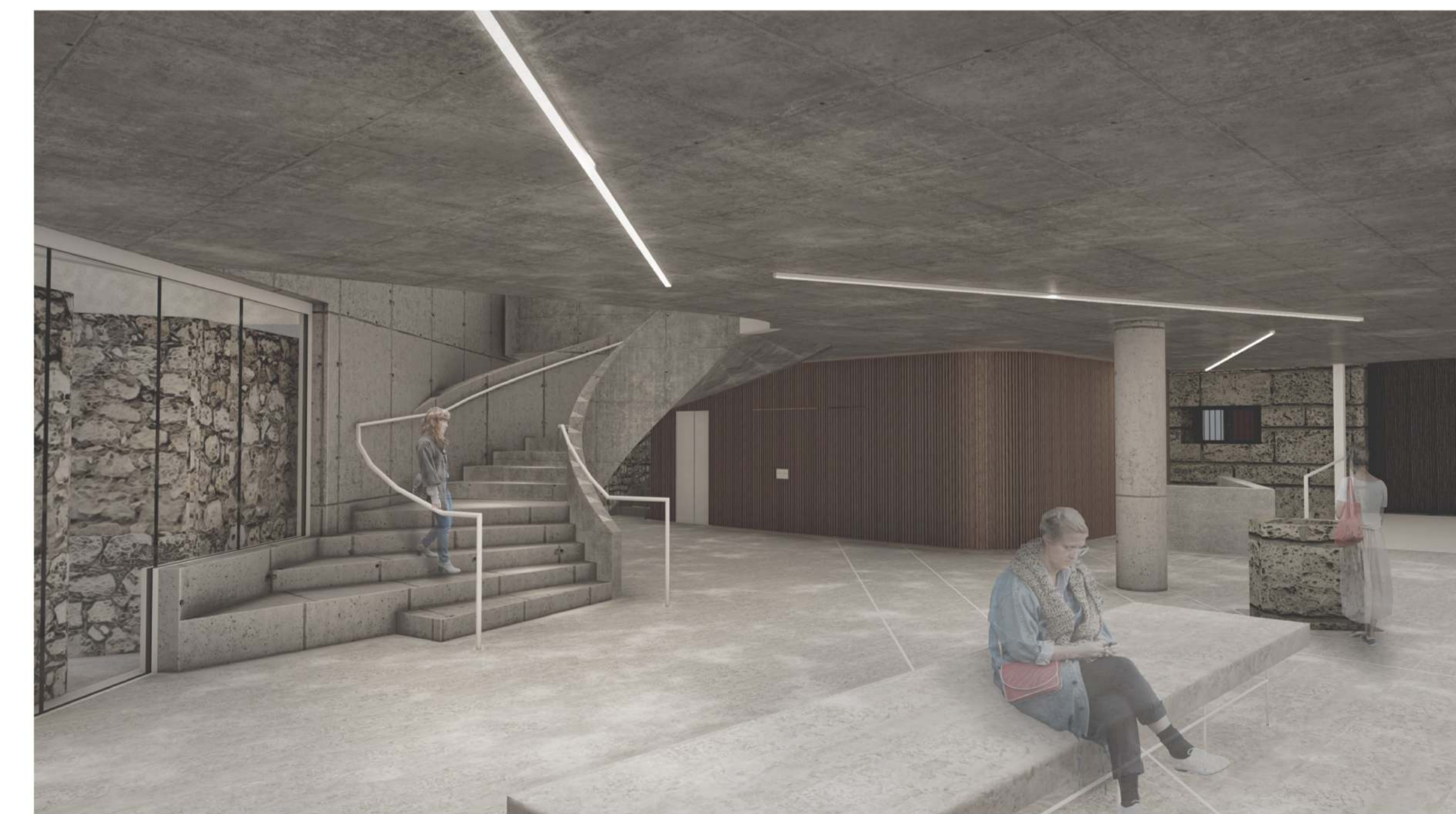

VISTA RECIBIDOR PRINCIPAL_ESCALERA DE CARACOL QUE DA ACCESO A LA PLANTA PRIMERA

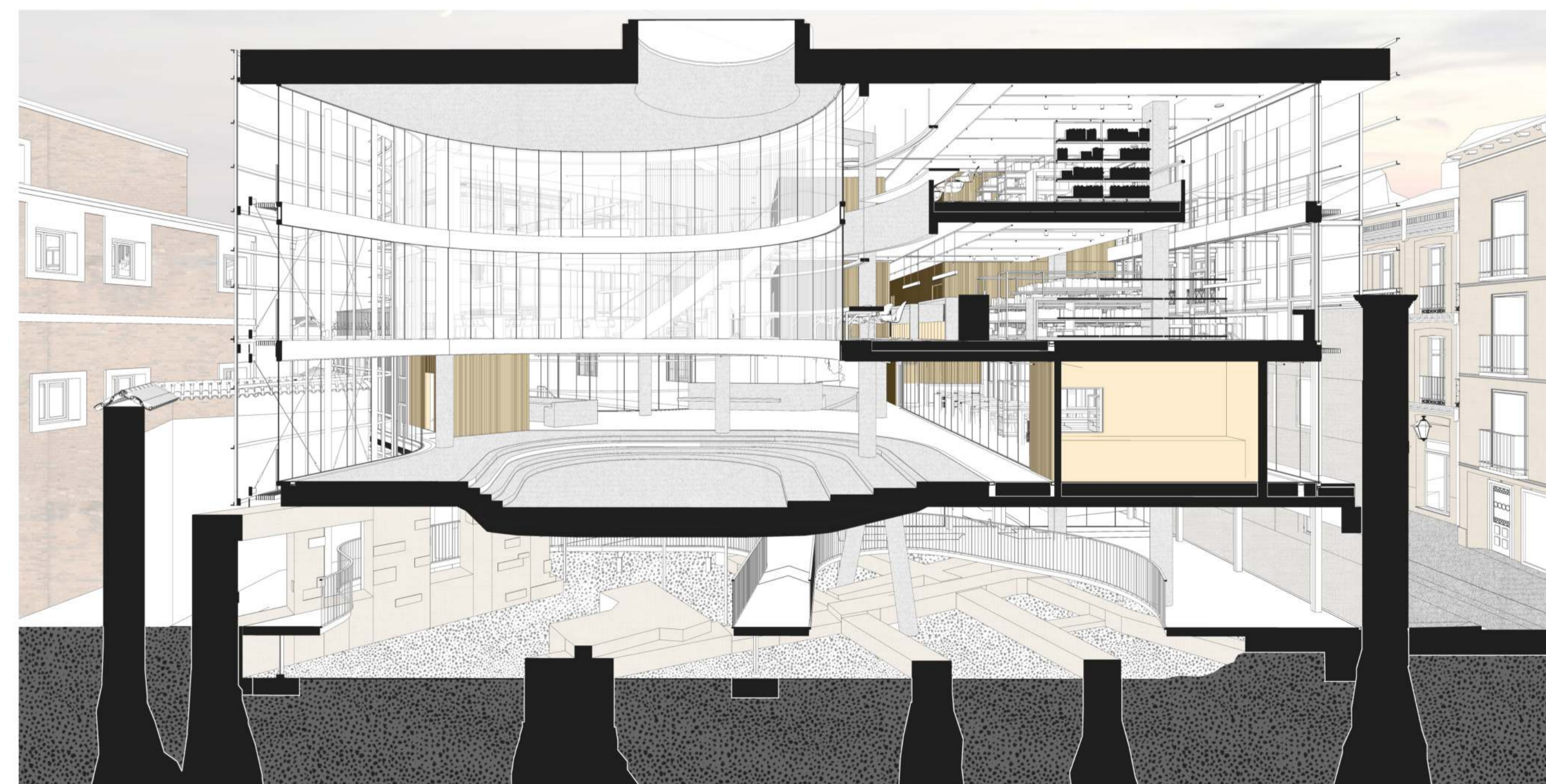

SECCIÓN TRANSVERSAL_RELACIÓN ENTRE LAS DIFERENTES PLANTAS DE LAS FUNDACIONES

ESCALA_1.100

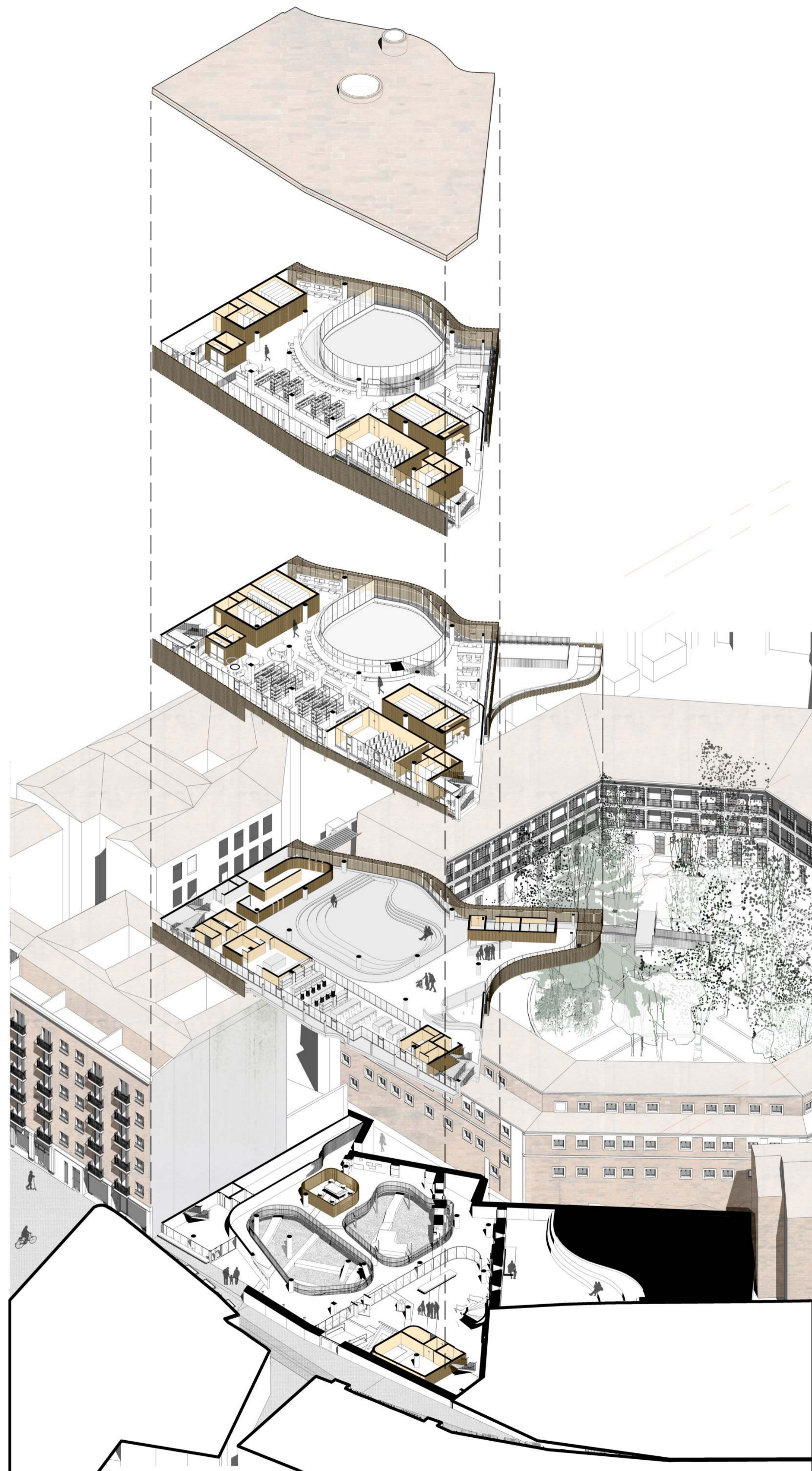

AXONOMETRÍA EXPLOTADA POR PLANTAS_RELACION ENTRE CADA UNA DE LAS PLANTAS



VISTA ESPACIO DOBLE ALTURA FUNDACIONES_RELACION ENTRE LAS FUNDACIONES Y EL FORO. ESPACIO CENTRAL CIRCULAR

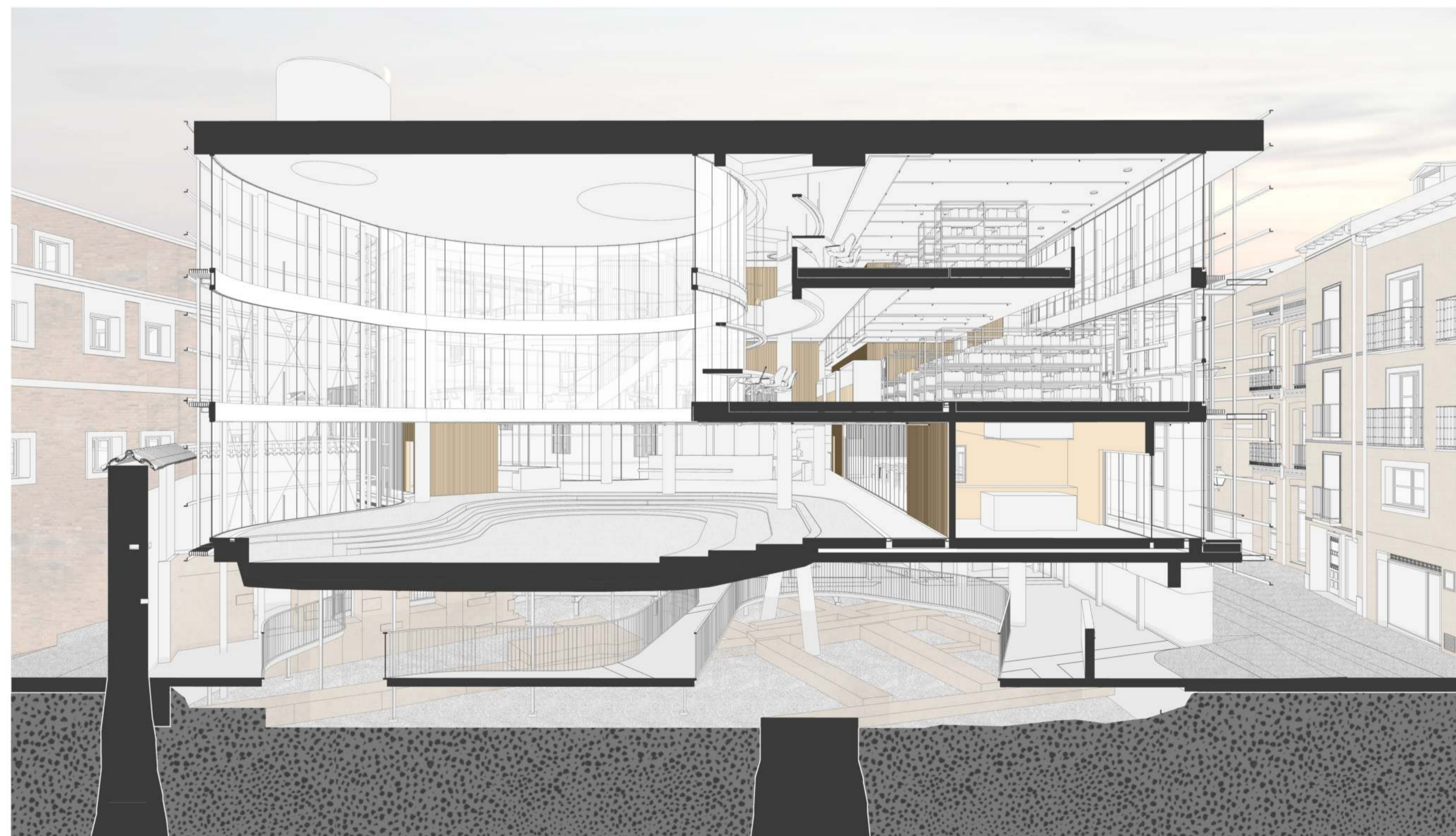

SECCIÓN TRANSVERSAL_ACCESO DESDE CALLE EXPÓSITOS

ESCALA_1.100

LAS FUNDACIONES_CONEXIONES VISUALES ENTRE LAS PLANTAS

COMO VEMOS EN LA IMAGEN IZQUIERDA, EL ESPACIO CENTRAL DEL FORO ARTICULA Y ORGANIZA NO SOLO LA PLANTA PRIMERA SINO TAMBIÉN LAS SUPERIORES. MEDIANTE ESTE VACÍO LOS ESPACIOS SE CONECTAN Y RELACIONAN VISUALMENTE, NO SOLO ENTRE LOS ESPACIOS DE UNA MISMA PLANTA SINO ENTRE CADA UNA DE LOS NIVELES.

A SU VEZ EXISTEN OTRAS ESTRATEGIAS PARA QUE LAS CUATRO FUNDACIONES PUEDAN FUNCIONAR INDEPENDIENTEMENTE PERO QUE A SU VEZ PERTENEZCAN A UN CONJUNTO. LA FUNDACIÓN LA PERDIZ ROJA. POR EJEMPLO, LA ESCALERA QUE CONECTA LOS ESPACIOS DE INVESTIGACIÓN, CONSULTA GENERAL Y LECTURA DE AMBAS PLANTAS DE FUNDACIONES GENERA UNAS CIRCULACIONES MUY INTERESANTES ENTRE CADA UNO DE LOS ESPACIOS, ADEMÁS, ESTA ESCALERA SOLO ES DE ACCESO A LAS FUNDACIONES POR LO QUE LAS DA MAYOR LIBERTAD E INDEPENDENCIA RESPECTO DEL RESTO DEL EDIFICIO.

ILUMINACIÓN NATURAL

ESTE GRAN VACÍO CENTRAL TAMBIÉN AYUDA A LA CORRECTA ILUMINACIÓN DE LOS ESPACIOS DE TRABAJO, COMO SE VE EN LA IMAGEN, LAS ZONAS DE INVESTIGACIÓN SE SITUAN AL REDEDOR DE ESTE GRAN VACÍO CENTRAL, GARANTIZANDO LA ENTRADA DE LUZ DIFUSA Y HOMOGÉNEA, DOTANDO TAMBIÉN DE UNAS VISTAS MAGNÍFICAS DEL FORO DESDE ARRIBA.

EN EL CASO DE UNAS FUNDACIONES PARA CUATRO ESCRITORES, EL TEMA DE LA LUZ NATURAL RESULTA IMPRESCINDIBLE TENER ESPECIAL CUIDADO EN CÓMO SE ILLUMINAN ESTOS ESPACIOS. CONTAMOS CON UNA PARCELA UN POCO SOMBRÍA, LOS EDIFICIOS COLINDANTES TIENEN BASTANTE ALTURA Y ARROJAN MUCHAS SOMBRAS SOBRE LA PARCELA. A SU VEZ, DEBEMOS ASEGURARNOS DE QUE LA LUZ QUE PUEDA ENTRAR EN EL EDIFICIO LA APROVECHEMOS AL MÁXIMO, PERO DE MANERA CONTROLADA.

EL DISEÑO DE UNA DOBLE PIEL NOS ASEGURA, POR UN LADO, QUE HAYA UN APROVECHAMIENTO CASI TOTAL DE LA LUZ QUE SE ARROJA AL EDIFICIO, PERO, TAMBIÉN ACTÚA COMO FILTRO, TAMIZANDO Y CONTROLANDO LA LUZ QUE ENTRA. COMO RESULTADO LOS ESPACIOS TIENEN BUENA LUZ NATURAL PERO DE FORMA INDIRECTA Y HOMOGÉNEA. LA CUBIERTA ES EL ÚNICO PUNTO DONDE LA LUZ PUEDE ATRAVESAR LOS ÓCULOS DE MANERA DIRECTA HACIA EL INTERIOR.

ILUMINACIÓN ARTIFICIAL

EN CUANTO A LA ILUMINACIÓN ARTIFICIAL SE BUSCA LA CONTINUIDAD EN LA ILUMINACIÓN INTERIOR-EXTERIOR, COMENZANDO EN LOS ACCESOS EN PLANTA BAJA, DONDE PASAS POR EL RECORRIDO ARQUEOLÓGICO, QUE TENDRÁ UNA ILUMINACIÓN ESPECÍFICA PARA CONTEMPLAR LOS RESTOS Y DONDE SI CONTINUAS POR LA ESCALERA DE CARACOL TERMINAS EN EL ESPACIO PRINCIPAL QUE ES EL FORO.

COMO LOS TECHOS SON DE HORMIGÓN VISTO TOLAS LAS INSTALACIONES QUE VAYAN POR EL TECHO IRÁN VISTAS, POR LO QUE SU DISEÑO ACORDE CON EL RESTO DE LA PROPUESTA ES FUNDAMENTAL.

COMPARTIMENTACIÓN: LAS CAJAS DE MADERA

LA MAYOR PARTE DE LOS ESPACIOS QUE HAY EN CADA UNO DE LOS NIVELES SON DIÁFANOS PERO EXISTEN UNA SERIE DE BLOQUES O PAQUETES DONDE SE UBICAN LAS ZONAS HÚMEDAS, ZONAS DE SERVICIO, BAÑOS PÚBLICOS, ECT. ESTAS DIVISIONES INTERIORES SE REALIZAN ÍNTEGRAMENTE EN MADERA. UNA SUBESTRUCTURA DE LISTONES DE MADERA DE PINO (950X450) FORMA EL ARMAZÓN SOBRE EL QUE SE APUNTALAN LAS SIGUIENTES CAPAS.

EN RESTO DE COMPARTIMENTACIONES SE REALIZAN CON MAMPARAS DE VIDRIO DE SUELO A TECHO, OCULTANDO LAS CARPINTERÍAS POR DEBAJO DEL SUELO TÉCNICO PARA POTENCIAR LA COMPONENTE VERTICAL Y QUE DEN SENSACIÓN DE LIGEREZA. ESTAS CARPINTERÍAS ESTÁN COMPUESTAS POR MARCOS DE ALUMINIO LACADOS EN BLANCO Y VIDRIO RESISTENTE A IMPACTOS. GRACIAS A ESTAS MAMPARAS SE CONSIGUE LA INDEPENDENCIA QUE ALGUNOS ESPACIOS REQUIEREN PERO SIN ROMPER LA CONTINUIDAD VISUAL.

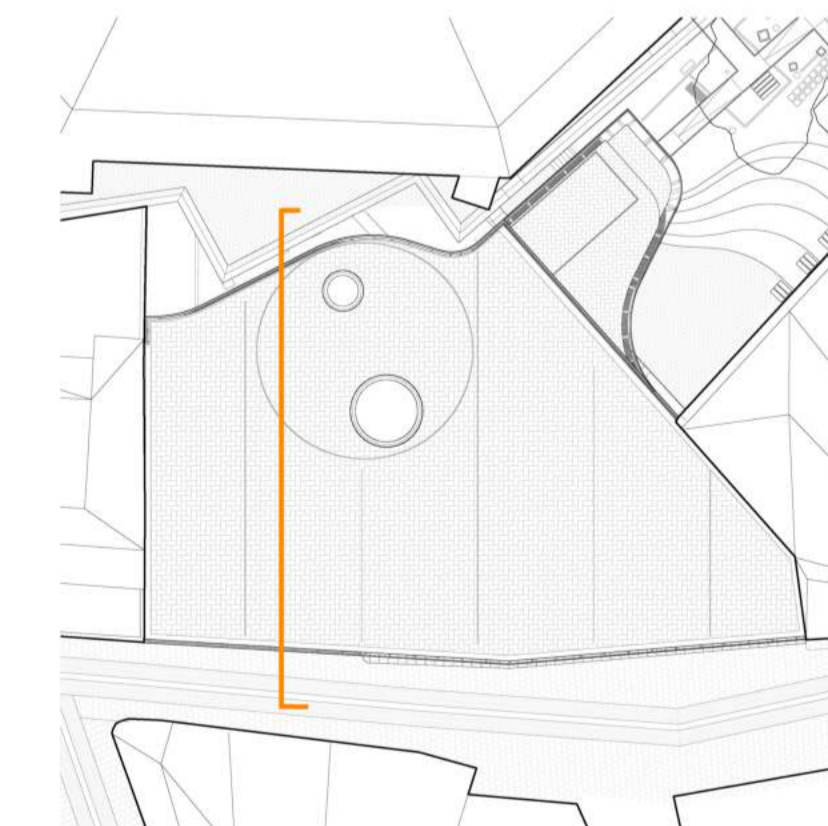

EN LA SECCIÓN TRANSVERSAL DEL EDIFICIO PODEMOS VER LAS ESTRATEGIAS QUE HE LLEVADO A CABO PARA EL EDIFICIO DE LAS FUNDACIONES. LAS CONEXIONES VISUALES QUE SE GENERAN ENTRE LAS PLANTAS, EL VACÍO CENTRAL REGULADOR Y ORGANIZADOR DEL RESTO DE ESPACIOS DE TRABAJO, ECT.

EL ACCESO POR LA CALLE EXPÓSITOS ES ALGO QUE TAMBIÉN SE VE CLARAMENTE EN ESTA SECCIÓN FUGADA. LA COTA DE LA CALLE SE ENRASA CON LA LOSA DE LA PLANTA BAJA, DANDO CONTINUIDAD A LA VÍA PEATONAL. SE ACCEDI POR UNA ENTRADA RASGADA, DE Poca ALTURA, DONDE LA CERÁMICA DEL PAÑO VERTICAL VUELVE POR EL TECHO ENTRANDO EN EL EDIFICIO, DANDO LA SENSACIÓN DE MASIVIDAD QUE ESTE PROYECTO LLEVA DETRÁS. ACABANDO EN EL ESPACIO DEL RECORRIDO ARQUEOLÓGICO DONDE SE PUEDEN VER LOS RESTO DE LAS ANTIGUAS OPINIONES DE LA CIUDAD.

FUNDACIONES_CONEXIÓN VISUAL ENTRE PLANTAS

A LA HORA DE ABORDAR ESTE PROYECTO SE TUVO MUY EN CUENTA LA RELACIÓN QUE LA PROPUESTA IBA A TENER CON EL EDIFICIO, YA QUE SE TRATA DE UN EDIFICIO CON UNA GRAN PRESENCIA EN EL ENTORNO. A SU VEZ LA FACHADA TRASERA DEL EDIFICIO DEL VIEJO COSO LIMITA CON LA PARCELA. ESTÁ HECHA CASI EN SU TOTALIDAD EN LADRILLO EXCEPTUANDO ALGUNAS ZONAS DE ENFOSCADO. ENTRE LA PARCELA Y EL COSO HAY UN MURO, QUE SE MANTIENE, TAMBIÉN HECHO EN LADRILLO Y SILLARES DE PIEDRA CALIZA.

COMO VEMOS LA MATERIALIDAD DE LOS EDIFICIOS PRÓXIMOS A LA ZONA DE INTERVENCIÓN NO ES MUY DIVERSA, SALVANDO LAS DISTANCIAS, LA CERÁMICA ES EL MATERIAL PREDOMINANTE

ESTA SERIE DE ANÁLISIS SON LOS QUE ME PERMITIERON LLEGAR A DESARROLLAR UN SISTEMA DE ENVOLVENTE BASADO EN UNA PIEZA CERÁMICA, MEDIANTE UNA CELOSÍA QUE ACTÚE COMO PIEL EXTERIOR DEL EDIFICIO, DANDO AL MISMO UN ASPECTO HOMOGÉNEO Y CONTINUO.

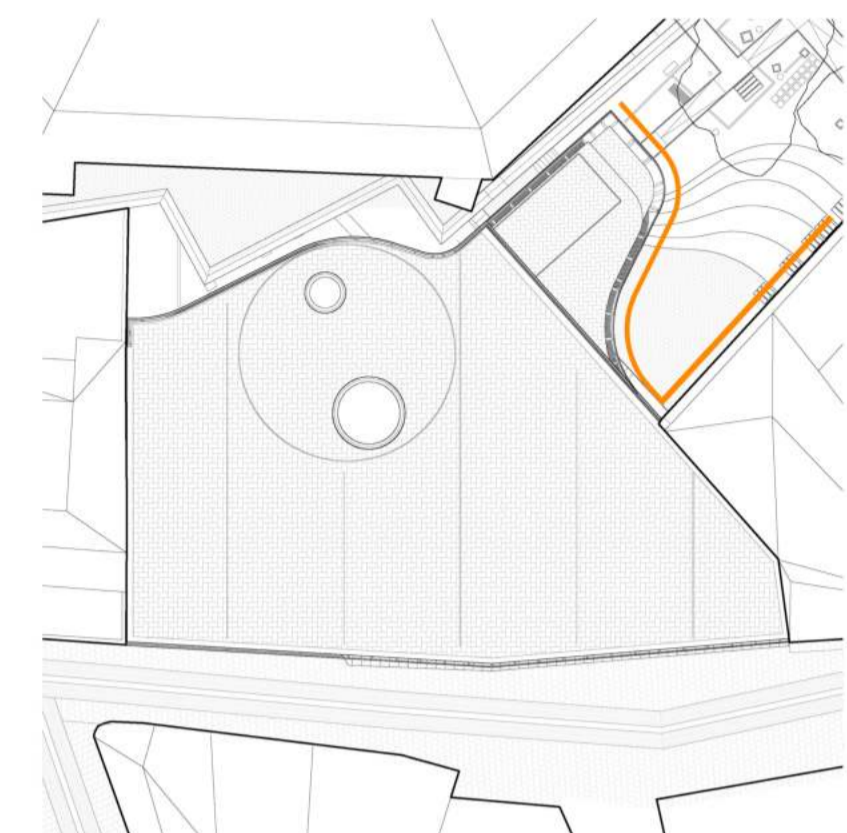

PARA ENTENDER ESTE PROYECTO ES FUNDAMENTAL COMPRENDER CÓMO SE REALIZA LA ENVOLVENTE DEL EDIFICIO. LA IDEA DE PROYECTO ERA CREAR UN VOLUMEN PURO QUE COLONIZASE EL ESPACIO, REACTIVÁNDOLO Y MIMETIZÁNDOSE CON EL. DE TAL MANERA QUE ANALIZANDO EL ENTORNO LO MÁS LÓGICO ERA HACER MEDIANTE PIEZAS CERÁMICAS, ES POR ESO QUE EL EDIFICIO TIENE UNA DOBLE PIEL QUE LO CIERRA DEL EXTERIOR, POR UN LADO, TENEMOS LA PIEL INTERNA, ESTA PIEL ESTA FORMADA POR CARPINTERÍAS O MAMPARAS DE VIDRIO Y SEPARAN INTERIOR-EXTERIOR. POR EL OTRO LADO, LA PIEL EXTERIOR, DA LA IMAGEN AL EDIFICIO, TANTO POR FUERA COMO POR EL INTERIOR, TAMIZA LA LUZ NATURAL PARA QUE ENTRE DE MANERA HOMOGÉNEA Y DIFUSA, TAMIZA TAMBIÉN LAS VISUALES CON LOS EDIFICIOS RESIDENCIALES PERIMETRALES, DÁNDOLES ESE GRADO DE PRIVACIDAD QUE MERECE.

POR LO TANTO SON EN ESTOS DOS PUNTOS; LIMITE CON EL PALACIO Y CON EL COSO, DONDE SE HA TENIDO UN ESPECIAL CUIDADO A LA HORA DE DISEÑAR LA FORMA, EL PERÍMETRO Y LA MATERIALIDAD DEL EDIFICIO. EN PALACIO CONTÁBAMOS CON UNA ZONA ANEXA AL MISMO, UNA ESPECIE DE VERGEL, TOTALMENTE AISLADO Y A UNA COTA DISTINTA DE LA DEL RESTO DE LA PARCELA.

MEDIANTE ESTA INTERVENCIÓN AMBOS EDIFICIOS SE FUSIONAN EN ESTE PUNTO, EL VERGEL, ES EL ELEMENTO QUE DA ACCESO A LA PLANTA PRIMERA, HACIENDO QUE LOS RECORRIDOS SEAN MUCHO MAS FLUIDOS Y ESTÉN CONECTADOS ENTRE SÍ, MEDIANTE ESTE VOLADIZO SE LLEVA A CABO ESTA INTERACCIÓN ENTRE LOS ESPACIOS PERO DE UNA MANERA RESPETUOSA Y CONCIENZUDA CON EL ENTORNO

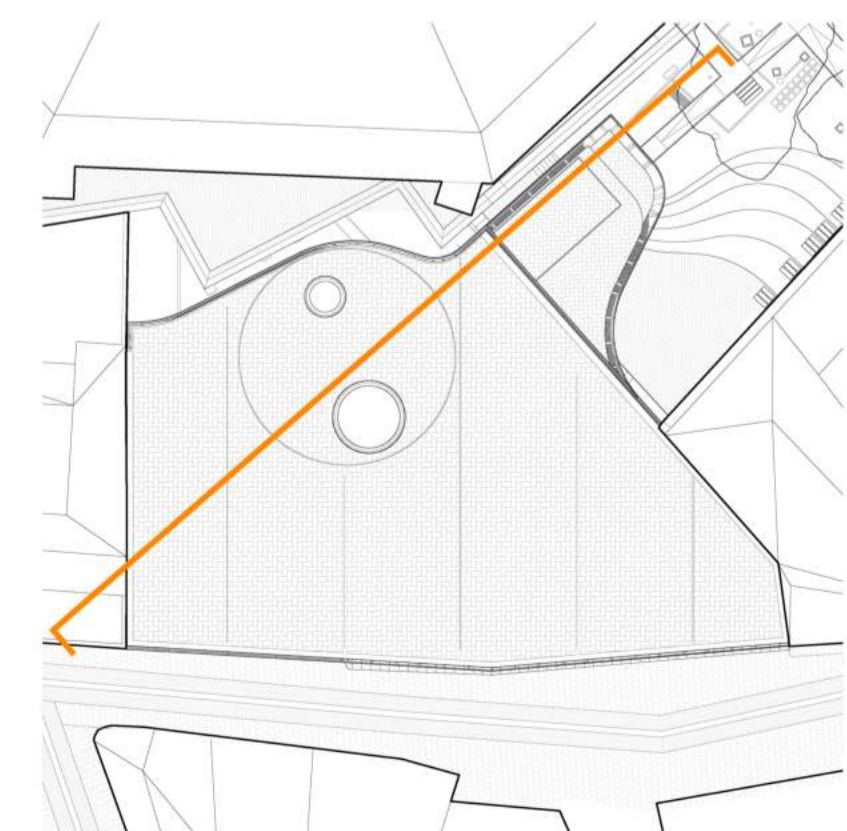

VERGEL_RELACIÓN DEL PALACIO CON LA INTERVENCIÓN

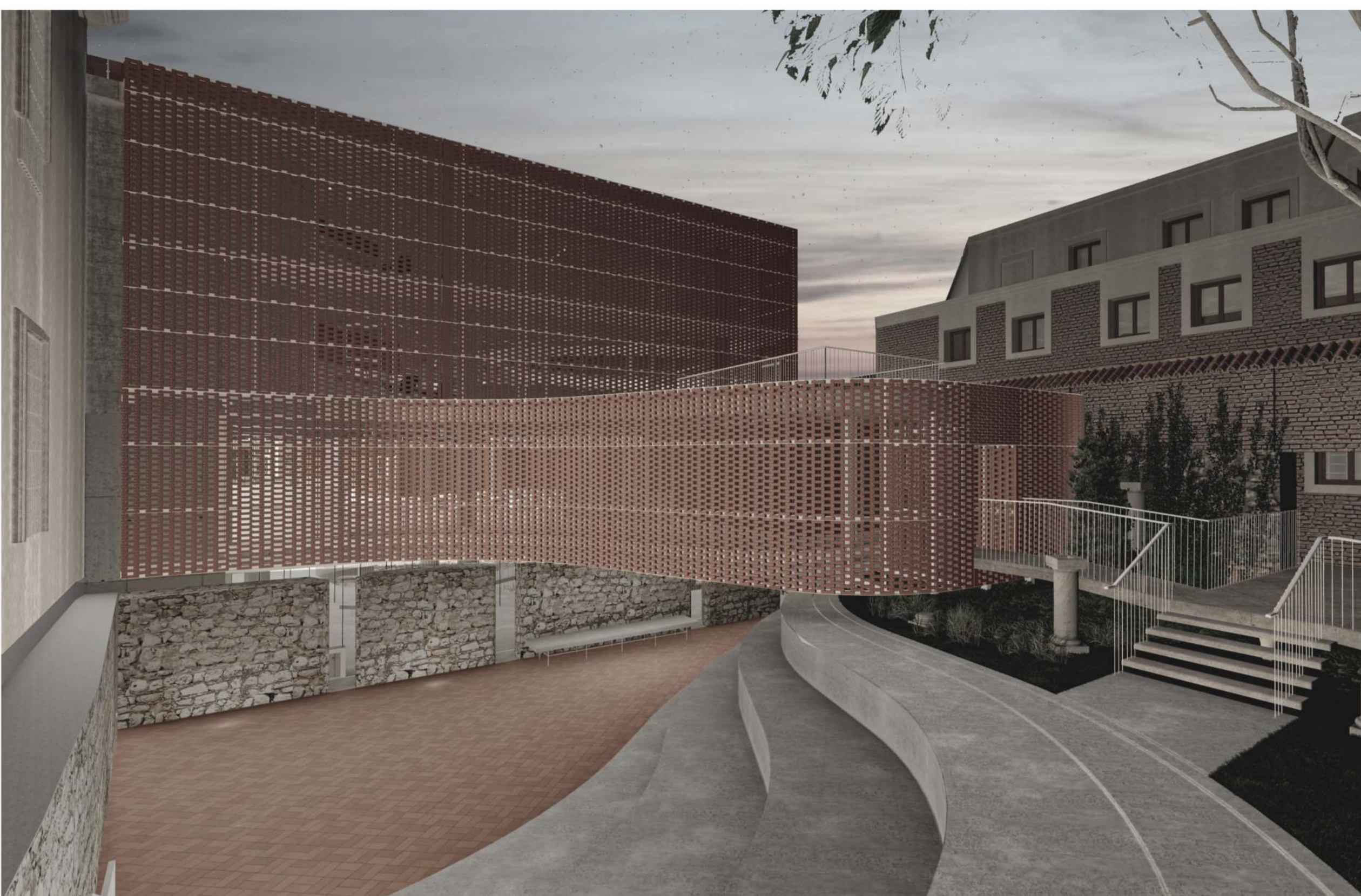

VISTA VERGEL_ACCESO AL FORO DESDE EL VERGEL DEL PALACIO FABIO NELLI

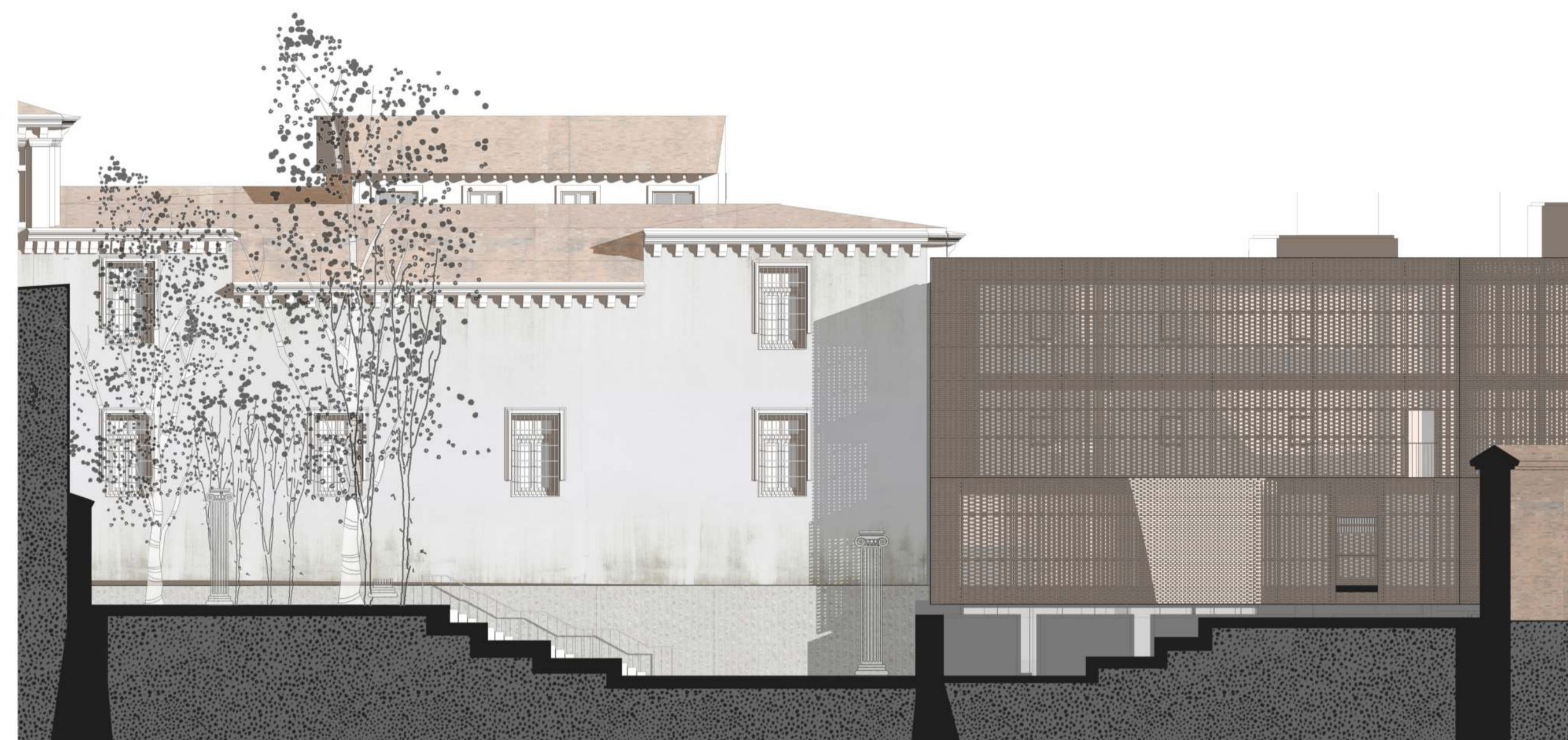

SECCIÓN-ALZADO TRASERO_RELACIÓN ENTRE EL PALACIO FABIO NELLI Y EL EDIFICIO DE LAS FUNDACIONES

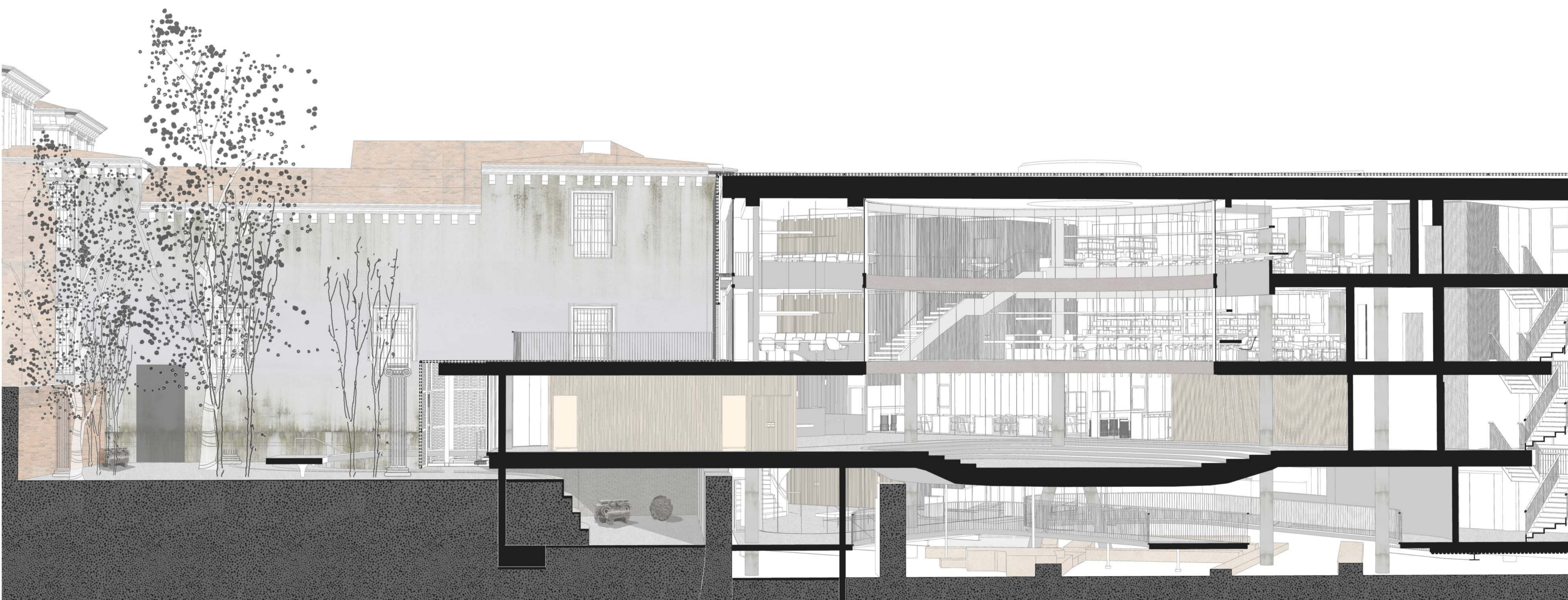

SECCIÓN LONGITUDINAL_RELACIÓN ENTRE EL VERGEL DEL PALACIO FABIO NELLI Y EL EDIFICIO DE LAS FUNDACIONES

ESCALA_1:100



VISTA ALZADO TRASERO_RELACIÓN DEL MACIZO CON EL ENTORNO PRÓXIMO

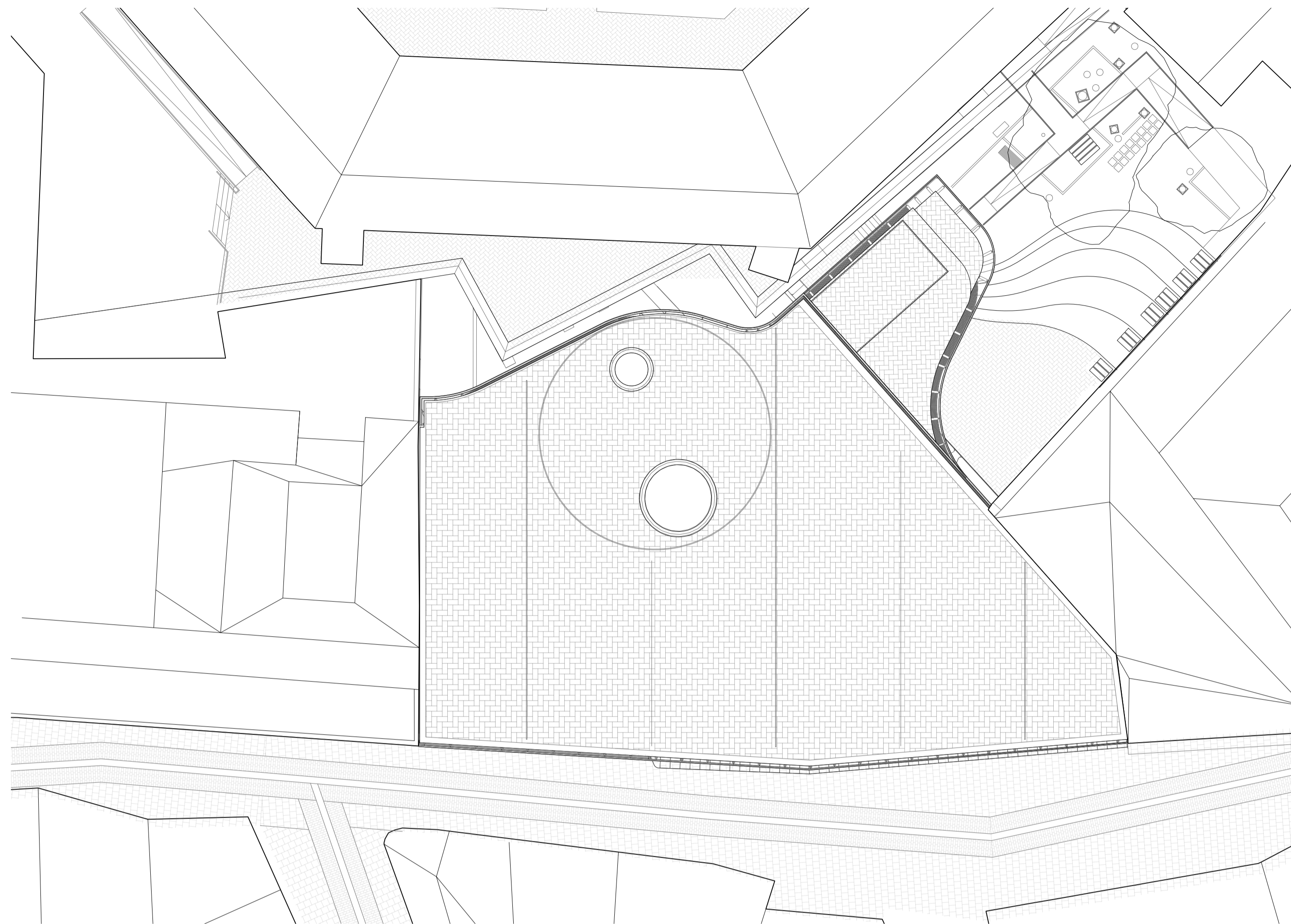

PLANTA DE CUBIERTAS_RELACIÓN DEL MACIZO CON EL ENTORNO PRÓXIMO

ESCALA_1.200

LAS FUNDACIONES_LA PIEL EXTERIOR

ANALIZANDO LA MORFOLOGÍA DEL BARRIO DONDE ESTAMOS INTERVIENDO ES MUY LLAMATIVO LA CANTIDAD DE LADRILLO QUE SE HA USADO PARA LA CONSTRUCCIÓN DE EDIFICIOS RESIDENCIALES QUE COLMATAN LAS CALLES DE LA ZONA.

ES POR ESO QUE LA CERÁMICA SE UTILIZA DE MANERA MASIVA PARA LA CONFIGURACIÓN DEL LÍMITE DEL EDIFICIO, ESTABLECIENDO UN FILTRO ENTRE LAS FUNDACIONES Y EL EXTERIOR. FILTRO COMO LÍMITE PERO TAMBIÉN COMO TAMIZ DE LUZ, PARA CONSEGUIR UNA ILUMINACIÓN CORRECTA PERO DE MANERA DIFUSA Y HOMOGÉNEA.

ESTE PROYECTO NACE DE UNA IDEA MASIVA, UN GRAN MACIZO SE COLOCA EN LA PARCELA, ADAPTÁNDOSE A LA GEOMETRÍA IMPUESTA, RESPETÁNDOLA, INTEGRÁNDOSE EN LA MISMA Y POTENCIANDO LAS VISTAS QUE SE GENERAN DESDE CADA ACCESO.

ES POR ESTO QUE LA MATERIALIDAD DEL EDIFICIO ES CONTINUA Y HOMOGÉNEA A LO LARGO DE TODA SU SUPERFICIE, TANTO LAS FACHADAS COMO LA CUBIERTA ESTÁN FORMADAS POR LADRILLO CERÁMICO. EL MACIZO SE "CAMUFLA" O SE MIMETIZA DENTRO DE LA PARCELA DE PROYECTO SUTILMENTE MEDIANTE LA FORMA SUTIL Y SINUOSA DE SUS CURVAS ADEMÁS DE POR SU MATERIALIDAD, EL LADRILLO QUE ESTÁ PRESENTE DE MUCHAS FORMAS, TONALIDADES Y APAREJOS.

COMO NO SE ELEVA MUCHO EN ALTURA RESULTA MUY IMPORTANTE EL ACABADO FINAL DE LA CUBIERTA, YA QUE SE VA A DIVISAR MÁS QUE EL ALZADO TRASERO QUE POR EL ESCORZO CON EL QUE SE VE NUNCA SE DIVISARÁ AL COMPLETO. POR EL CONTRARIO, COMO LOS EDIFICIOS DE LA MANZANA SON BASTANTE MÁS ALTOS QUE LA PROPUESTA DE LAS FUNDACIONES SE HA TRATADO CON ESPECIAL CUIDADO EL ACABADO DE LA CUBIERTA, PARA QUE NO HUBIERA INSTALACIONES VISTAS, NI MÁQUINAS.

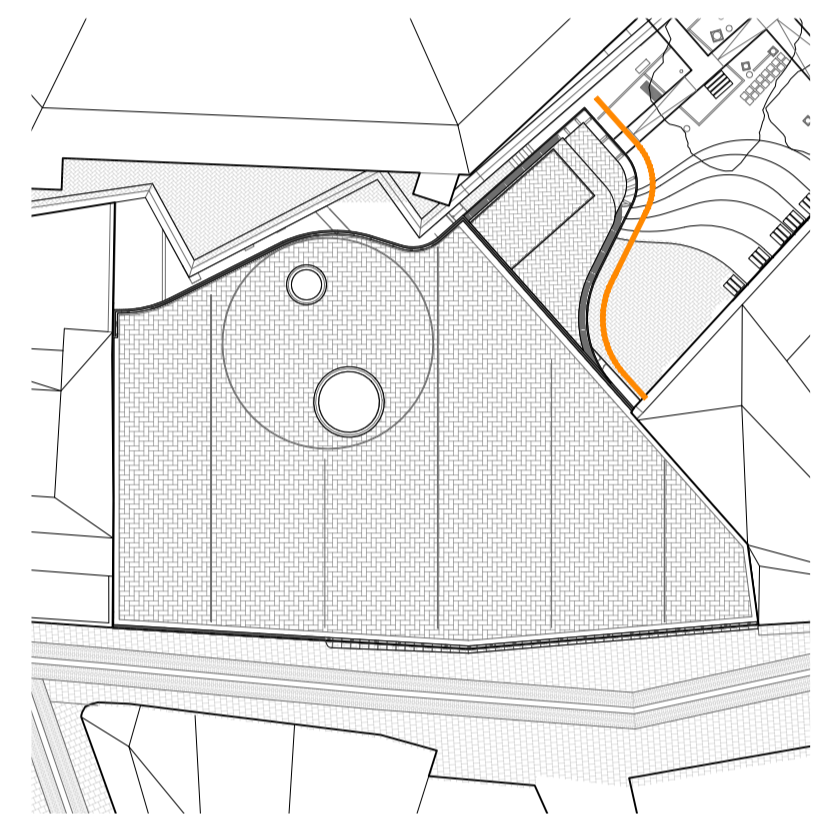

LAS FUNDACIONES_LA PIEL EXTERIOR

ÚNICAMENTE SOBRE SALEN POR ENCIMA DE LA CUBIERTA DOS CILINDROS QUE ACTÚAN COMO LUCERNARIOS METIENDO LA LUZ EN EL INTERIOR DEL EDIFICIO Y INTEGRÁNDOSE EN EL MACIZO, DE MANERA QUE TAMBIÉN ESTARÁN FORMADOS POR UN ACABADO CERÁMICO.

LA FORMA DE LA PIEL EXTERIOR EN LA PARTE TRASERA, ES RESULTADO DE LA COMBINACIÓN DE LOS ELEMENTOS EXISTENTES, COMO EL MURO QUE EXISTE ENTRE EL COSO Y LA FUNDACIÓN, EL EDIFICIO RESIDENCIAL, EL MURO DE CONTENCIÓN DE PIEDRA DEL VERGEL DEL PALACIO, ETC Y LA SUTILIZA DE LAS FORMAS ORGÁNICAS QUE SE ADAPTAN A ESE IRREGULAR Y ANGULOSO PERÍMETRO.

ERA UNA TAREA COMPLEJA MANTENER EL MURO POSTERIOR, TIENE UNA FORMA MUY IRREGULAR, DIFÍCIL DE ADOJAR NADA, POR LO TANTO SE RECURRIÓ A UNA ESTRATEGIA DE PEGARSE LO JUSTO, PERO SIN LLEGAR A TOCARLO, DE MANERA QUE SE GENERAN VISUALES MUY INTERESANTES SEGÚN ATRAVIESAS LOS DISTINTOS ESPACIOS Y CALLEJONES.

ESTE RESPETO TAMBIÉN SE LLEVA A CABO CON LAS VENTANAS DEL EDIFICIO DEL COSO. GRACIAS A ESTA PIEL EXTERIOR SE DA LA PRIVACIDAD QUE NECESITAN PERO SIN LLEGAR A COLOCAR UNA TAPIA CIEGA EN LUGAR DE UNA CRISTALERA.

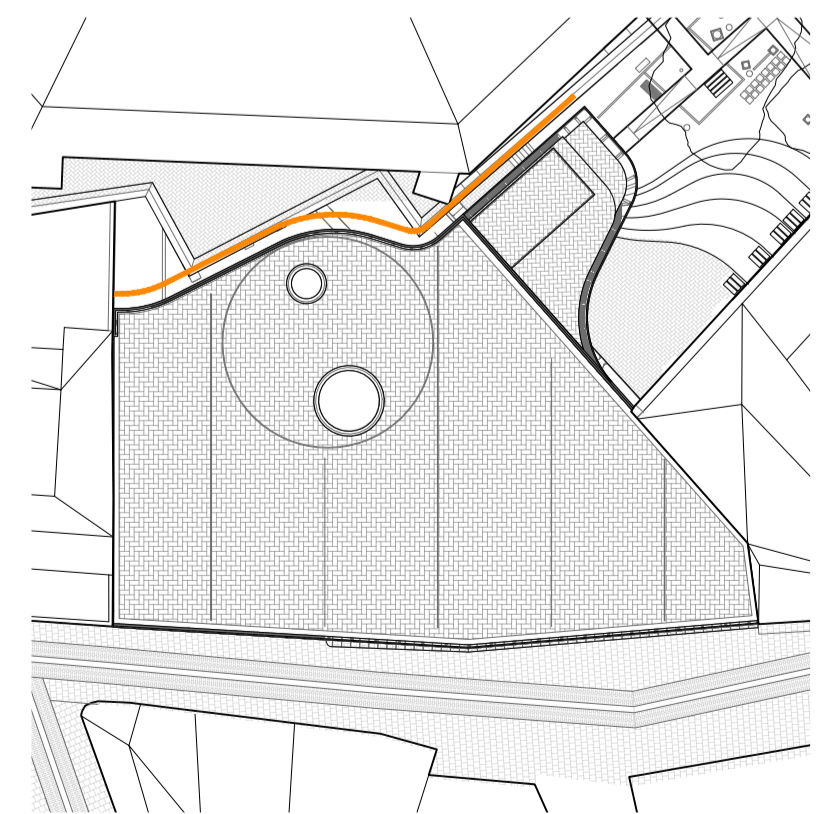

VERGEL_RELACIÓN DEL PALACIO CON LA INTERVENCIÓN



VISTA VERGEL PALACIO FABIO NELLI_RELACIÓN DEL MACIZO CON EL ENTORNO PRÓXIMO



SECCIÓN-ALZADO TRASERO_RELACIÓN DEL MACIZO CON EL ENTORNO PRÓXIMO

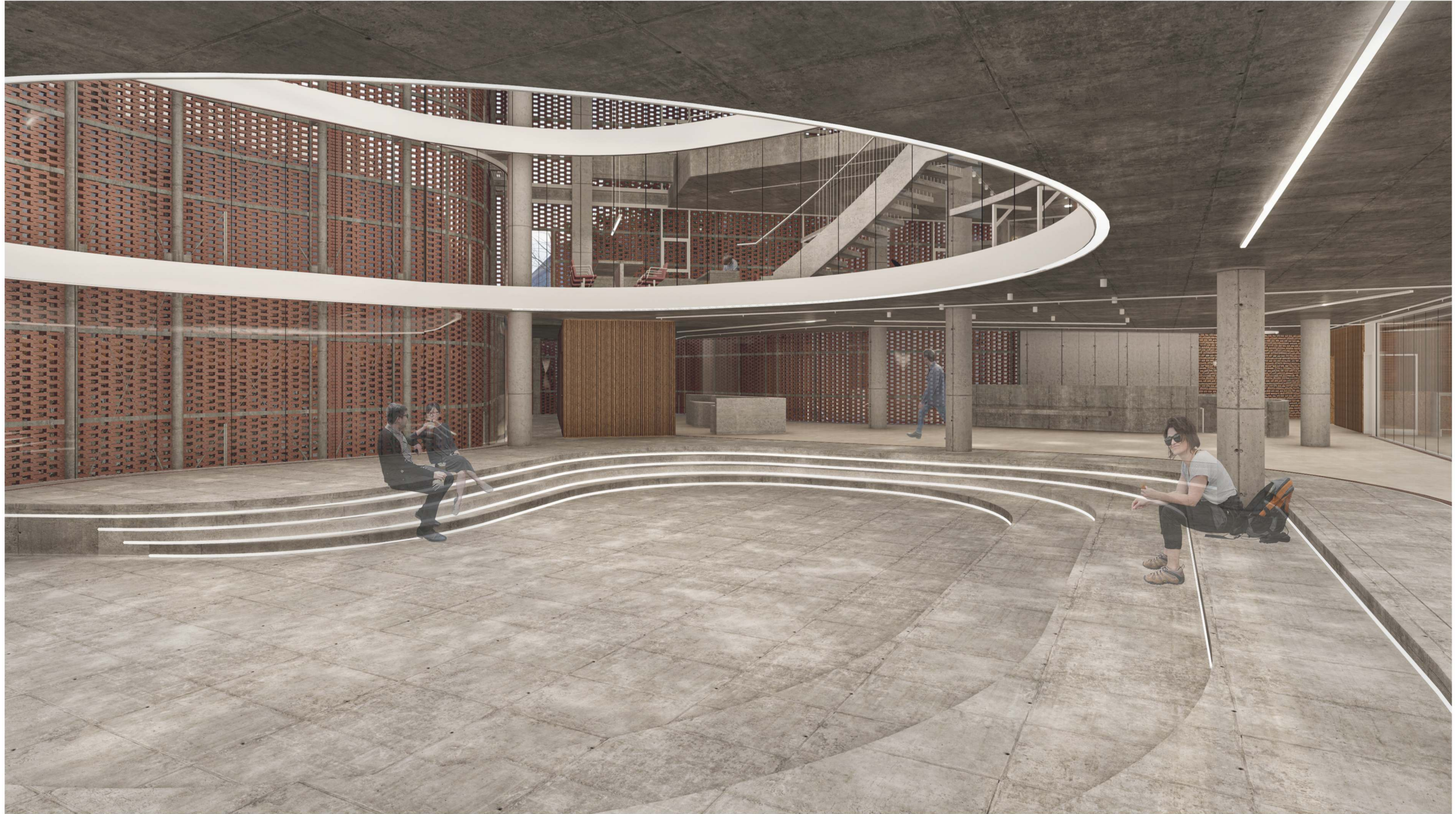

EDIFICIO PARA LA FUNDACIÓN DE LAS LETRAS. BARRIO LITERARIO - VALLADOLID
TFM. TRABAJO FIN DE MÁSTER [Escuela Técnica Superior de Arquitectura de Valladolid] Septiembre 2021
tutor. Jesús de los Ojos | alumno. Nicolás Rodríguez Aldama

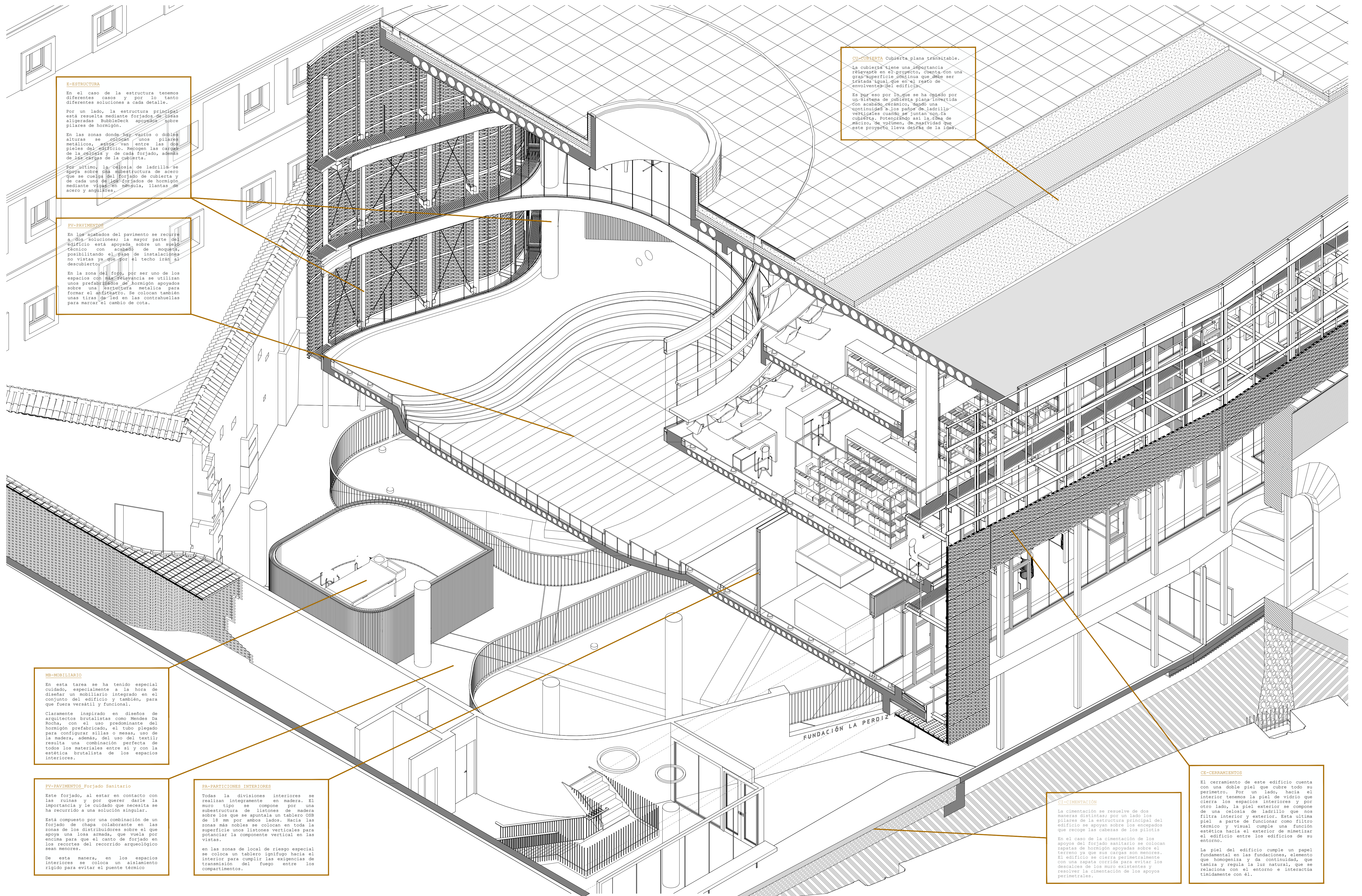

E-ESTRUCTURA

En el caso de la estructura tenemos diferentes casos y por lo tanto diferentes soluciones a cada detalle.

Por un lado, la estructura principal está resuelta mediante forjados de losa aligerada BubbleDeck apoyados sobre pilares de hormigón.

En las zonas donde hay vastos o dobles alturas se colocan unos pilares metálicos, estos van entre las dos plantas del edificio. Recogen las cargas de la espesura y de cada forjado, además de las cargas de la cubierta.

Por último, la celosía de ladrillo se apoya sobre una subestructura de acero que se cuelga del forjado de cubierta y de cada uno de los forjados de hormigón mediante vigas en canchales, listones de acero y angulines.

PV-PAVIMENTOS

En los acabados del pavimento se recurre a dos soluciones: la mayor parte del edificio está apoyada sobre un suelo técnico con acabado de moqueta, posibilitando el pase de instalaciones no vistas ya que por el techo irán al descubiertas.

En la zona del foro, por ser uno de los espacios con más afluencia se utilizan unos prefabricados de hormigón apoyados sobre una estructura metálica para formar el alféizar. Se colocan también unas tiras de led en las contrahuellas para marcar el cambio de cota.

MB-MOBILIARIO

En esta tarea se ha tenido especial cuidado, especialmente a la hora de diseñar un mobiliario integrado en el conjunto del edificio y también, para que fuera versátil y funcional.

Claramente inspirado en diseños de arquitectos brutalistas como Mendes Da Rocha, con el uso predominante del hormigón prefabricado, el tubo plegado para configurar sillas o mesas, uso de la madera, además, del uso del textil; resulta una combinación perfecta de todos los materiales entre sí y con la estética brutalista de los espacios interiores.

PV-PAVIMENTOS Forjado Sanitario

Este forjado, al estar en contacto con las ruinas y por querer darle la importancia y el cuidado que necesita se ha recurrido a una solución singular.

Está compuesto por una combinación de un forjado de chapa colaborante en las zonas de los distribuidores sobre el que apoya una losa armada, que vuela por encima para que el canto de forjado en los recortes del recorrido arqueológico sean menores.

De esta manera, en los espacios interiores se coloca un aislamiento rígido para evitar el puente térmico.

PA-PARTICIONES INTERIORES

Todas las divisiones interiores se realizan íntegramente en madera. El muro tipo se compone por una subestructura de listones de madera sobre los que se apuntala un tablero OSB de 18 mm por ambos lados. Hacia las zonas más nobles se colocan en toda la superficie unos listones verticales para potenciar la componente vertical en las vistas.

en las zonas de local de riesgo especial se coloca un tablero ignífugo hacia el interior para cumplir las exigencias de transmisión del fuego entre los compartimentos.

CU-CUBIERTA Cubierta plana transitable.

La cubierta tiene una importancia relevante en el proyecto, cuenta con una gran superficie continua que debe ser tratada igual que en el resto de envolvente del edificio.

Es por eso por lo que se ha optado por un sistema de cubierta plana invertida con acabado cerámico, dando una continuidad a los paños de ladrillo verticales cuando se juntan con la cubierta, potenciando así la idea de escudo, de volumen, de pasividad que este proyecto lleva detrás de la idea.

CI-CIMENTACIÓN

La cimentación se resuelve de dos maneras distintas; por un lado los pilares de la estructura principal del edificio se apoyan sobre los escopados que recoge las cabezas de los pilotes.

En el caso de la cimentación de los apoyos del forjado sanitario se colocan zapatas de hormigón apoyadas sobre el terreno ya que sus cargas son menores. El edificio se cierra perimetralmente con una capata corrida para evitar los descalces de los muros existentes y resolver la cimentación de los apoyos perimetrales.

CE-CERRAMIENTOS

El cerramiento de este edificio cuenta con una doble piel que cubre todo su perímetro. Por un lado, hacia el interior tenemos la piel de vidrio que cierra los espacios interiores y por otro lado, la piel exterior se compone de una celosía de ladrillo que nos filtra interior y exterior. Esta última piel a parte de funcionar como filtro térmico y visual cumple una función estética hacia el exterior de mimetizar el edificio entre los edificios de su entorno.

La piel del edificio cumple un papel fundamental en las fundaciones, elemento que homogeniza y da continuidad, que tamiza y regula la luz natural, que se relaciona con el entorno e interactúa tímidamente con él.

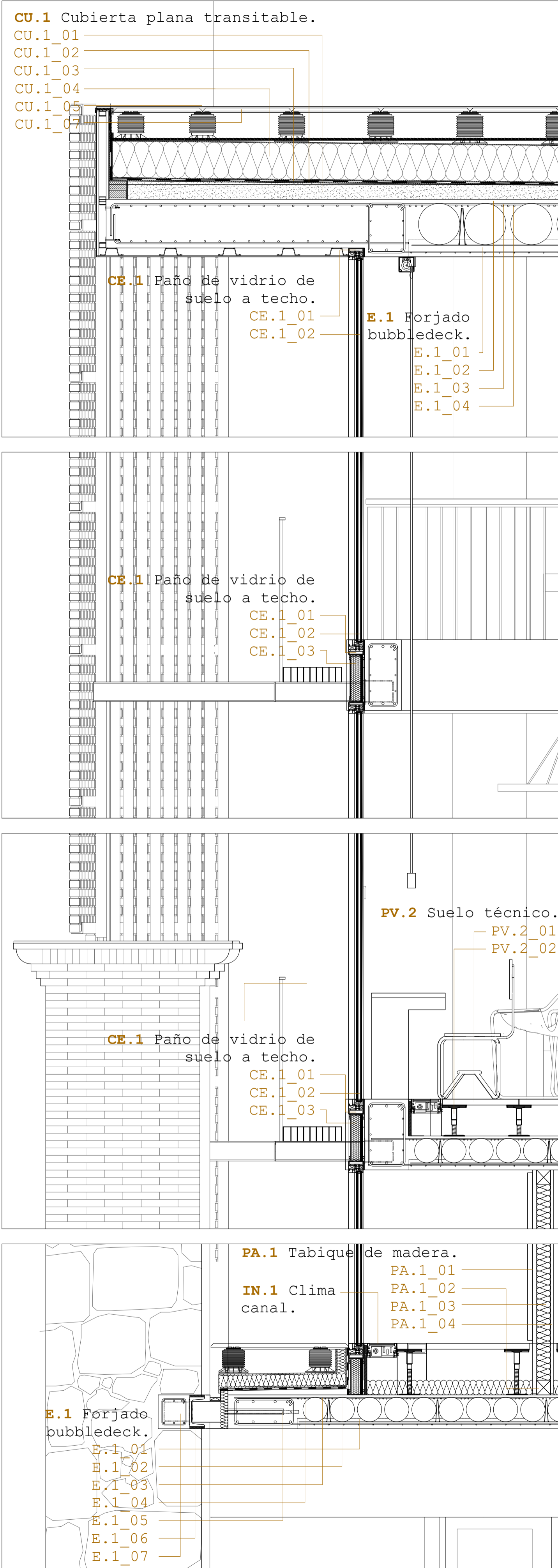

DETALLES 1:20

SISTEMAS CONSTRUCTIVOS

CI-CIMENTACIÓN CI.1_01 Muro de contención de HA-25 N/mm² encofrado 2C e=30cm. CI.1_02 Solera de HM-15 N/mm² CI.1_03 Tubo ranurado para drenaje de PVC de doble pared, la exterior corrugada y la interior lisa de 170 mm de diámetro, longitud nominal 6 m, unión por copa con junta elástica de EPDM. CI.1_04 Grava filtrante. CI.1_05 Relleno de tierras. CI.1_06 Membrana drenante nodular de polietileno de alta densidad (HDPE) con geotextil incorporado. CI.1_07 Lámina protección mecánica antipunzonamiento. CI.1_8 Lámina impermeabilizante autoadhesiva de 1,5 kg/m² con armadura interna.

E-ESTRUCTURA E.1 Forjado bubbledeck. E.1_01 Losa prefabricada bubbledeck. E.1_02 Capa de compresión e=5cm. E.1_03 Mallazo de reparto B-500T ME 15x15 Ø6. E.1_04 Armadura de negativos. E.1_05 Conector metálico. E.1_06 UPN 200. E.1_07 Viga de hormigón armado en cajeadado de muro existente.

CE-CERRAMIENTOS CE.1 Paño de vidrio de suelo a techo. CE.1_01 Premarco metálico. CE.1_02 Carpintería metálica con RPT y doble vidrio. Perfilera de aluminio extruido de 70 mm de profundidad y espesores de 1,5 mm. Estanqueidad entre marco y hoja mediante triple junta de estanqueidad de EPDM. Doble acristalamiento 6+12+6. Vidrio interior bajo emisivo (Be) y vidrio exterior bajo emisivo con control solar en fachada sur (Be+Cs). CE.1_03 Panel sandwich, núcleo formado por aislamiento térmico de poliestireno extruido XPS 6 cm.

CU-CUBIERTA CU.1 Cubierta plana transitable. CU.1_01 Formación de pendientes con hormigón celular sin árido, de densidad 300 kg/m³, de 8 cm de espesor medio, con acabado fratasado. CU.1_02 Lámina impermeabilizante antirraíz flexible de PVC-P, (fv), de 1,2 mm de espesor, con armadura de velo de fibra de vidrio. CU.1_03 Lámina protección mecánica. CU.1_04 Aislamiento térmico poliestireno extruido (XPS) e=10cm. CU.1_05 Base de montaje (Plot) 90/150 mm. CU.1_06 Mortero poroso. CU.1_07 Panel de gres porcelánico para exteriores con núcleo pétreo compactado de 60cm x 60cm e=3cm. CU.1_08 Canalón.

PA-PARTICIONES INTERIORES PA.1 Tabique de madera. PA.1_01 Tablero OSB 10x18 mm, acabado barnizado. PA.1_02 Listón de madera de pino 95x45mm. PA.1_03 Aislamiento acústico de lana de roca 100mm. PA.1_04 Tablero OSB 18mm.

PV-PÁVIMENTOS PV.1 Pavimento de loseta de hormigón exterior. PV.1_01 Loseta de hormigón efecto piedra 60x60x3cm. Juntas cada 5 mm rellenas de arena fina. PV.1_02 Capa de arena seleccionada de 4 cm de espesor. PV.1_03 Solera de hormigón de 8 cm con mallazo Ø6 #20x20cm. PV.1_04 Base de zahorra de espesor 20 cm. PV.1_05 Terreno compactado.

PV.2 Suelo técnico. PV.2_01 Baldosa formada por un tablero de partículas de madera de aglomerado 60x60x3cm. Revestido en su cara exterior por un laminado de alta presión (HPL). PV.2_02 Pedestal con tuerca de nivelación y bloqueo. PV.2_03 Aislamiento térmico-acústico (Lana mineral 80mm).

IN-INSTALACIONES IN.1 Clima canal.

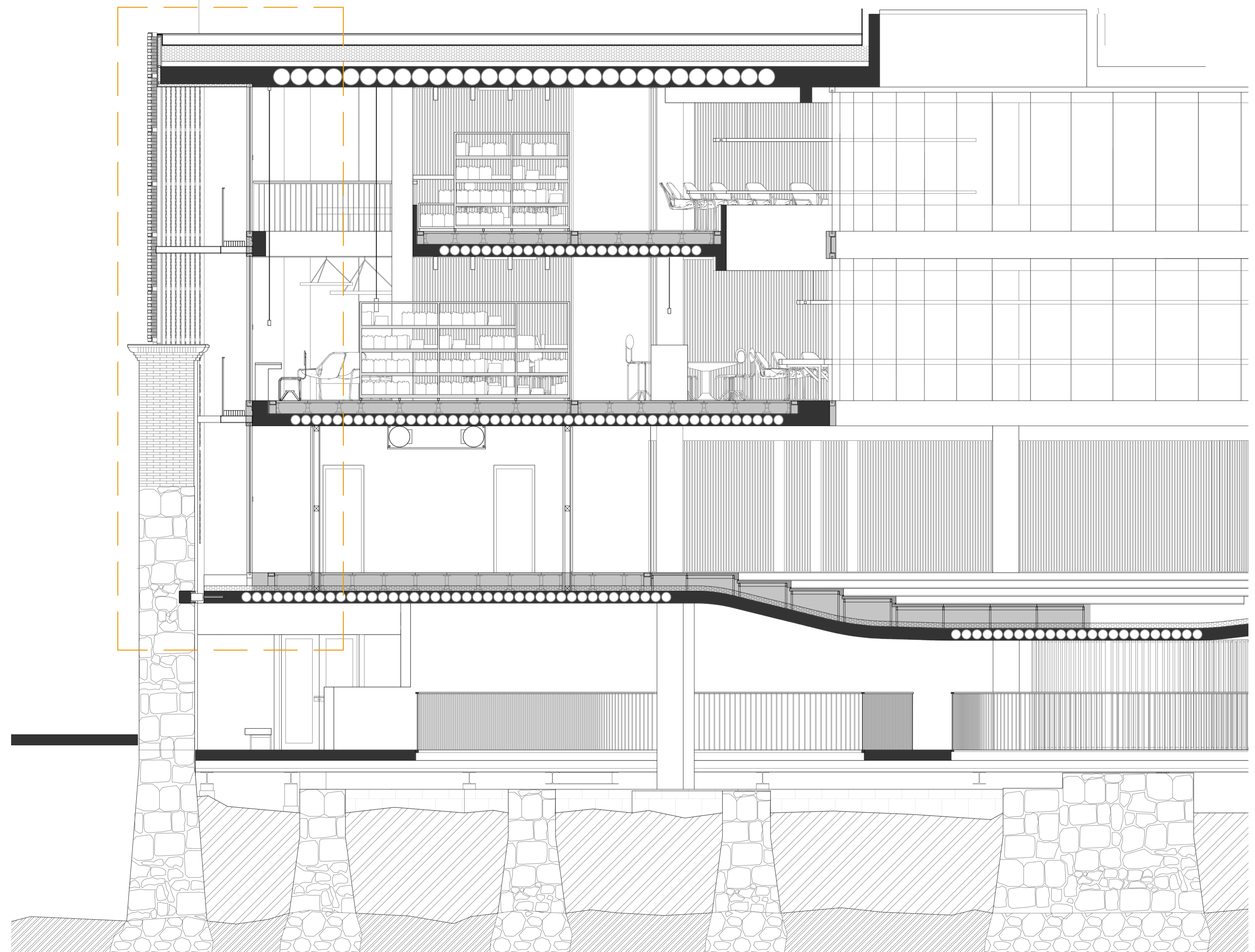
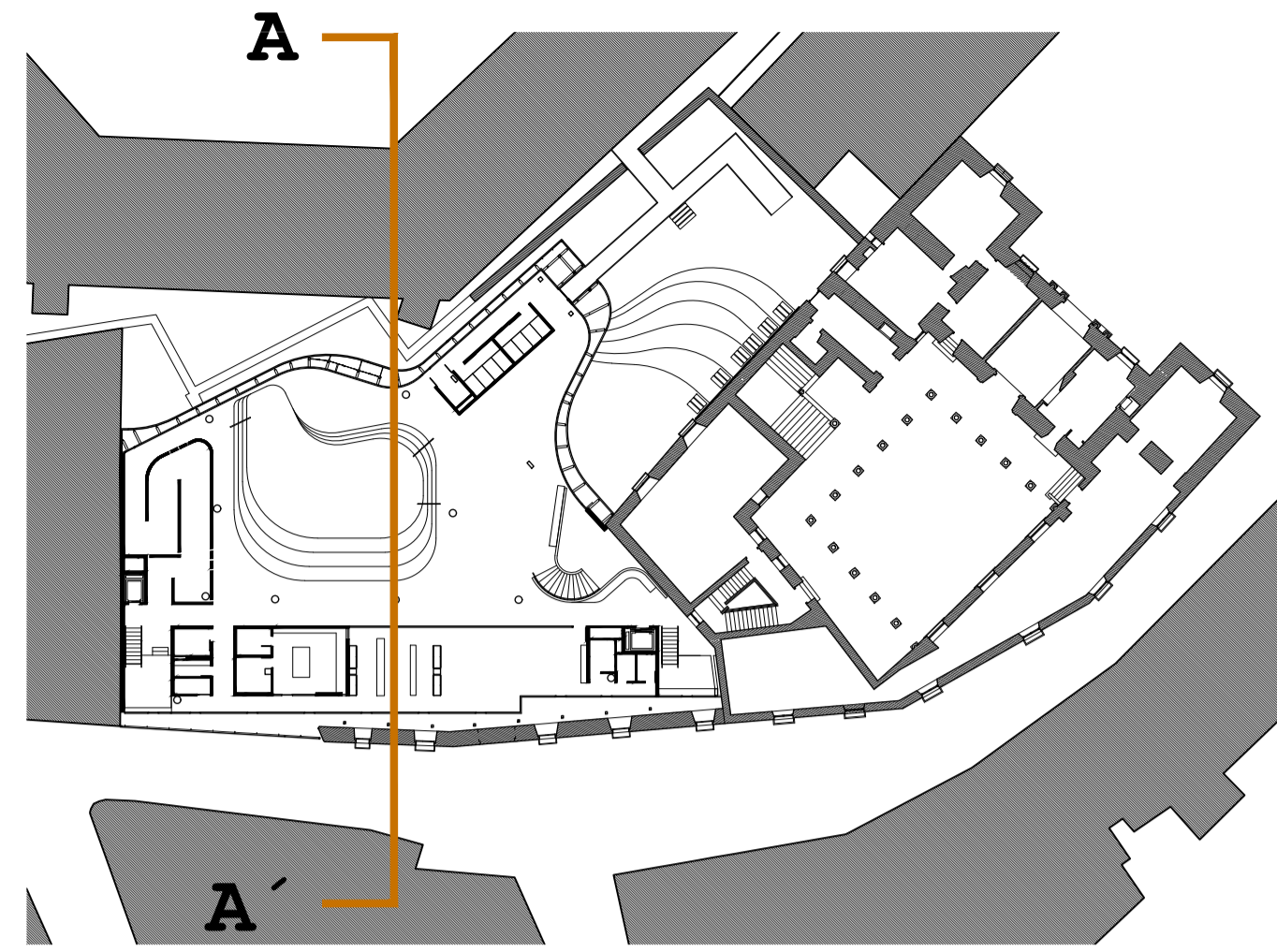

SECCIÓN A - A'

ESCALA: 1:50
 ESTRUCTURA_PIEL EXTERIOR DEL EDIFICIO

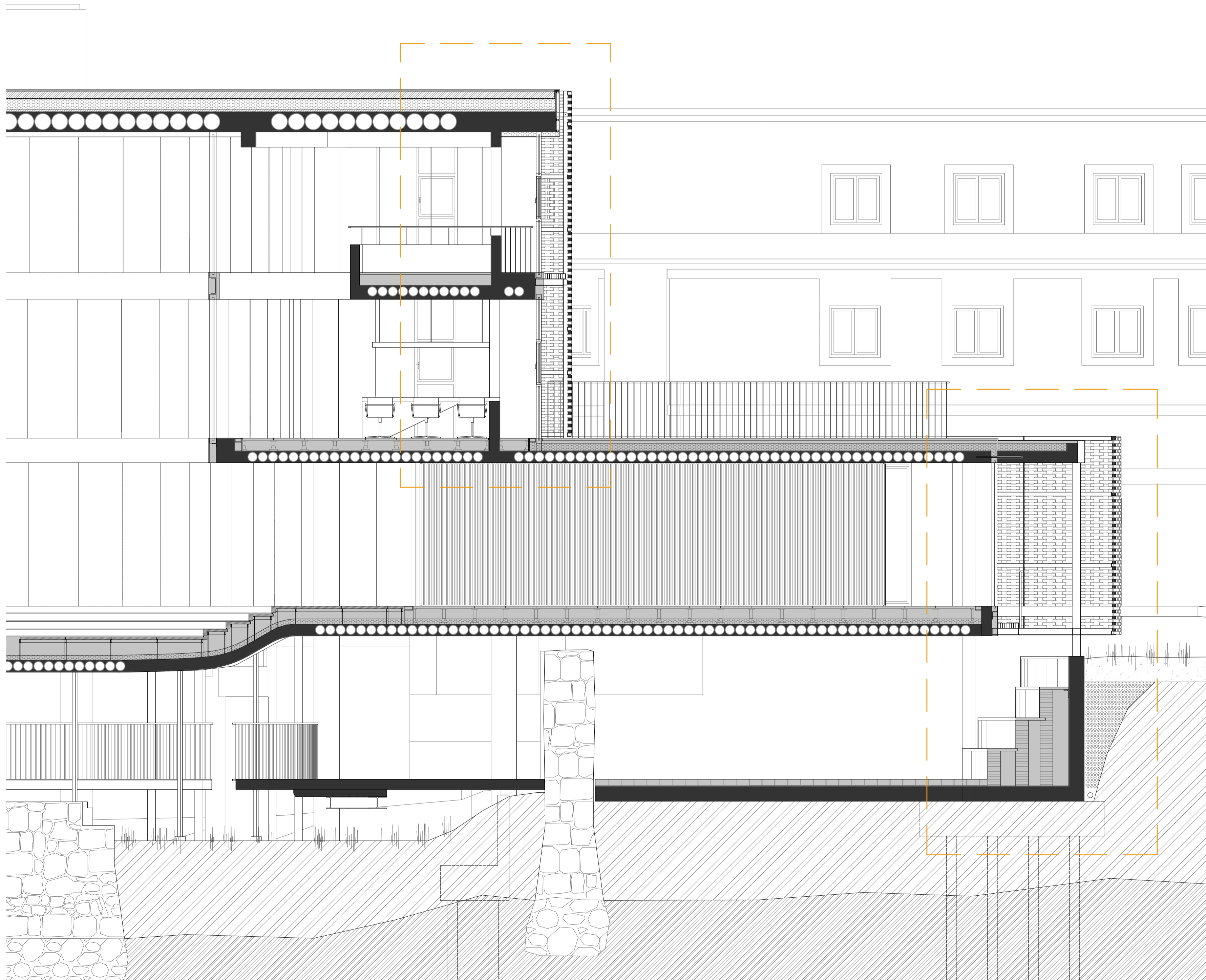
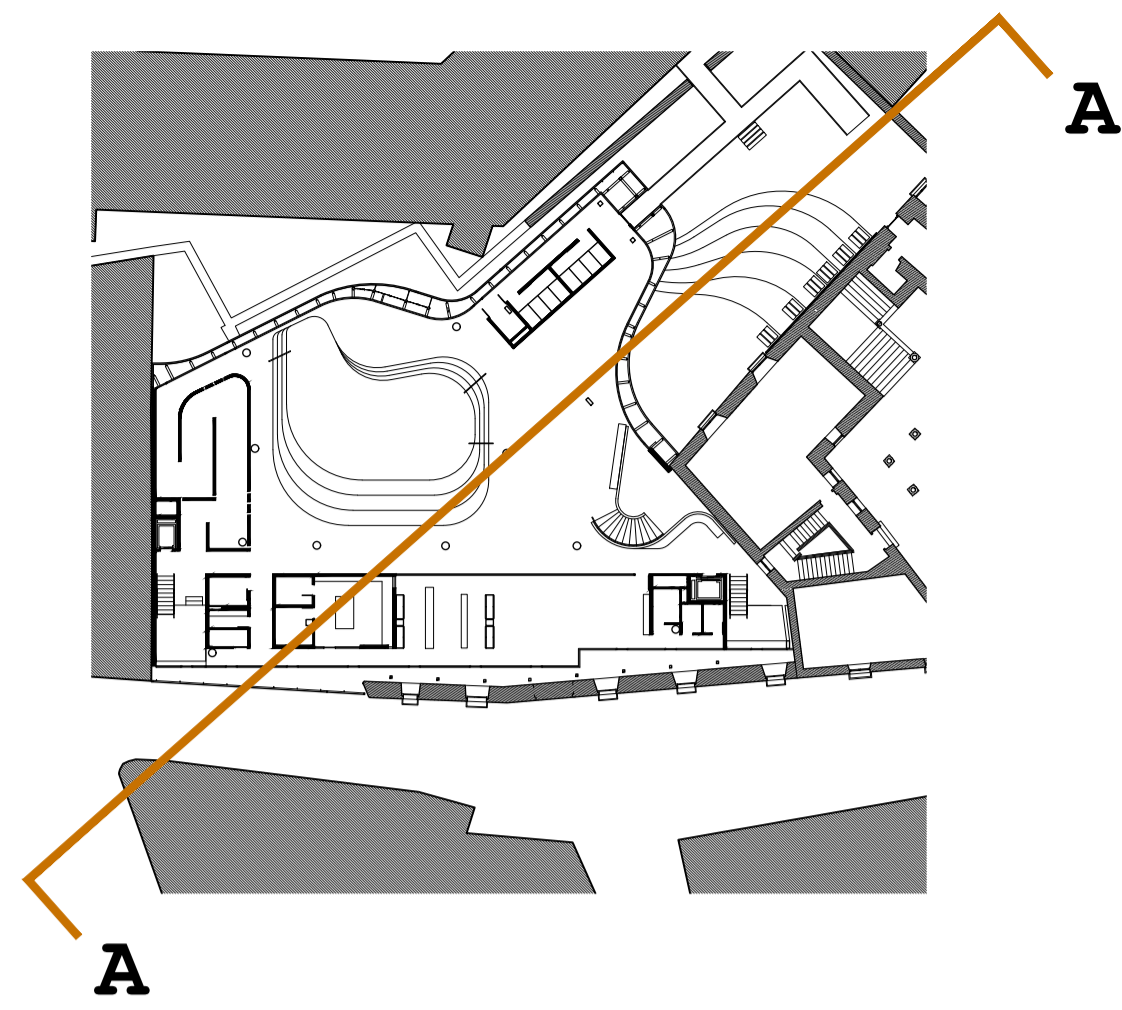
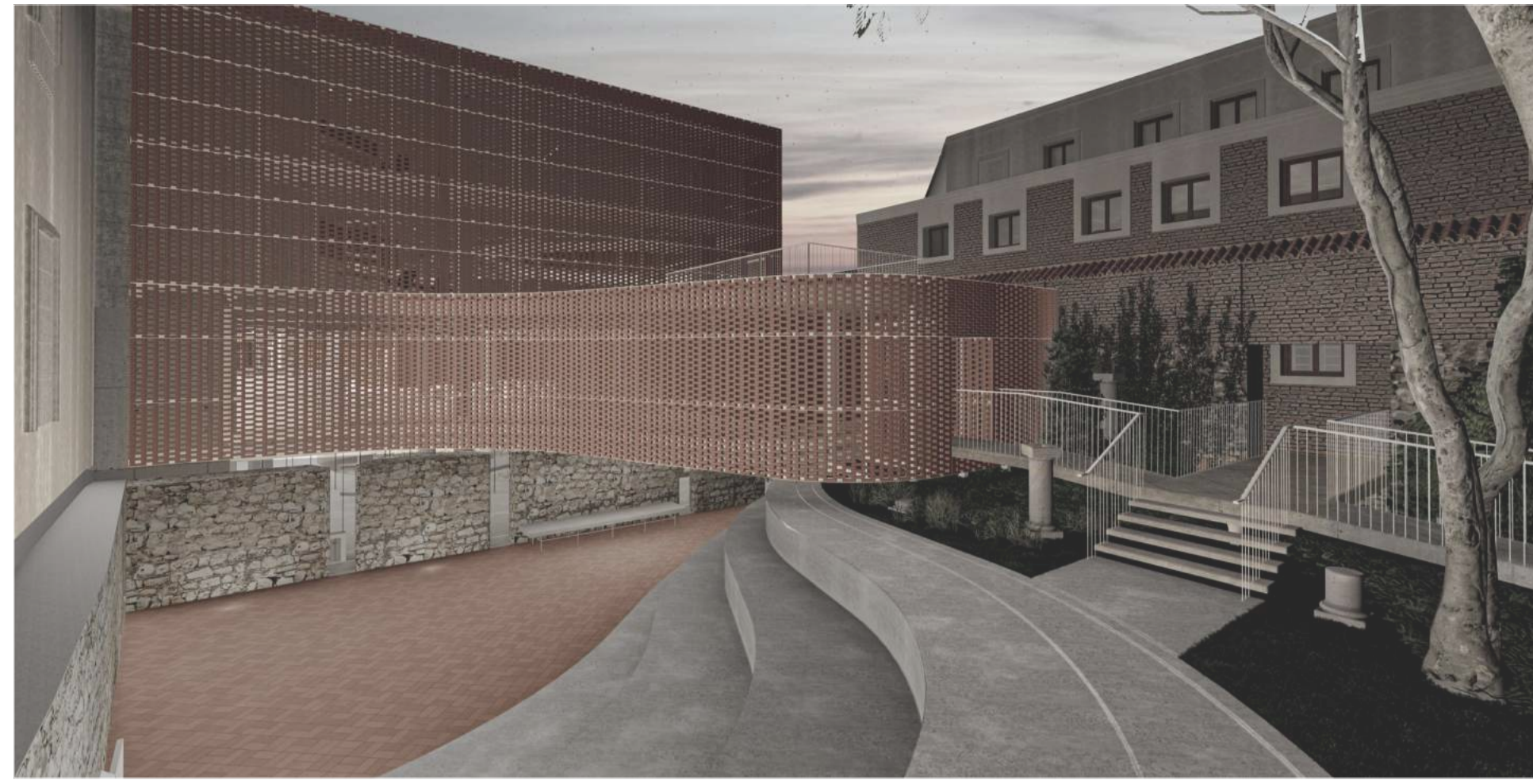

DETALLES 1:20

SECCIÓN A - A'

SISTEMAS CONSTRUCTIVOS

CI-CIMENTACIÓN CI.1.01 Muro de contención de HA-25 N/mm2 encofrado 2C e=30cm. CI.1.02 Solera de HM-15 N/mm2 CI.1.03 Tubo ranurado para drenaje de PVC de doble pared, la exterior corrugada y la interior lisa de 170 mm de diámetro, longitud nominal 6 m, unión por copa con junta elástica de EPDM. CI.1.04 Grava filtrante. CI.1.05 Relleno de tierras. CI.1.06 Membrana drenante nodular de polietileno de alta densidad (HDPE) con geotextil incorporado. CI.1.07 Lámina protección mecánica antipunzonamiento. CI.1.08 Lámina impermeabilizante autoadhesiva de 1,5 kg/m2 con armadura interna.

E-ESTRUCTURA E.1 Forjado bubbledeck. E.1.01 Losa prefabricada bubbledeck. E.1.02 Capa de compresión e=5cm. E.1.03 Mallazo de reparto B-500T ME 15x15 Ø6. E.1.04 Armadura de negativos. E.1.05 Conector metálico. E.1.06 UPN 200. E.1.07 Viga de hormigón armado en cajado de muro existente.

CE-CERRAMIENTOS CE.1 Paño de vidrio de suelo a techo. CE.1.01 Premarco metálico. CE.1.02 Carpintería metálica con RPT y doble vidrio. Perfilera de aluminio extruido de 70 mm de profundidad y espesores de 1,5 mm. Estanqueidad entre marco y hoja mediante triple junta de estanqueidad de EPDM. Doble acristalamiento 6+12+6. Vidrio interior bajo emisivo (Be) y vidrio exterior bajo emisivo con control solar en fachada sur (Be+Cs). CE.1.03 Panel sandwich, núcleo formado por aislamiento térmico de poliestireno extruido XPS 6 cm.

CU-CUBIERTA CU.1 Cubierta plana transitable. CU.1.01 Formación de pendientes con hormigón celular sin árido, de densidad 300 kg/m3, de 8 cm de espesor medio, con acabado fratasado. CU.1.02 Lámina impermeabilizante antirraíz flexible de PVC-P, (fv), de 1,2 mm de espesor, con armadura de velo de fibra de vidrio. CU.1.03 Lámina protección mecánica. CU.1.04 Aislamiento térmico poliestireno extruido (XPS) e=10cm. CU.1.05 Base de montaje (Plot) 90/150 mm CU.1.06 Mortero poroso. CU.1.07 Panel de gres porcelánico para exteriores con núcleo pétreo compactado de 60cm x 60cm e=3cm. CU.1.08 Canalón.

PA-PARTICIONES INTERIORES PA.1 Tabique de madera. PA.1.01 Tablero OSB 10x18 mm, acabado barnizado. PA.1.02 Listón de madera de pino 95x45mm. PA.1.03 Aislamiento acústico de lana de roca 100mm. PA.1.04 Tablero OSB 18mm.

PV-PÁVIMENTOS PV.1 Pavimento de loseta de hormigón exterior. PV.1.01 Loseta de hormigón efecto piedra 60x60x3cm. Juntas cada 5 mm rellenas de arena fina. PV.1.02 Capa de arena seleccionada de 4 cm de espesor. PV.1.03 Solera de hormigón de 8 cm con mallazo Ø6 #20x20cm. PV.1.04 Base de zahorra de espesor 20 cm. PV.1.05 Terreno compactado. PV.2 Suelo técnico. PV.2.01 Baldosa formada por un tablero de partículas de madera de aglomerado 60x60x3cm. Revestido en su cara exterior por un laminado de alta presión (HPL) acabado en moqueta. PV.2.02 Pedestal con tuerca de nivelación y bloqueo. PV.2.03 Aislamiento térmico-acústico (Lana mineral 80mm).

IN-INSTALACIONES IN.1 Clima canal.

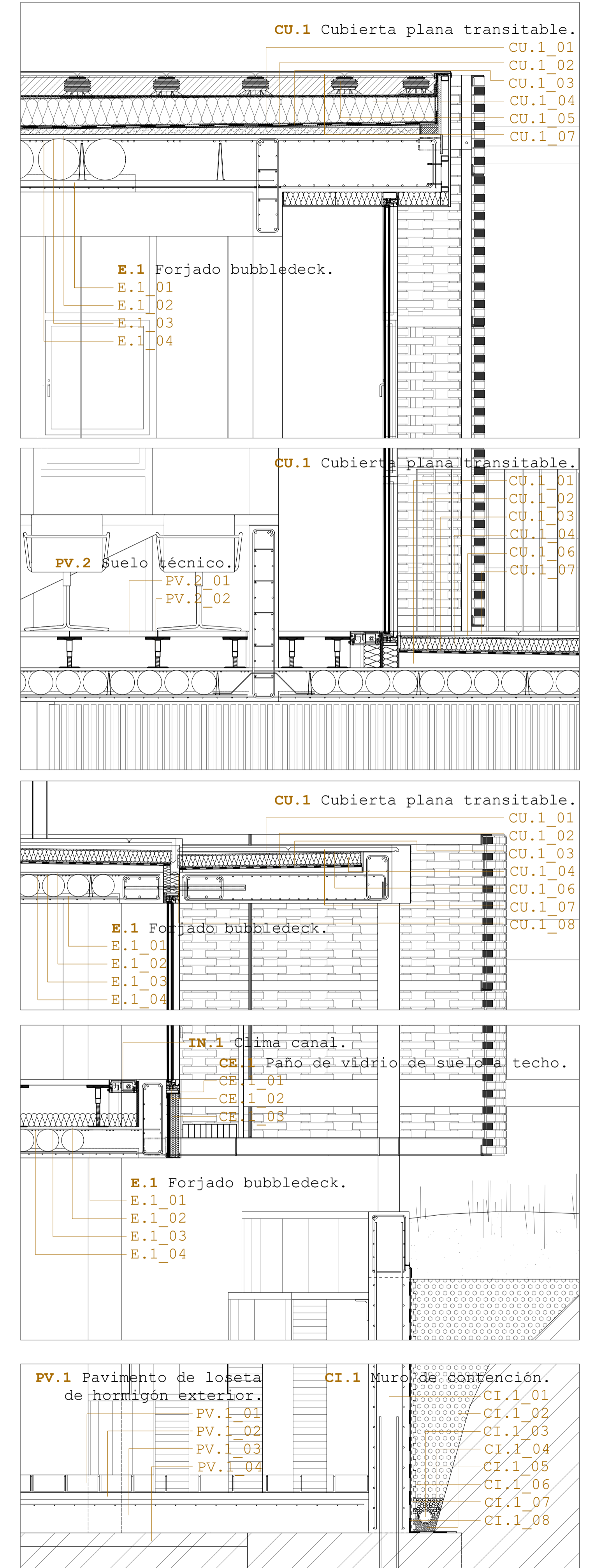

ESCALA: 1:50

CONSTRUCTIVO_PIEL EXTERIOR DEL EDIFICIO

UNA DE LAS ESTRATEGIAS DE PROYECTO ES APOSTAR POR UN RECORRIDO ARQUEOLÓGICO CON UNA PLANTA BAJA LIBRE, LO MÁS DIÁFANA POSIBLE Y PERMEABLE AL TRÁNSITO PEATONAL.

LA PRESENCIA DE ESTOS RESTOS DE ANTIGUAS CIMENTACIONES NOS CONDICIONA A LA HORA DE PLANTEAR LA CIMENTACIÓN. POR ESO, SE OPTA POR DOS TIPOS DE CIMENTACIÓN:

EN LOS APOYOS DEL FORJADO SANITARIO SE COLOCAN ZAPATAS RÍGIDAS DE HORMIGÓN YA QUE LAS CARGAS QUE TIENEN QUE TRANSMITIR AL TERRENO SON MUCHO MENORES POR LO QUE SU SUPERFICIE TAMBIÉN.

EN EL CASO DE LOS APOYOS DE LA ESTRUCTURA PRINCIPAL, SE REALIZAN MEDIANTE PILOTES EN CADA UNO DE LOS APOYOS. UN ENCEPADO A LA CABEZA DE ESTOS PILOTES Y PERMITE LA TRANSMISIÓN DE LOS ESFUERZOS AL TERRENO. DE ESTA MANERA NOS EVITAMOS QUE LA SUPERFICIE DE LAS ZAPATAS NO REPERCUTA EN LOS RESTOS ARQUEOLÓGICOS.

PARÁMETROS LOSAS BUBBLE DECK				
TIPO DE LOSA	Espesor de losa (mm)	Diámetro esferas (mm)	Tramos (m)	Peso propio (kgf/m ²)
BD230	230	180	7 a 10	370
BD390	390	315	10 a 16	640

CUADRO DE CARACTERÍSTICAS SEGÚN LA INSTRUCCIÓN EHE				
HORMIGÓN				
ELEMENTO ESTRUCTURAL	Tipo de hormigón	Nivel de control	Coefficiente parcial de seguridad (γ _c)	Resistencia de cálculo (N/mm ²)
Cimentación	HA-25/P45/IIa	ESTADÍSTICO	1,5	25
Estructura	HA-25/P20/IIa	ESTADÍSTICO	1,5	25

ESPECIFICACIONES DE MATERIALES				
HORMIGÓN				
Tipo de hormigón	Árido a emplear	Tipo de cemento	Asiento en codo Abras	Resistencia de cálculo (N/mm ²)
HA-25/P45/IIa	Muchasas	CEM IV/A-M 42,5	3 - 5	+ 25
HA-25/P20/IIa	Muchasas	CEM IV/A-M 42,5	6 - 9	+ 25

REDUCCIÓN				
TIPO DE ACCIÓN	Nivel de control	Coefficientes parciales de seguridad (para ELU)	Efecto Favorable	Efecto desfavorable
Permanente	NORMAL	Y _c ≤ 1,00	Y _c ≤ 1,50	Y _c ≤ 1,50
Permanente de valor constante	NORMAL	Y _c ≤ 1,00	Y _c ≤ 1,60	Y _c ≤ 1,60
Variable	NORMAL	Y _c ≤ 0,90	Y _c ≤ 1,60	Y _c ≤ 1,60

CARACTERÍSTICAS DE LOS MATERIALES - MUROS PANTALLA				
MATERIALES	CONTROL		CARACTERÍSTICAS	
	Nivel de control	Coef. pond.	Consistencia	Tamaño Máx. árido
Zona/Planta	Estadístico	HA - 25	Buena fluída	20/30 mm.
Cimentación	Estadístico	Y _c ≤ 1,50	Buena fluída	20/30 mm.
Estructura	Estadístico	Y _c ≤ 1,50	Buena fluída	20/30 mm.
Exposición/ambiente	Torres	Torres protegidas u hormigón de torres	/	IIa
Recubrimientos nominales (mm)	30	35	40	45

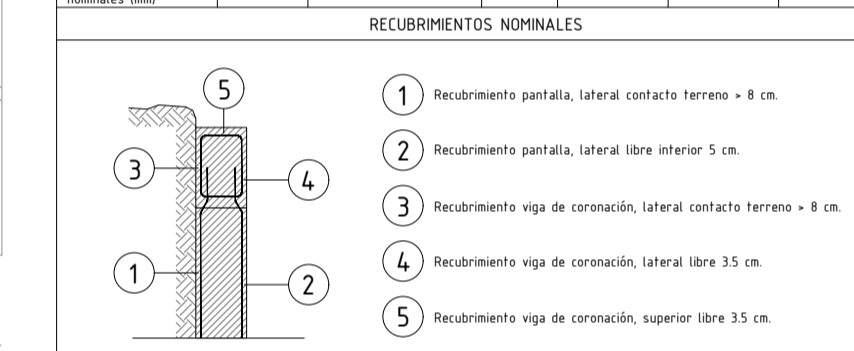

ANLAJE O ELAS ARMADURAS EN PROLONGACIÓN RECTA											
Ø BARRA ACERO B500S	8	10	12	16	20	25	32	HORMIGÓN	HA-25	HA-25	POSICIÓN
L _{d,net} en cms.	20	25	30	40	60	94	154	HA-25	HA-25	/	

ANLAJE DE LAS ARMADURAS EN PATILLA											
Ø BARRA ACERO B500S	8	10	12	16	20	25	32	HORMIGÓN	HA-25	HA-25	POSICIÓN
L _{d,net} en cms.	15	17	21	28	42	66	108	HA-25	HA-25	/	

LONGITUD SOLAPE DE BARRAS											
Ø BARRA ACERO B500S	8	10	12	16	20	25	32	HORMIGÓN	HA-25	HA-25	POSICIÓN
L _s en cms.	40	50	60	80	120	188	307	HA-25	HA-25	/	

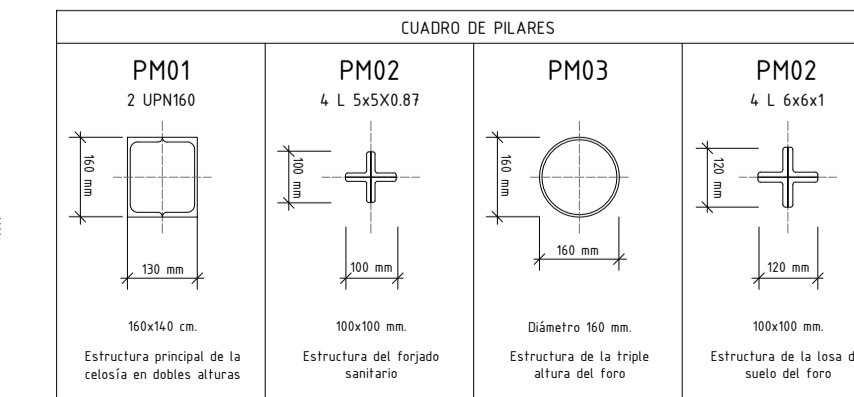
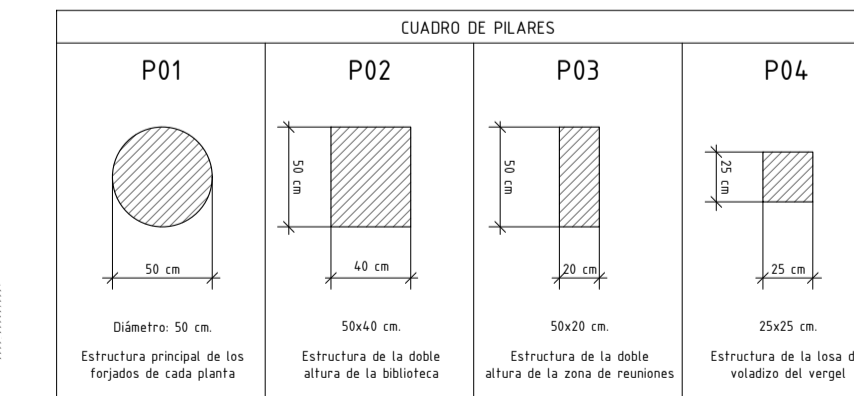
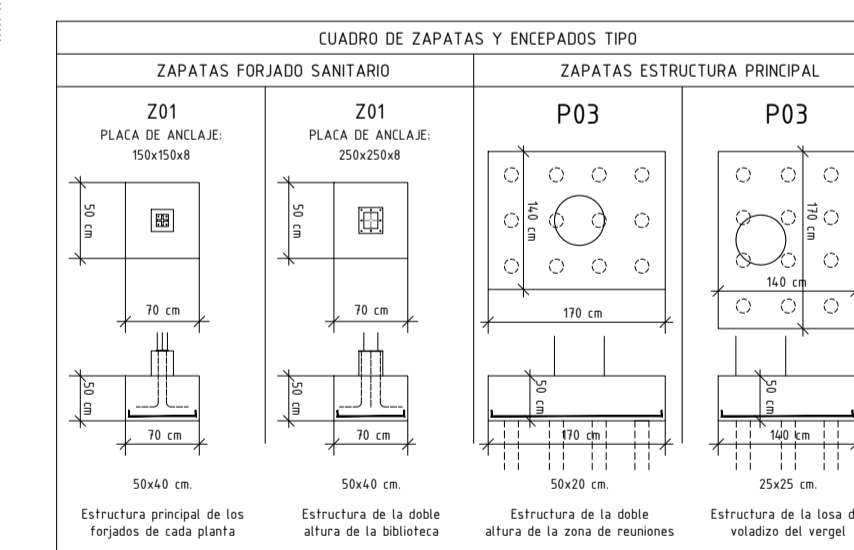

VISTA RECORRIDO ARQUEOLÓGICO_RELACIÓN ESTRUCTURA PRINCIPAL Y FORJADO SANITARIO

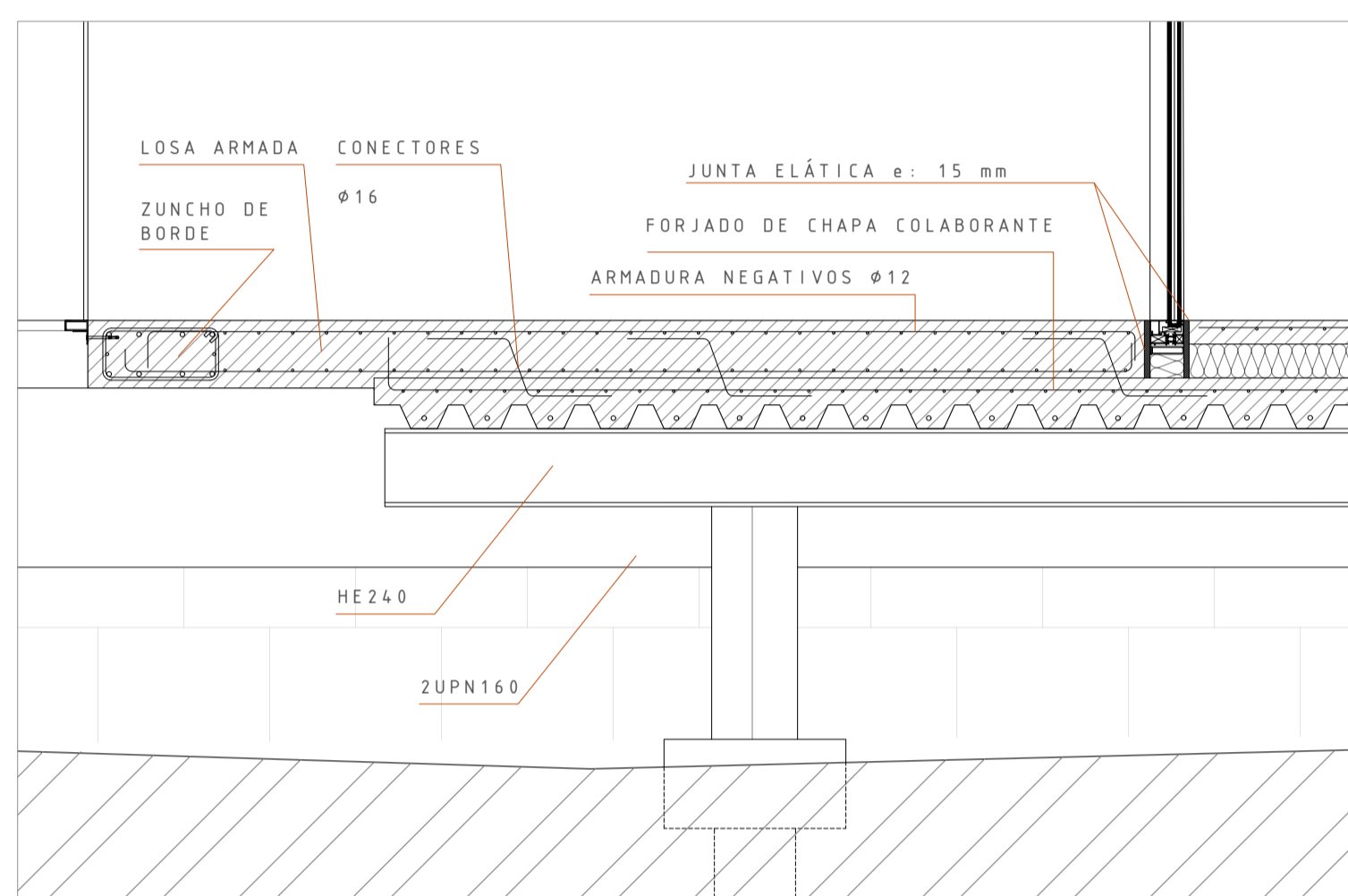
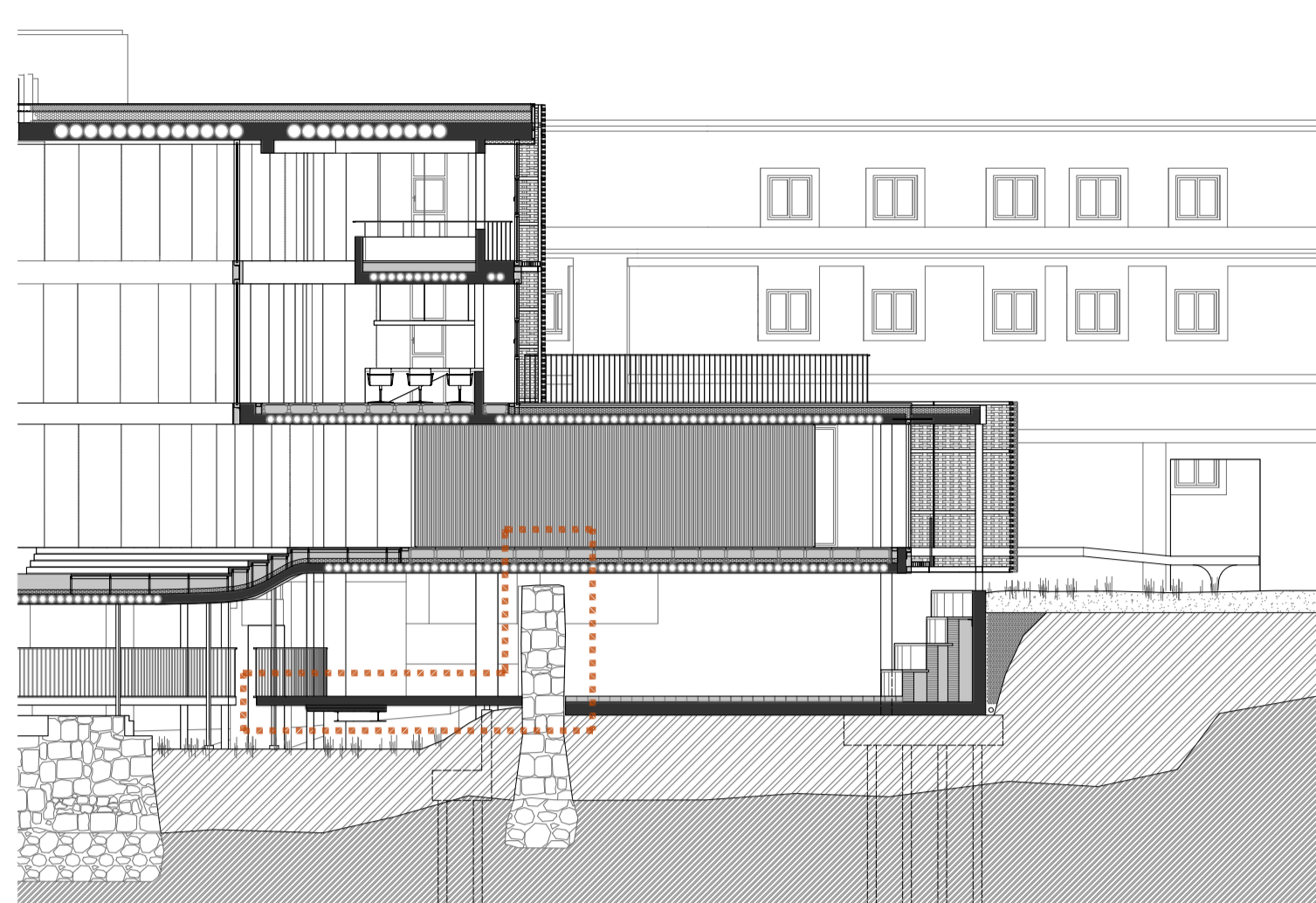

DETALLE FORJADO SANITARIO_RELACIÓN RUINAS Y FORJADO SANITARIO

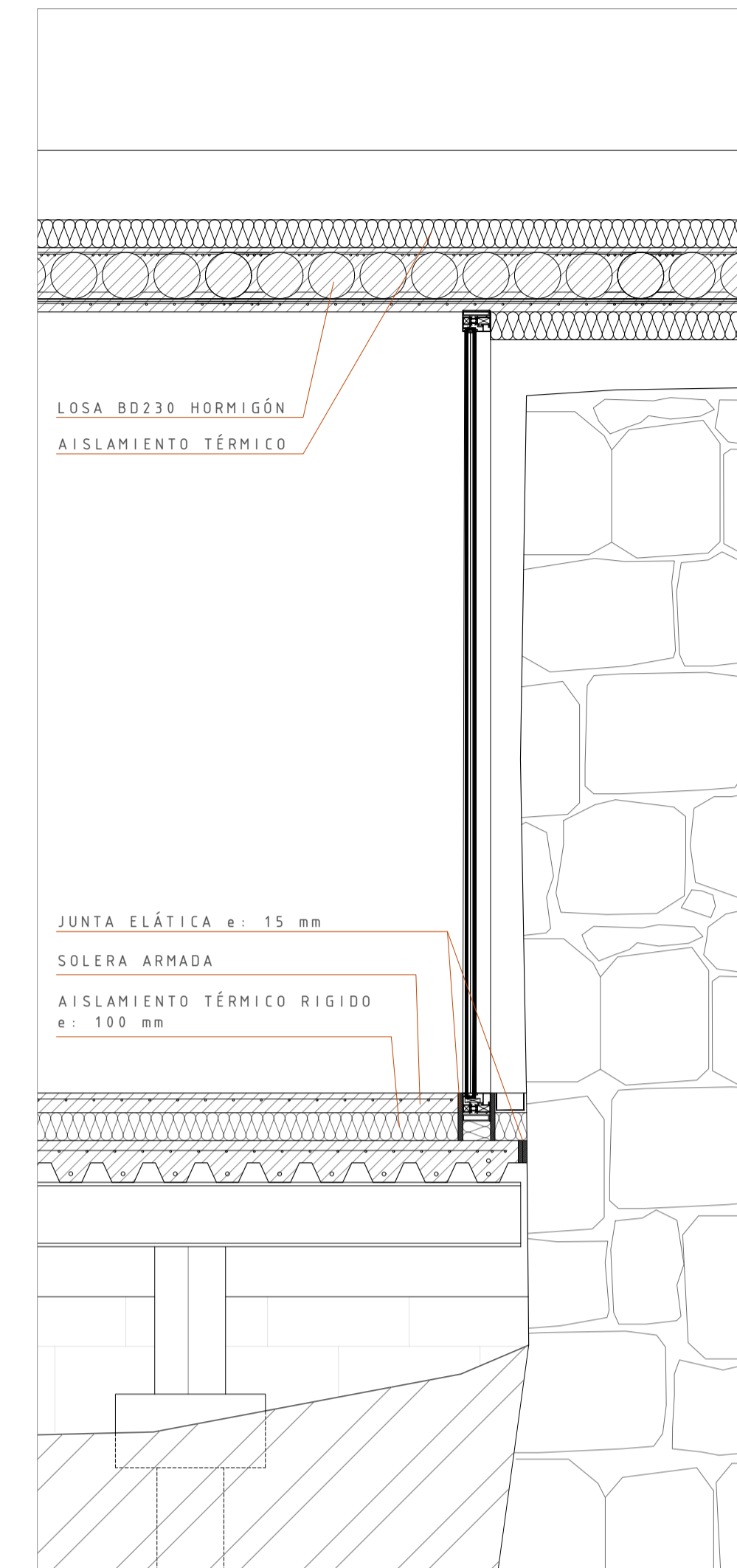

ESCALA_1_20

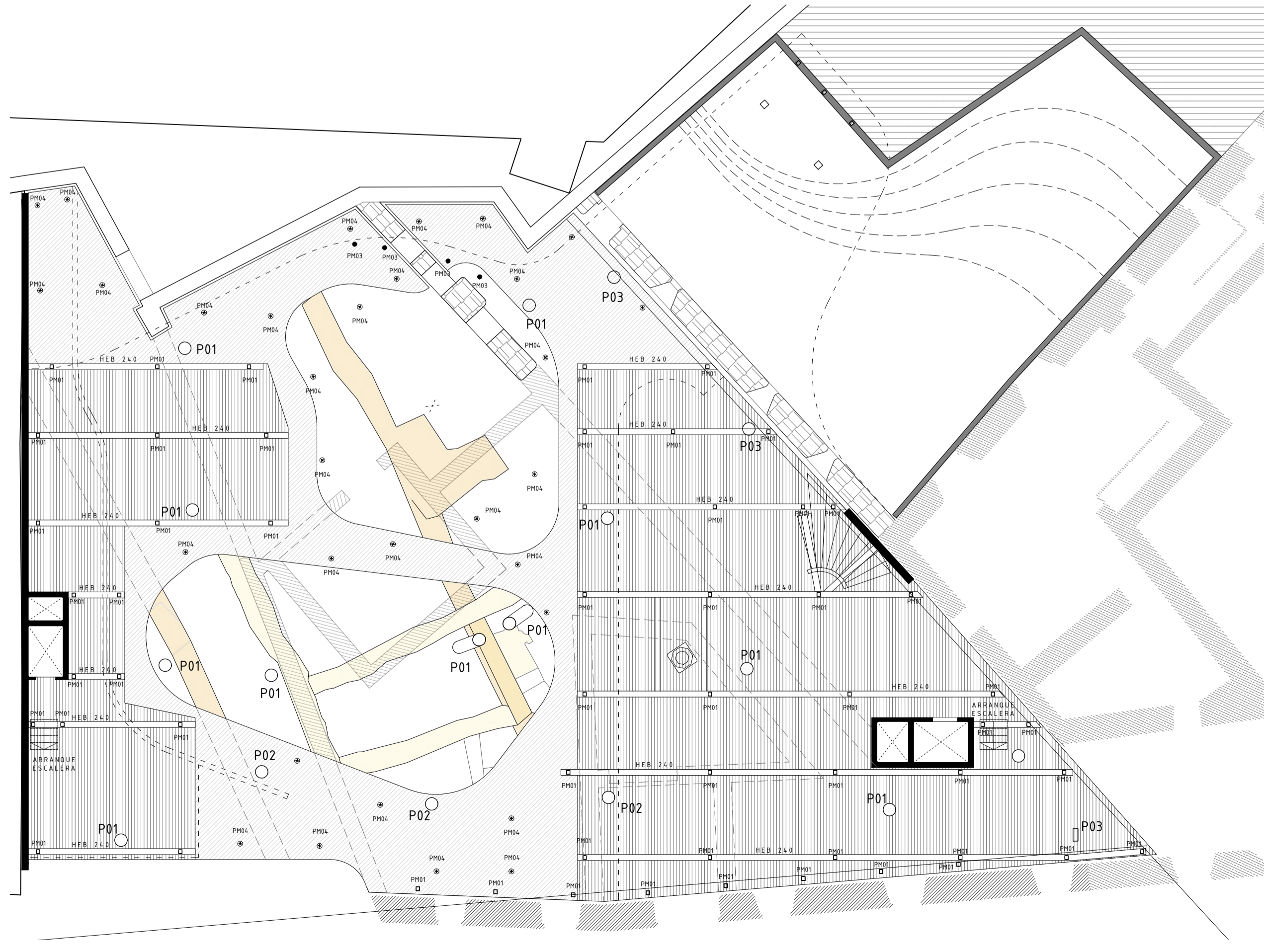
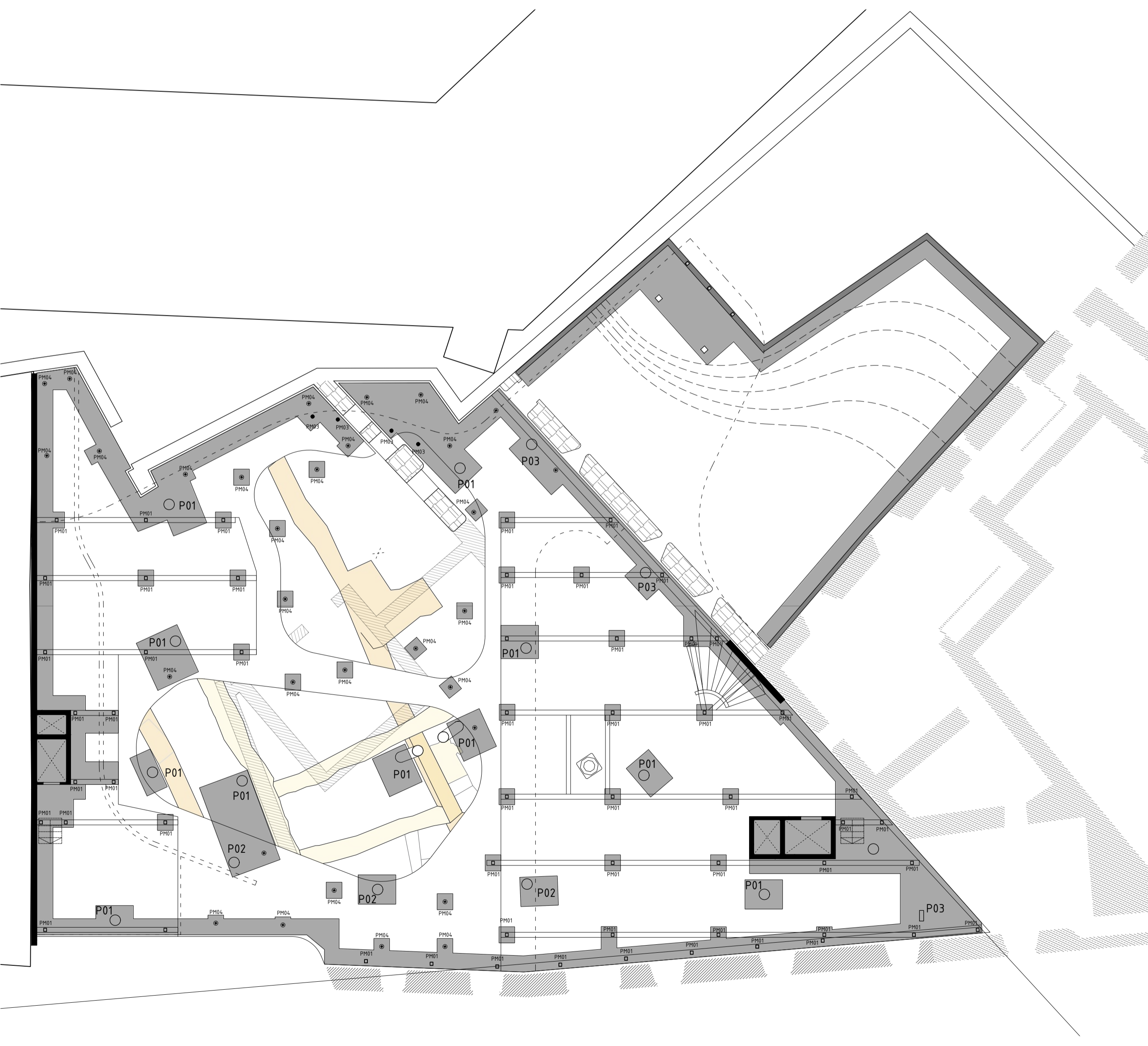

FORJADO SANITARIO_PLANTA DE ZAPATAS ESTRUCTURA PRINCIPAL Y FORJADO SANITARIO

ESCALA_1_150

LA ESTRUCTURA PRINCIPAL DEL EDIFICIO ESTÁ PROYECTADA PRINCIPALMENTE EN HORMIGÓN ARMADO, MEDIANTE PILARES Y LOSAS BUBBLE DECK, EXCEPTUANDO EL FORJADO SANITARIO QUE AL TRATARSE DE UN CASO ESPECIAL, SE RECURRE A UNA SOLUCIÓN NO CONVENCIONAL.

EL SISTEMA BUBBLEDECK ES UNA SOLUCIÓN QUE PERMITE AHORRAR EN HORMIGÓN, REDUCIENDO EL CANTO NECESARIO, MEDIANTE LA INTRODUCCIÓN DE ESFERAS PLÁSTICAS HUECAS UNIFORMEMENTE ENTRE LAS DOS CAPAS DE MALLA DE ACERO SE ELIMINA EL HORMIGÓN QUE NO PARTICIPA EN LA ESTRUCTURA.

GRACIAS A ESTE SISTEMA PODEMOS CREAR ESPACIOS CON LUCES BASTANTE AMPLIAS, DEJANDO UNA PLANTA BAJA LO MÁS LIBRE DE PILARES POSIBLE PARA RESPECTAR LOS RESTOS ARQUEOLÓGICOS EXISTENTES Y PARA PODER CREAR UN ESPACIO CENTRAL DONDE ALBERGAR EL FORO Y LA TRIPLE ALTURA QUE CONECTA CON LAS FUNDACIONES.

PARÁMETROS LOSAS BUBBLE DECK					
TIPO DE LOSA	Espesor de losa (mm)	Dámetro esfera (mm)	Tramos (m)	Peso propio (kg/m ²)	Concreto (kg/m ²)
BD230	230	180	7 a 10	370	0,15
BD390	390	315	10 a 16	640	0,25

CUADRO DE CARACTERÍSTICAS SEGÚN LA INSTRUCCIÓN EHE					
ELEMENTO ESTRUCTURAL	Tipo de hormigón	Nivel de control	Coefficiente parcial de seguridad f _{yk}	Resistencia de cálculo (N/mm ²)	Recubrimiento mínimo (mm)
Elementación	HA-25/P/40/IIIa	ESTADÍSTICO	1,5	25	45
Estructura	HA-25/P/20/IIIa	ESTADÍSTICO	1,5	25	35

ESPECIFICACIONES DE MATERIALES					
HORMIGÓN					
Tipo de hormigón	Árdo a emplear	Tipo de cemento	Asiento en con Abrams	Resistencia de cálculo (N/mm ²)	Recubrimiento mínimo (mm)
HA-25/P/40/IIIa	Manchado	40 mm (EN 12643 42,5)	3 - 5	> 25	50
HA-25/P/20/IIIa	Manchado	20 mm (EN 12643 42,5)	6 - 9	> 25	25

EJECUCIÓN					
TIPO DE ACCIÓN	Nivel de control	Coefficientes parciales de seguridad (para ELU)			
Permanente	NORMAL	Y ₁ -1,00	Efecto favorable	Efecto desfavorable	
Permanente de valor constante	NORMAL	Y ₁ -1,00	Y ₁ -1,50		
Variable	NORMAL	Y ₁ -0,90	Y ₁ -1,60		

CARACTERÍSTICAS DE LOS MATERIALES - MUROS PANTALLA					
HORMIGÓN					
MATERIALES	CONTROL			CARACTERÍSTICAS	
Elemento	Nivel de control	Tipo	Consistencia	Tamaño Máx. Árdo	Exposición Ambiente
Zona/Planta	Estadístico	Y ₁ -1,00	HA - 25	20/30 mm	/
Elementación	Estadístico	Y ₁ -1,50	HA - 25	20/30 mm	/
Estructura	Normal	Y ₁ -1,50	ADAPTADO A LA INSTRUCCIÓN EHE		
Exposición/ambiente	Término	Término principal + Var. Exposición/ambiente		/	/
Recubrimiento nominal (mm)	60	Ver Exposición/ambiente	30	35	40 45

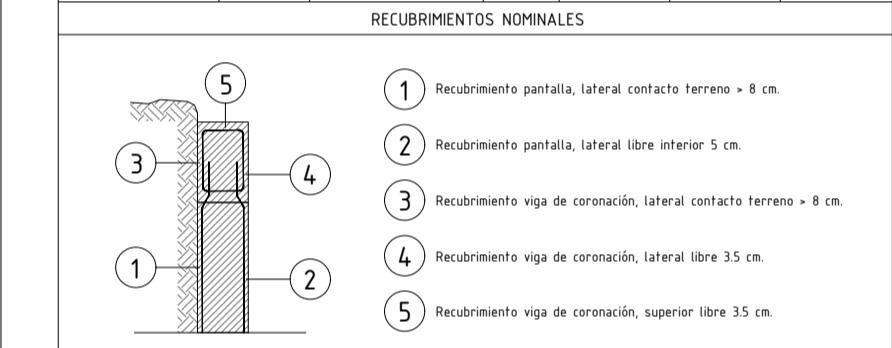

ANCLAJE O ELAS ARMADURAS EN PROLONGACIÓN RECTA											
Ø BARRA ACERO B500S	8	10	12	16	20	25	32	HORMIGÓN	POSICIÓN		
L _{b, net} en cms.	20	25	30	40	60	94	154	HA-25	/		
	29	36	43	57	84	131	215	HA-25	/ /		

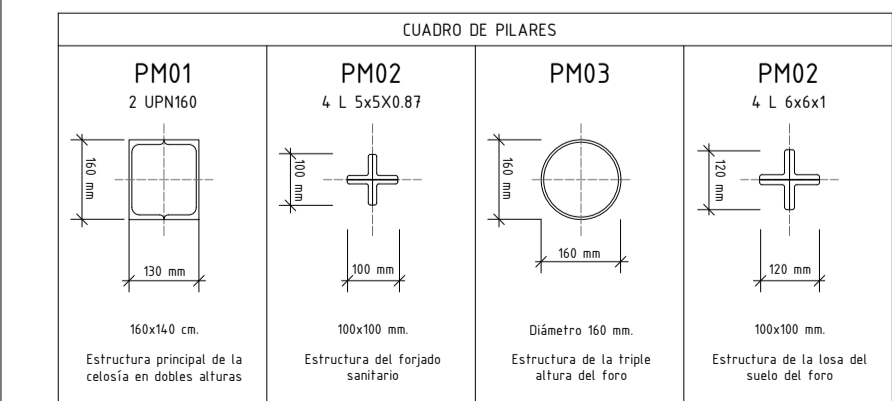
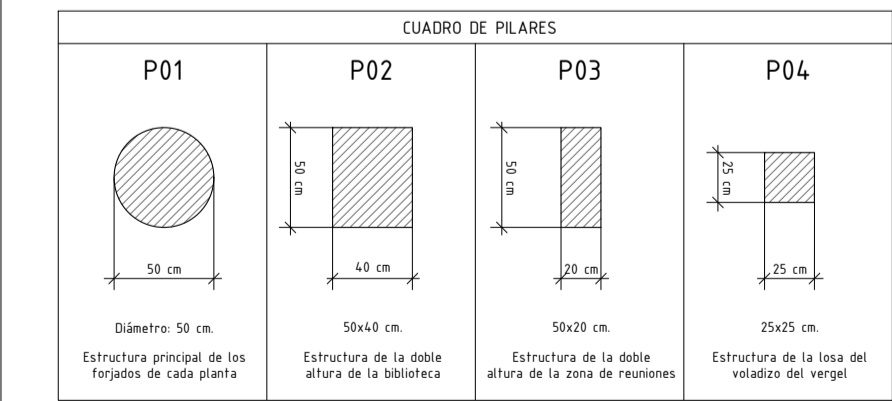
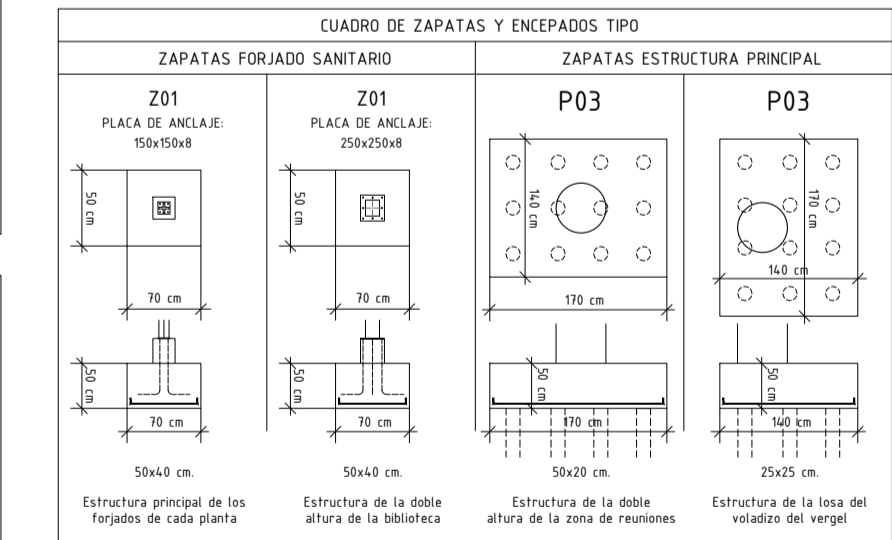

ESTRUCTURA SUSTENTACIÓN EDIFICIO

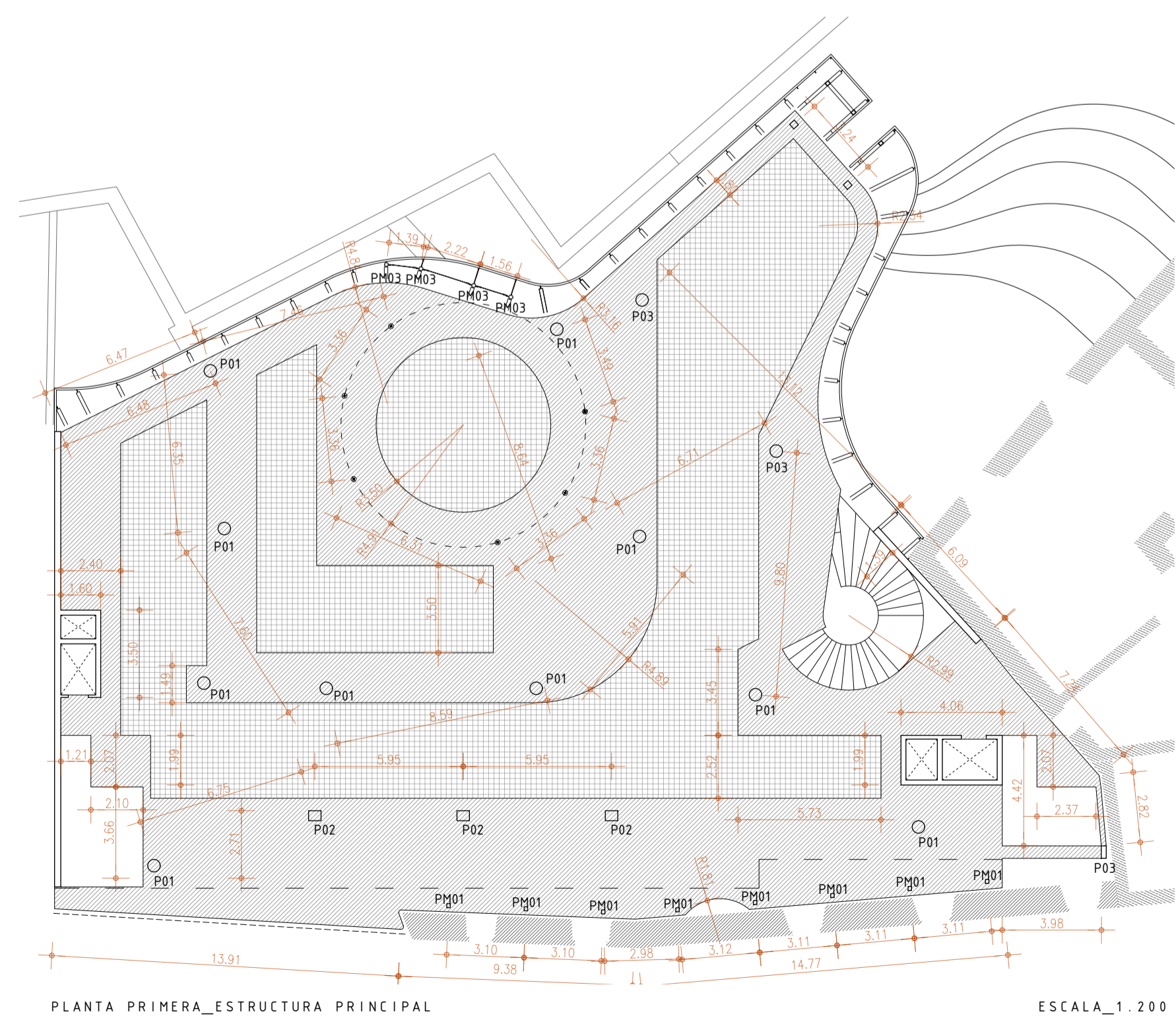
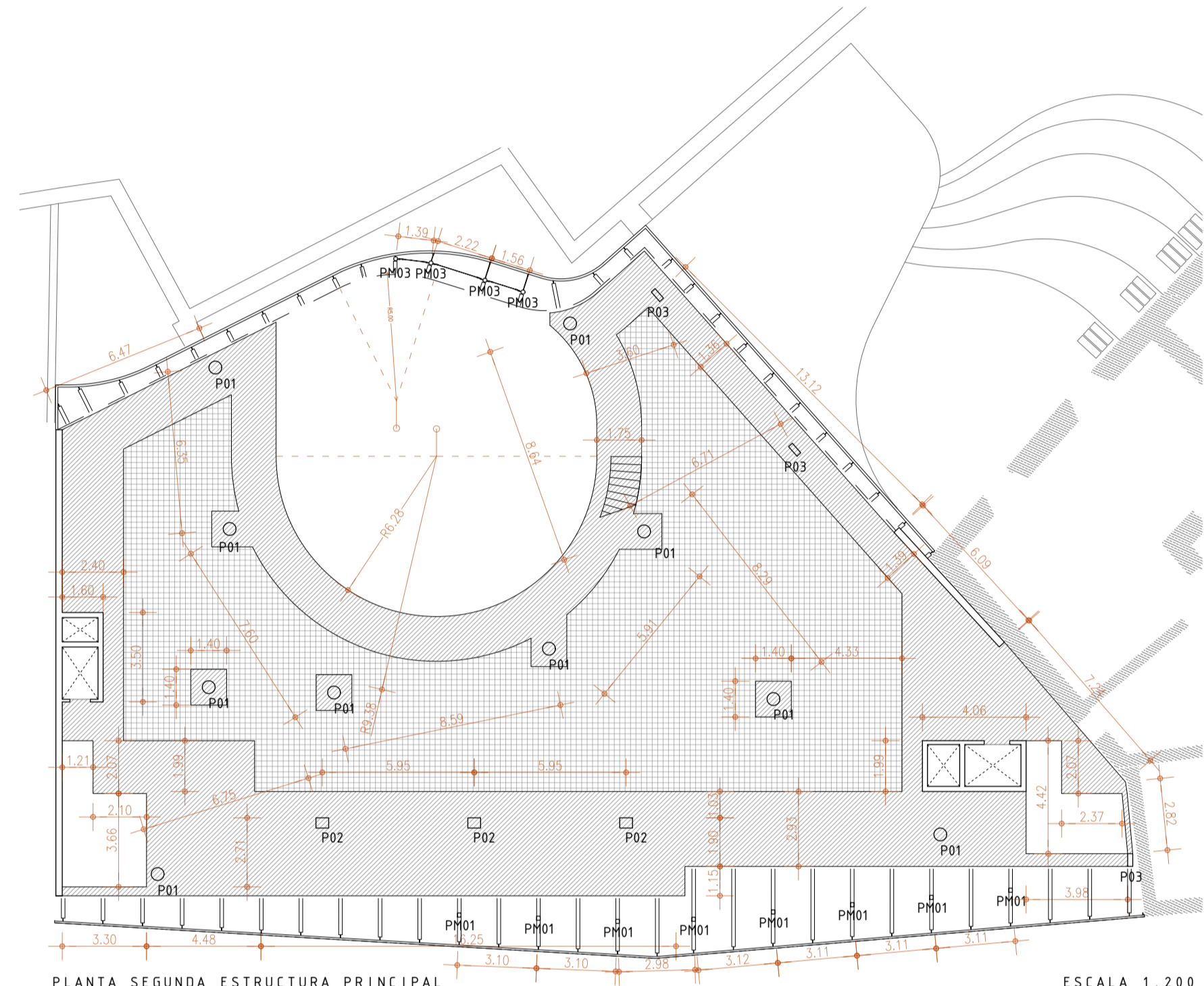
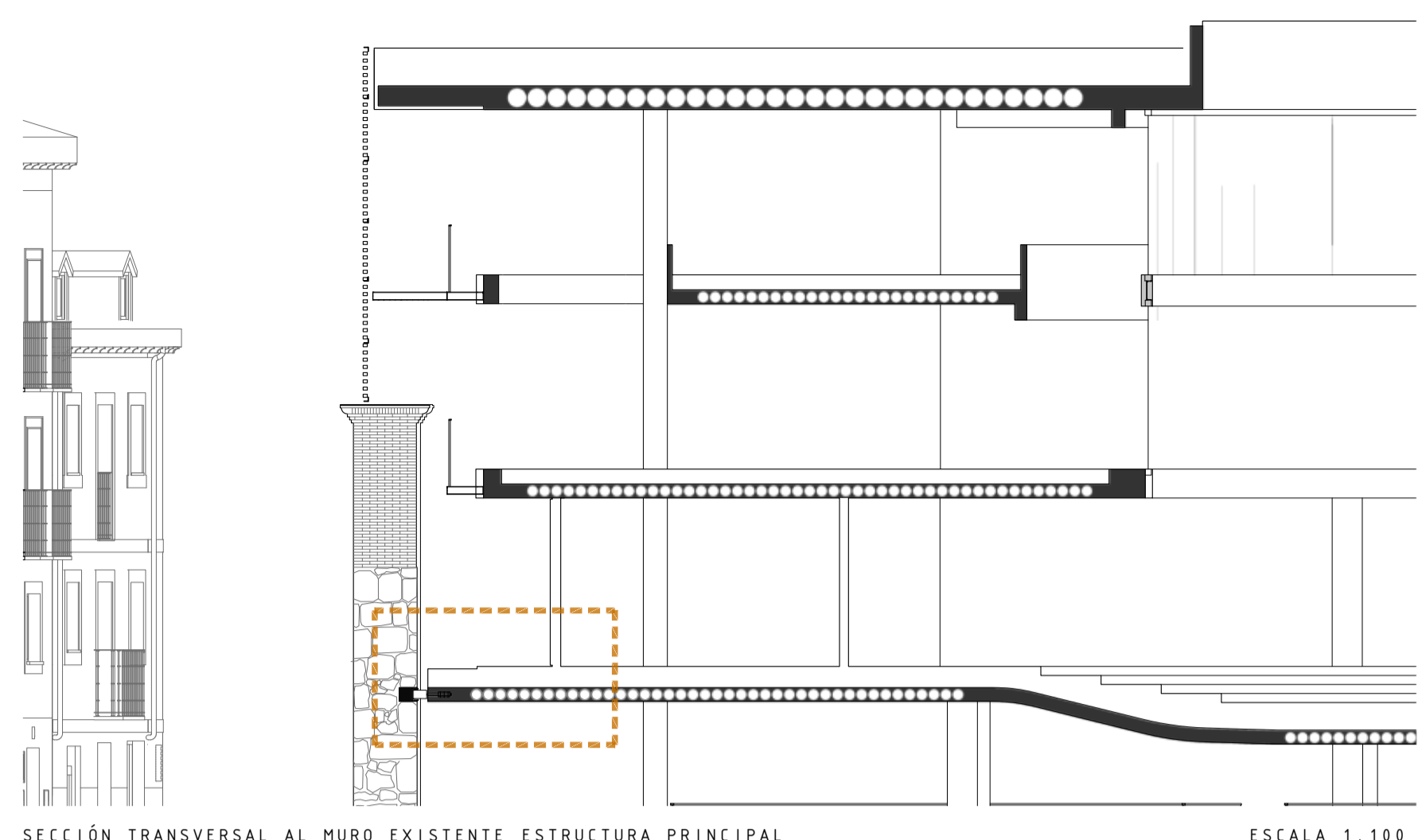
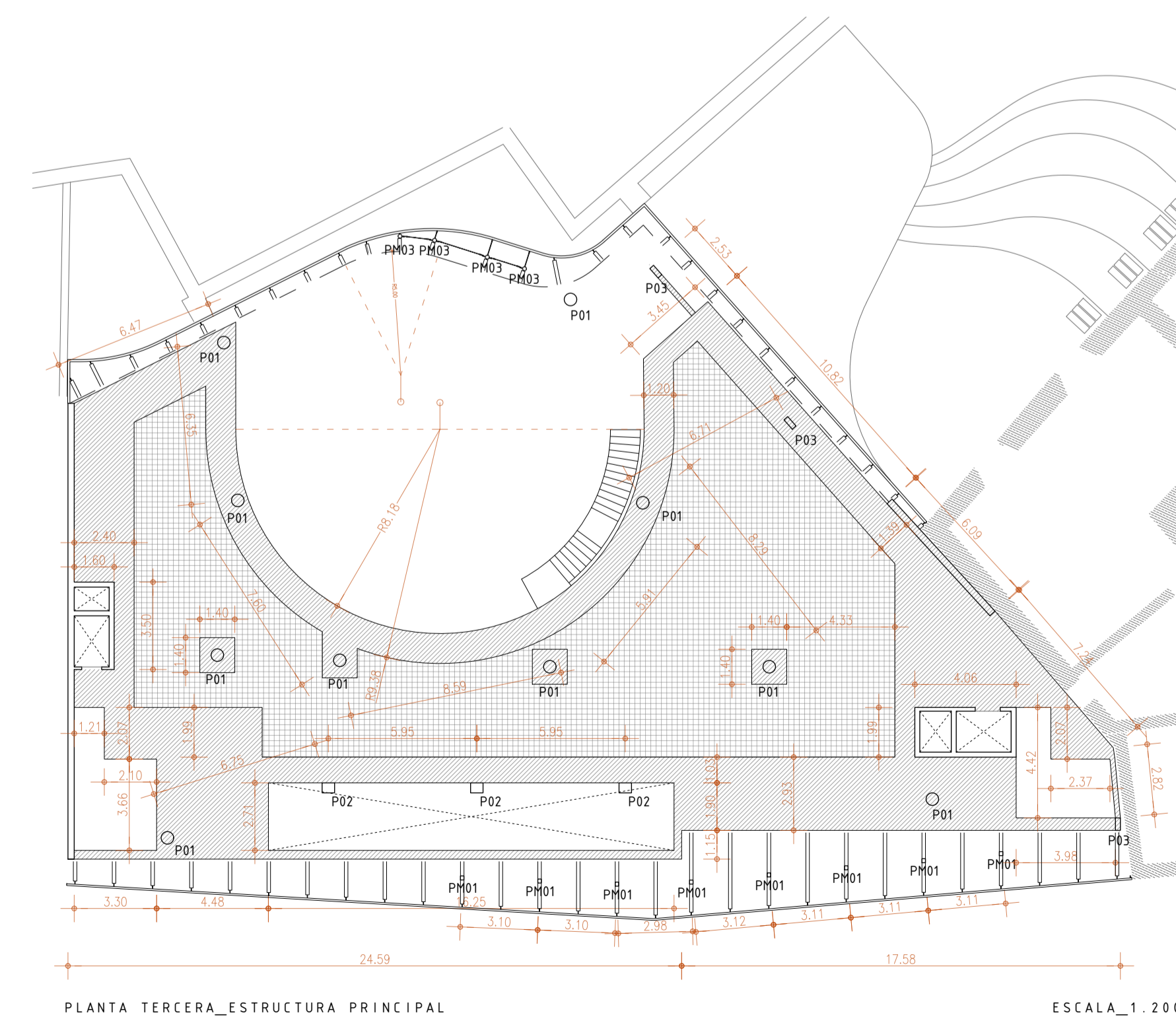
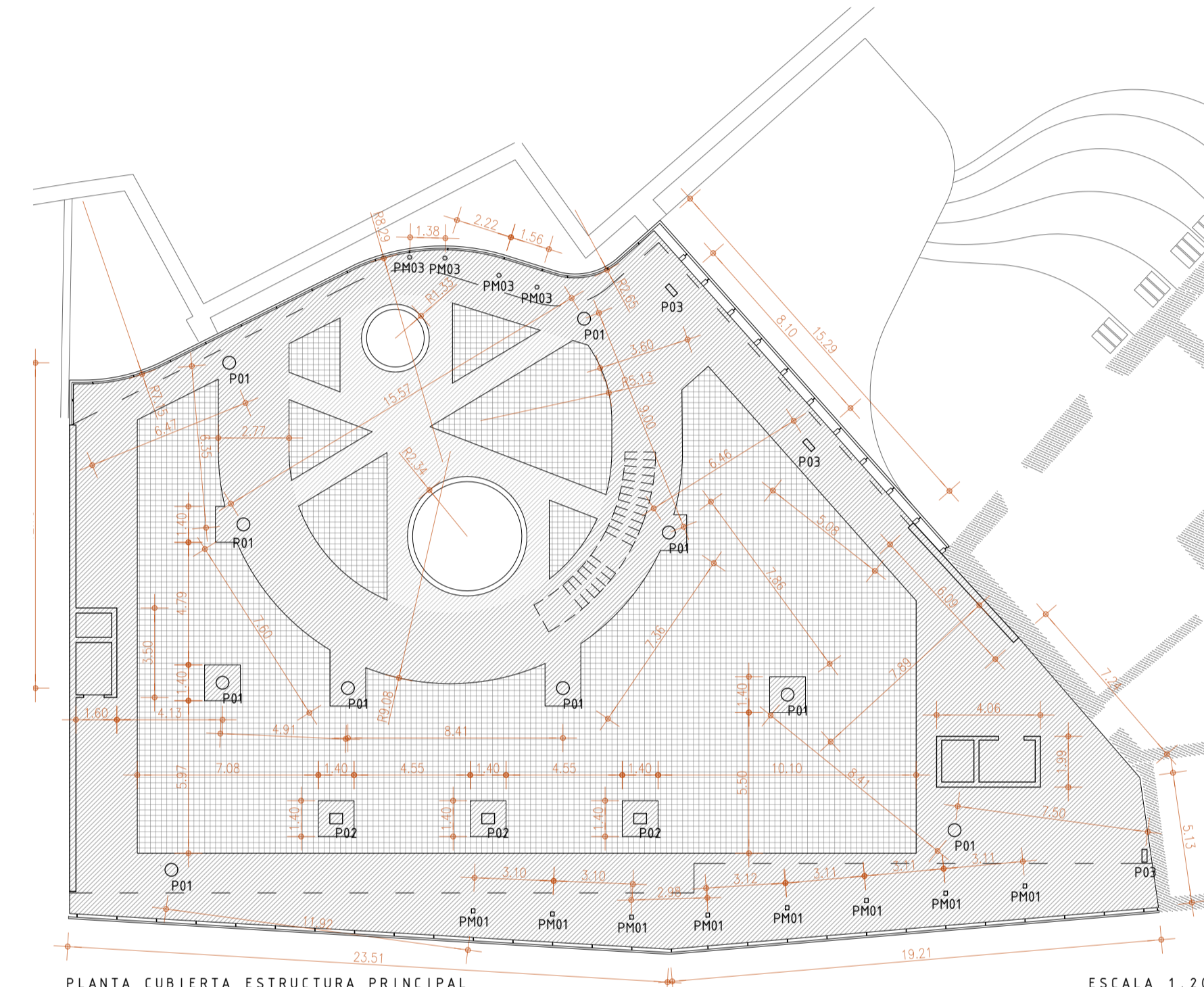
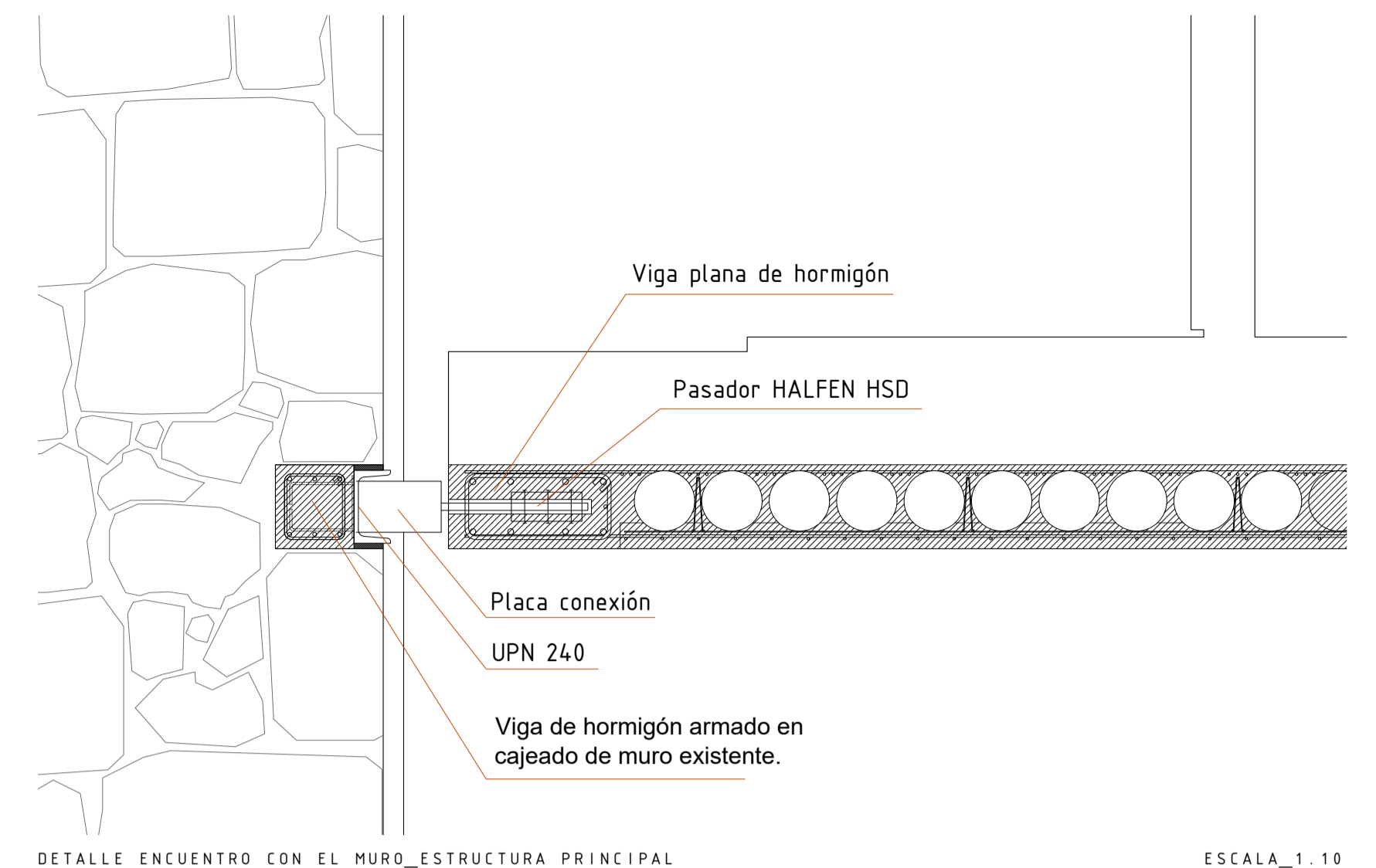
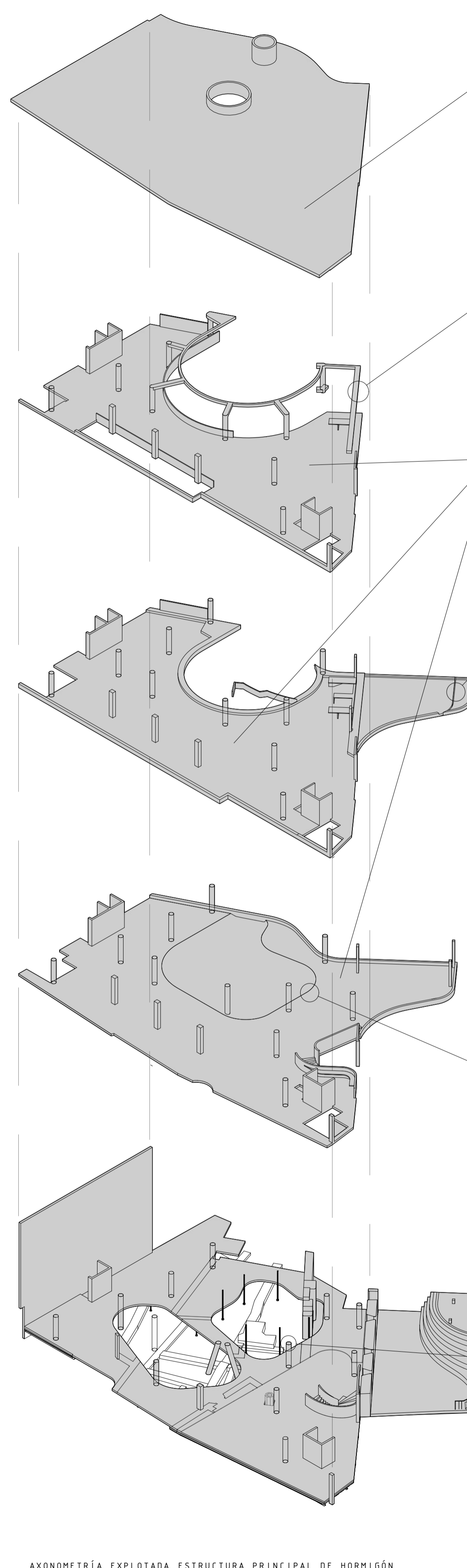
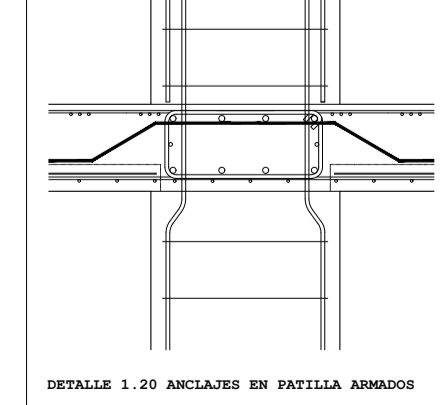
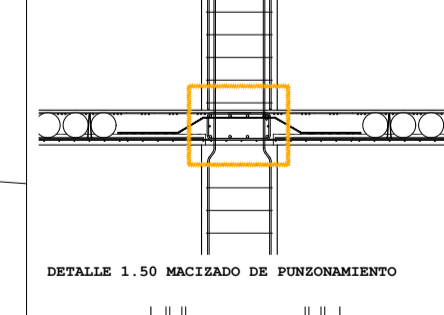
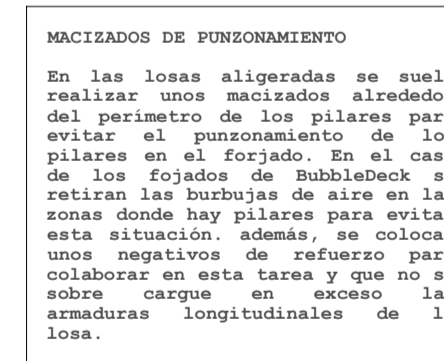
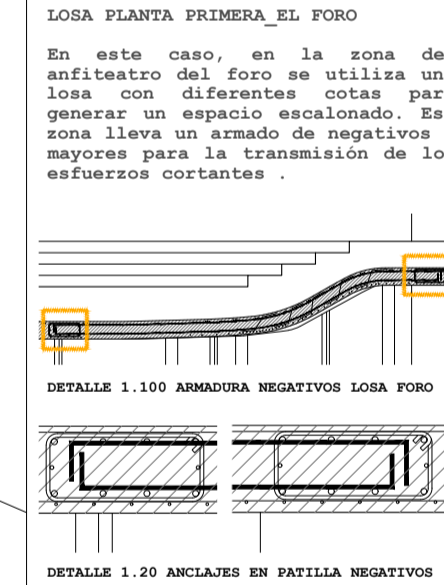
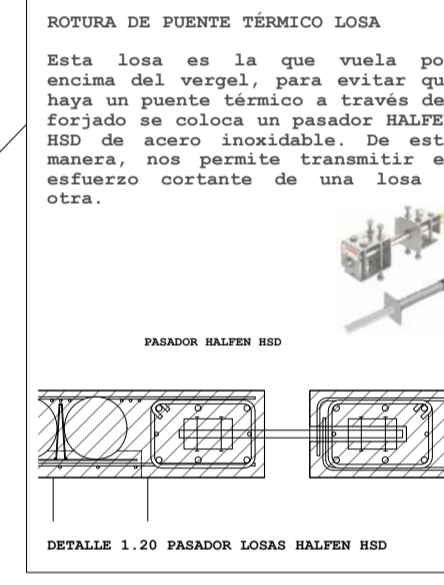
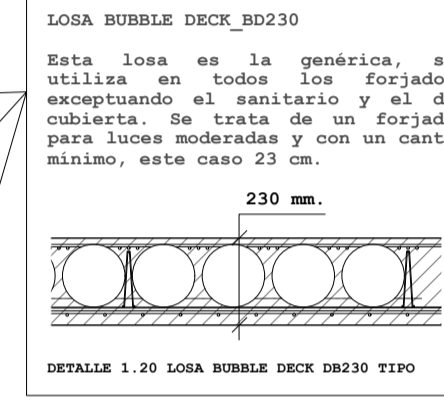
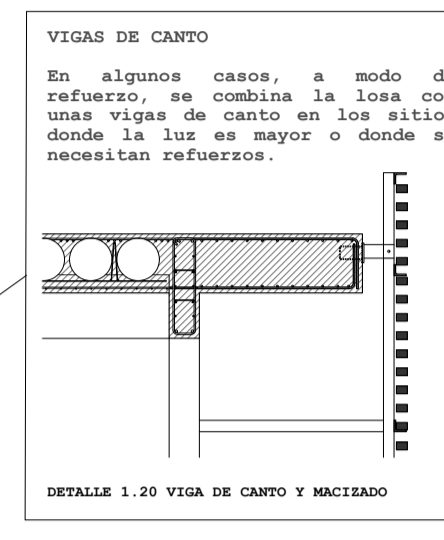
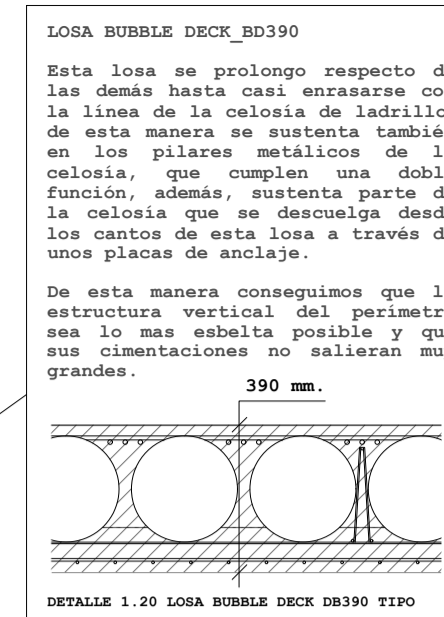

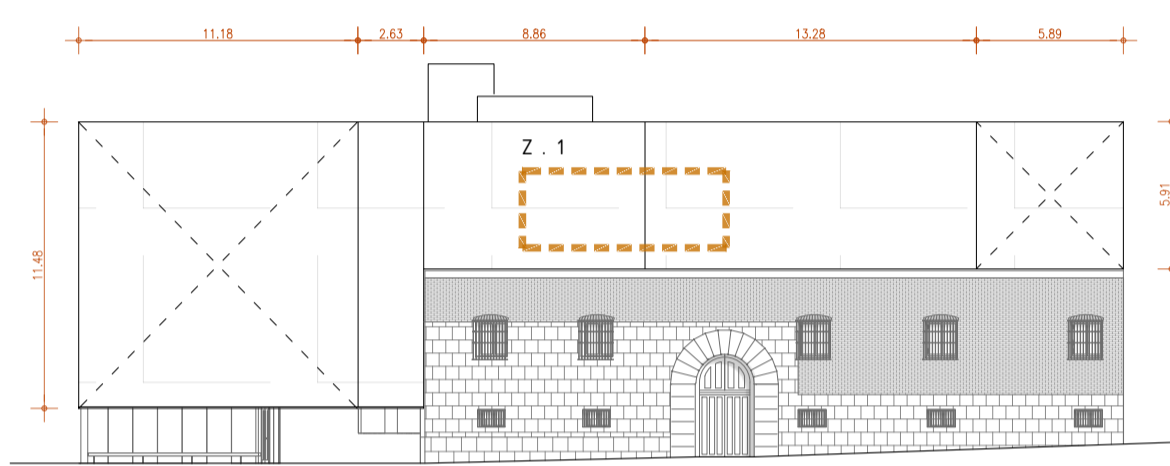
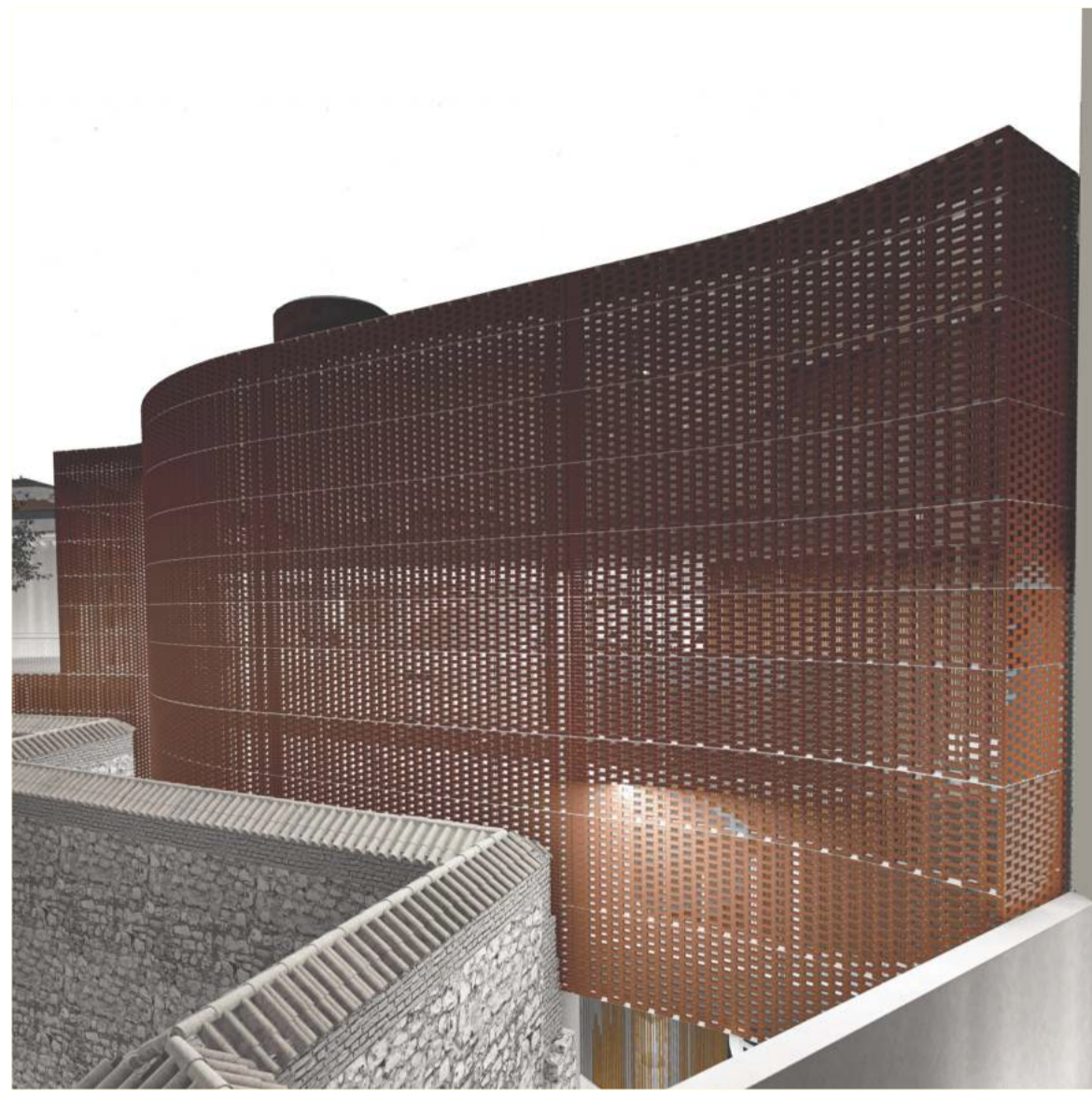

LADRILLO_UNIDAD
 EN EL ALZADO SE COLOCAN JUNTAS DE DILATACIÓN PARA EVITAR FISURAMIENTOS DE LA FACHADA. ESTOS PAÑOS NO DEBEN SUPERAR LOS 15 METROS EN NINGÚN CASO.
 LA PIEZA QUE SE UTILIZA A LO LARGO DE TODA LA CELOSÍA NO TIENE LAS MEDIDAS DE UN LADRILLO CONVENCIONAL. EN ESTE CASO ESTÁ PERFORADO PARA ALIGERARLO Y QUE EL MORTERO PENETRE COHEMIANANDO TODAS LAS HILADAS DE LADRILLO.

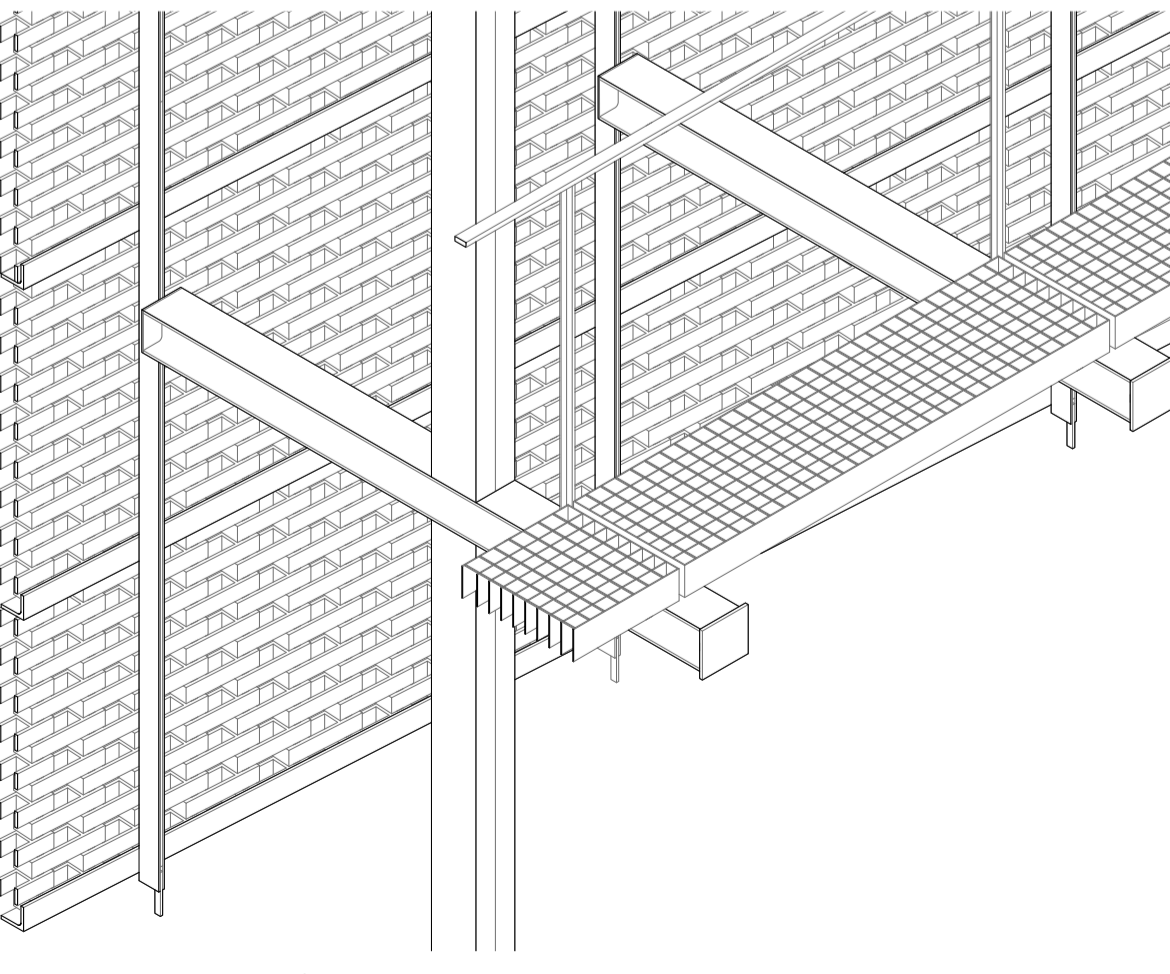
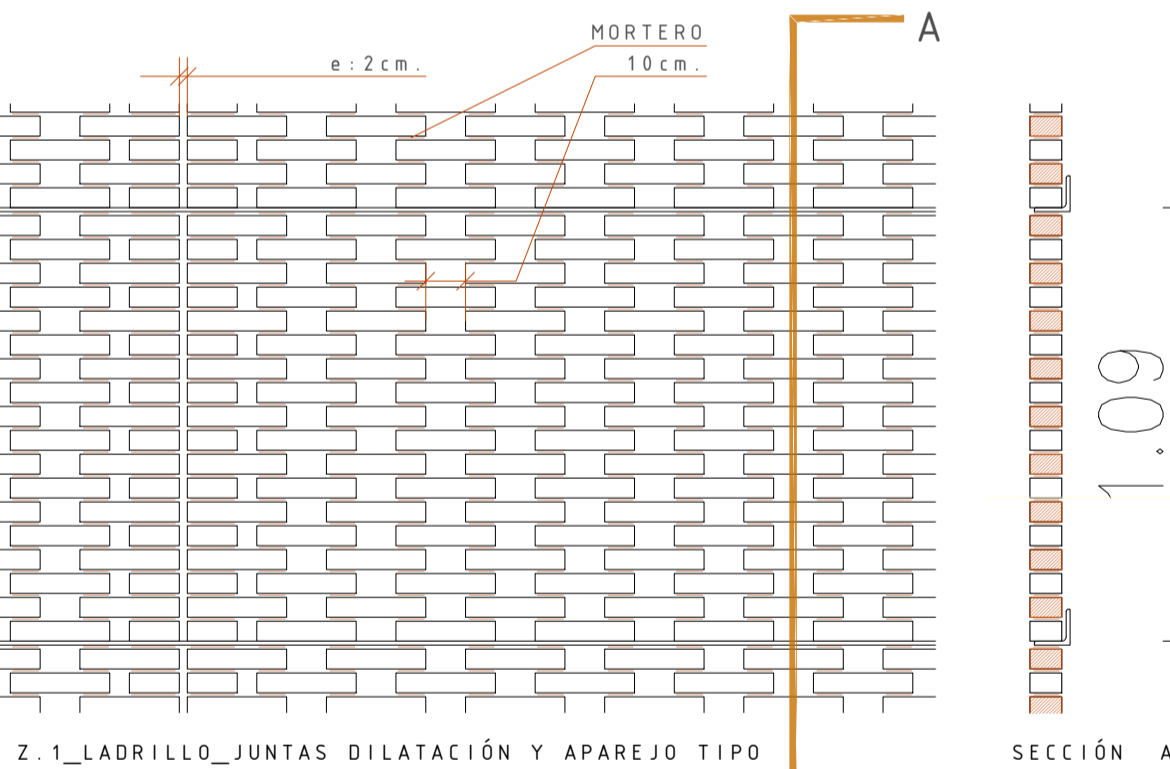
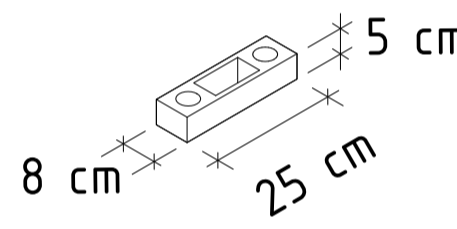

AXONOMETRIA CELOSÍA_RELACION ESTRUCTURA Y LADRILLO

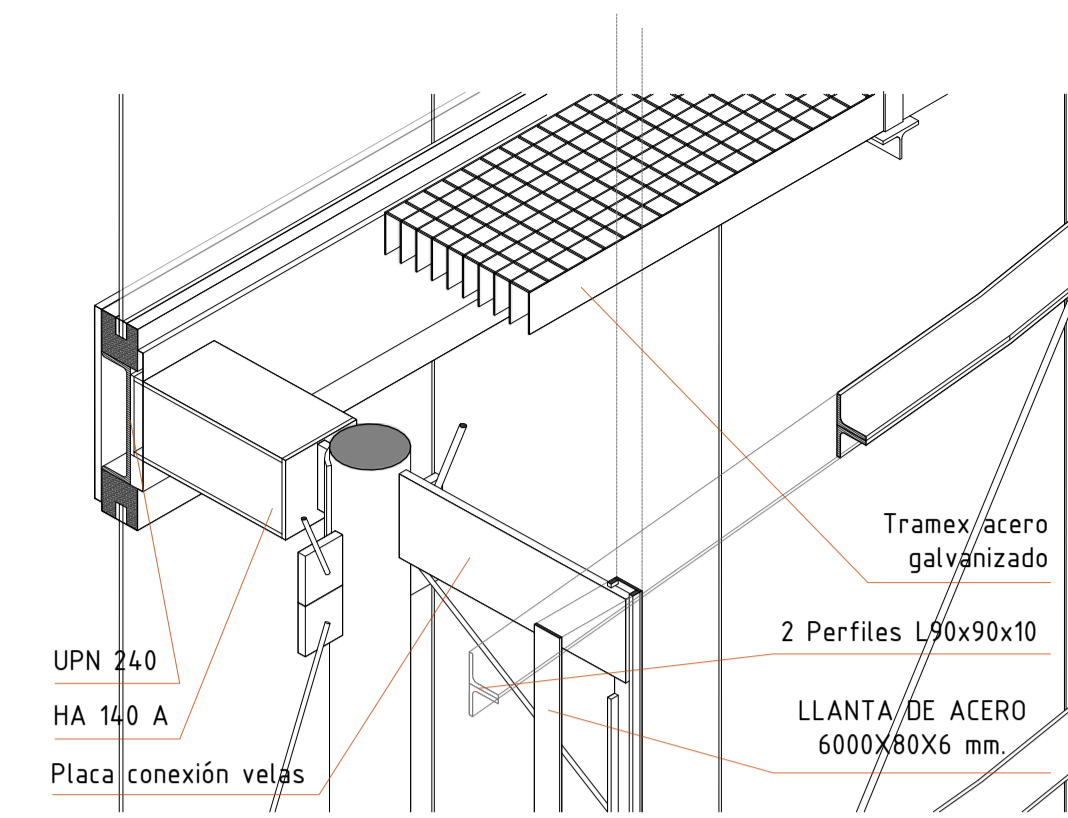

AXONOMETRIA EXPLOTADA_ESTRUCTURA DEL CERRAMIENTO Y DE LA LOSA CUBIERTA

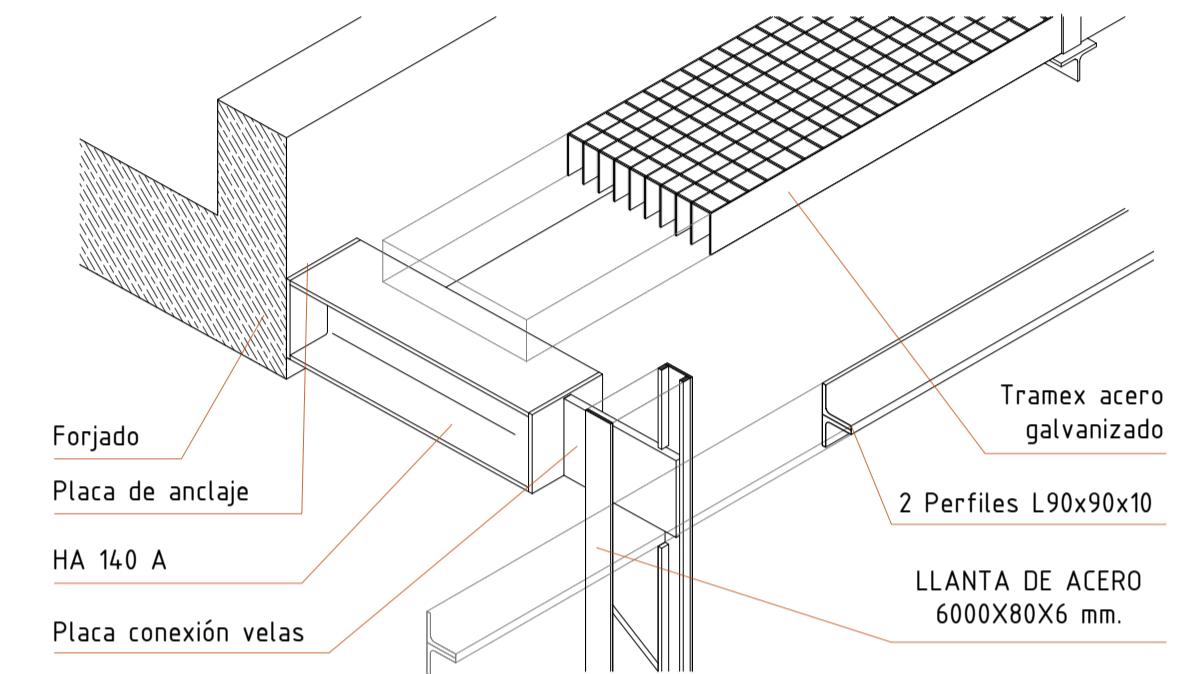

AXONOMETRIA EXPLOTADA ANCLAJES_CONEXIÓN ESTRUCTURA PRINCIPAL-CELOSIA

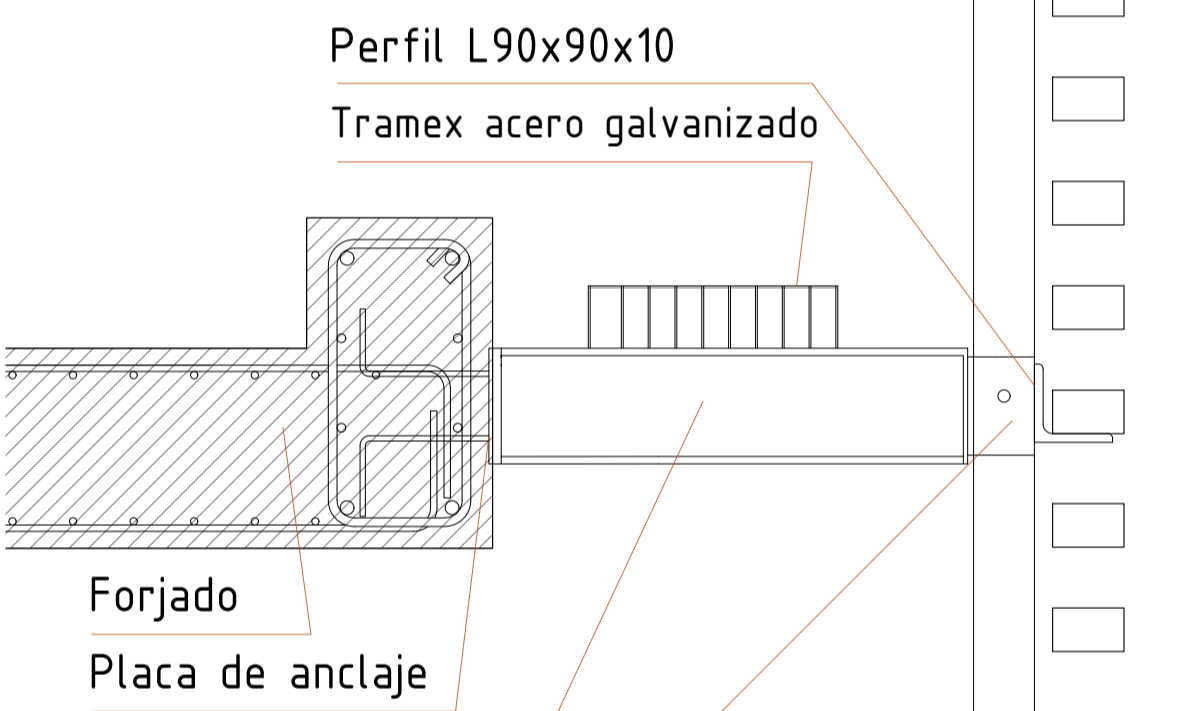

SECCIÓN ANCLAJES_CONEXIÓN ESTRUCTURA PRINCIPAL-CELOSIA ESCALA_1:20

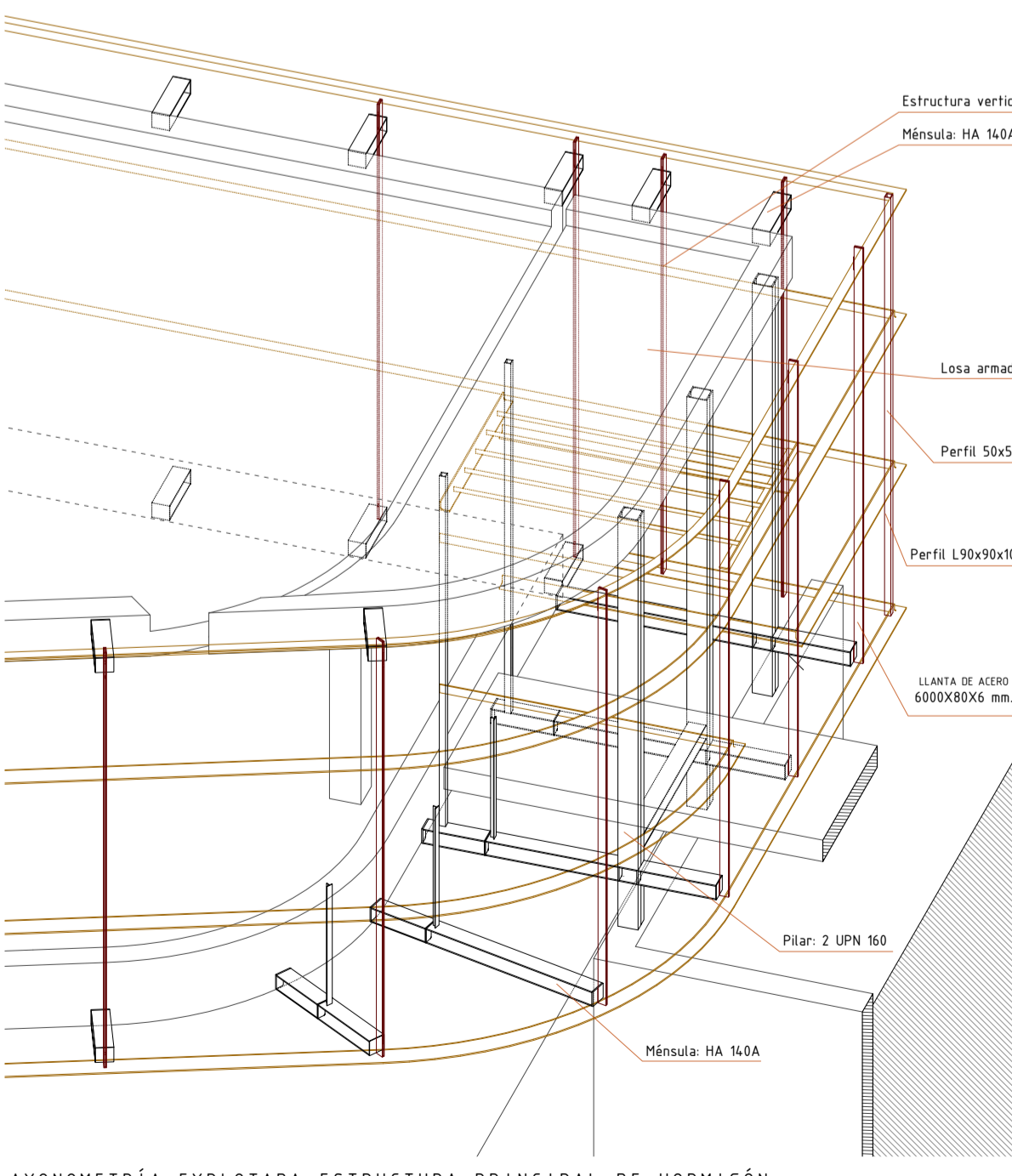

AXONOMETRIA EXPLOTADA_ESTRUCTURA PRINCIPAL DE HORMIGÓN

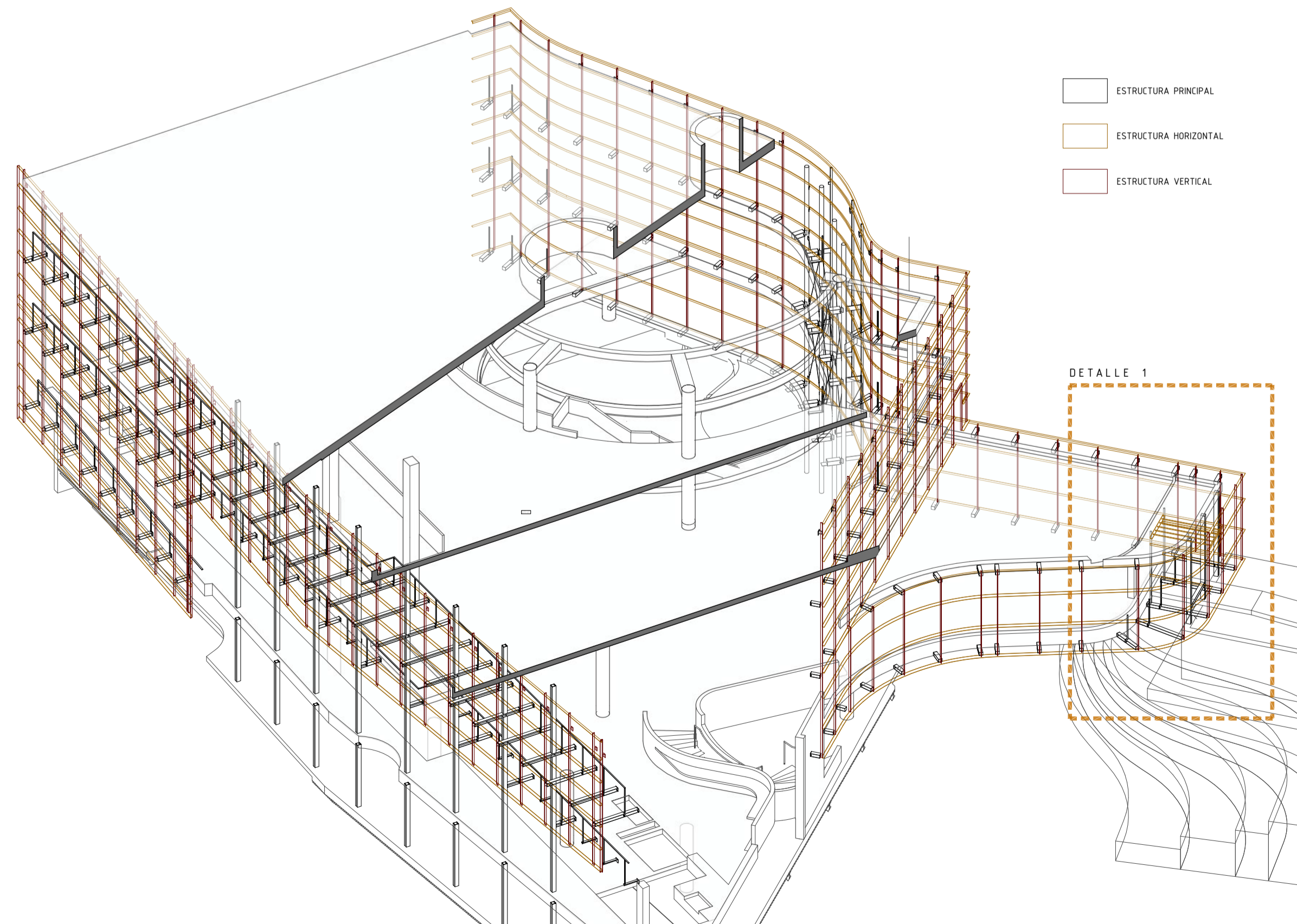
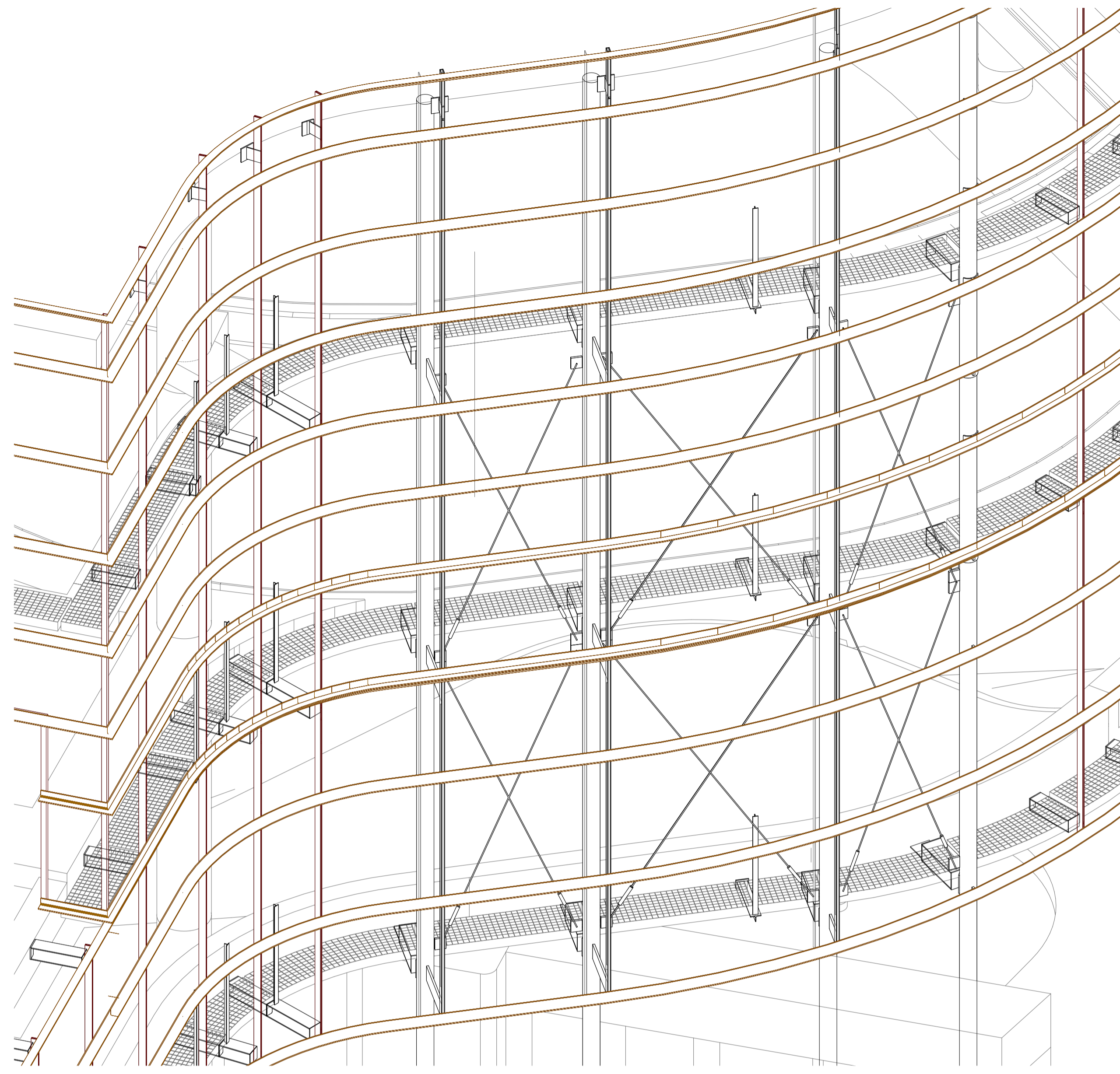

PIEL EXTERIOR_SUBESTRUCTURA CELOSÍA CERÁMICA

ES FUNDAMENTAL PARA CONOCER EL PROYECTO CÓMO SE SUSTENTA ESTA PIEL EXTERIOR QUE ENVUELVE AL EDIFICIO. PARA ELLO SE UTILIZA UNA SUBESTRUCTURA DE ACERO QUE CUELGA DE LOS FORJADOS PARA EVITAR QUE LOS APOYOS BAJEN HASTA LA PLANTA BAJA.

LA PIEL EXTERIOR NO ES SIEMPRE EQUIDISTANTE A LA PIEL INTERIOR DE VIDRIO. SE PRODUCEN ENSANCHAMIENTOS PARA EN ALGUNOS PUNTOS ALOJAR UNOS APOYOS PUNTUALES QUE BAJARÁN HASTA EL SUELO. ESTA SOLUCIÓN SE DA EN LAS ZONAS DONDE ESE ESPACIO ENTRE PIELES ES NOTABLE. ADEMÁS EN LAS ZONAS DE DOBLES ESTOS PILARES RECOPEN LAS CARGAS DE CERRAMIENTO DE VIDRIO ADEMÁS DE IR ATANDO TODOS LOS FORJADOS, DANDO COMO RESULTADO UN SISTEMA TRIDIMENSIONAL COMPLEJO QUE COMBINA POR UN LADO UNA ESTRUCTURA PRINCIPAL DE HORMIGÓN CON UNA SUBESTRUCTURA DE ACERO DE COMPLETA A LA ANTERIOR.

PARÁMETROS LOSAS BUBBLE DECK					
TIPO DE LOSA	Espesor de losa (mm)	Dámetro esteras (mm)	Tramos (m)	Peso propio (kg/m2)	Concreto (kg/m2)
BD230	230	160	7 a 10	370	0,15
BD390	390	315	10 a 16	640	0,25

CUADRO DE CARACTERÍSTICAS SEGÚN LA INSTRUCCIÓN EHE					
NORMA					
ELEMENTO ESTRUCTURAL	Tipo de acero	Nivel de control	Coefficiente parcial de seguridad (γs)	Resistencia de cálculo (N/mm2)	El acero a utilizar en las armaduras debe estar garantizado por la marca AENOR
Cimentación	B 500 S	NORMAL	1,15	34,8	
Pilares	B 500 S	NORMAL	1,15	34,8	
Vigas/forjados	B 500 S	NORMAL	1,15	34,8	

ACERO ESTRUCTURAL			
SITUACIÓN	CALIDAD	LÍMITE ELÁSTICO (N/mm2)	
Perfiles laminados armados	S 275 JR	275	
Tornillos	ST 10.9	900	
ACERO LAMINADO			
Perfiles	S 275 JR	275	
Chapas	S 275 JR	275	
ACERO CONFORMADO			
Perfiles	S 275 JR	275	
Placas/pantales	S 275 JR	275	
UNIONES			
Soldaduras	f = 420 N/mm2		
Pernos	B 400 S		

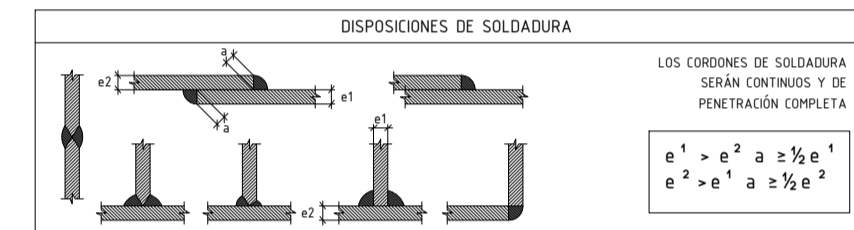

CUADRO DE PILARES			
PM01 2 UPN160 100x100 mm Estructura principal de la celosía en losas aligeradas	PM02 4 L 5x5x8/87 100x100 mm Estructura del forjado sanitario	PM03 Diámetro 160 mm Estructura de la triple altura de la zona del baño del fono	PM02 4 L 6x6x1 100x100 mm Estructura de la zona del baño del fono

PERFILES COMERCIALES UTILIZADOS			
LLANTA ACERO 400x80x10 mm Estructura vertical de la celosía de ladrillo	CUADRADO DE ACERO 160x160 mm Estructura vertical de la celosía de ladrillo	L 90x90x10 160x100 mm Estructura de losas sanitarias	UPN 280 280x100 mm Estructura de la zona de dobles alturas

VIGAS EN MÉNSULA Y PLACAS DE ANCLAJE			
HE 140 A 140x133 mm Estructura horizontal de la celosía de ladrillo	Placa anclaje ménsula 140x133 mm Conexión subestructura celosía a los centros de forjado	Perfil T 70 70 mm Subestructura del trames	UPN 240 240x85 mm Estructura copete para anclaje de placa

ESTRUCTURA_PIEL EXTERIOR DEL EDIFICIO

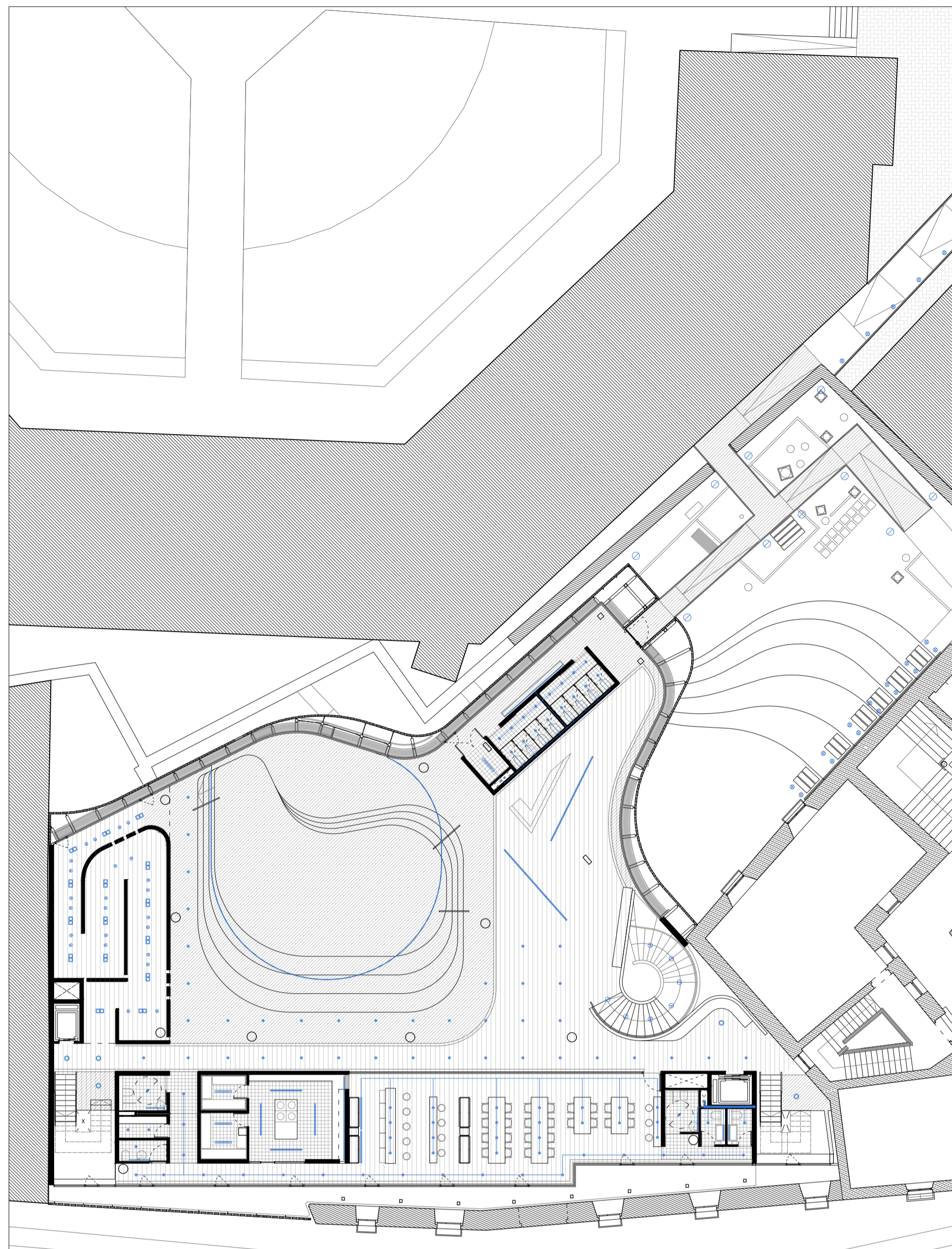

PLANTA PRIMERA_INSTALACIONES DE PROTECCIÓN CONTRA INCENDIOS Y CUMPLIMIENTO DEL CTE-DB SUA ESCALA_1.200

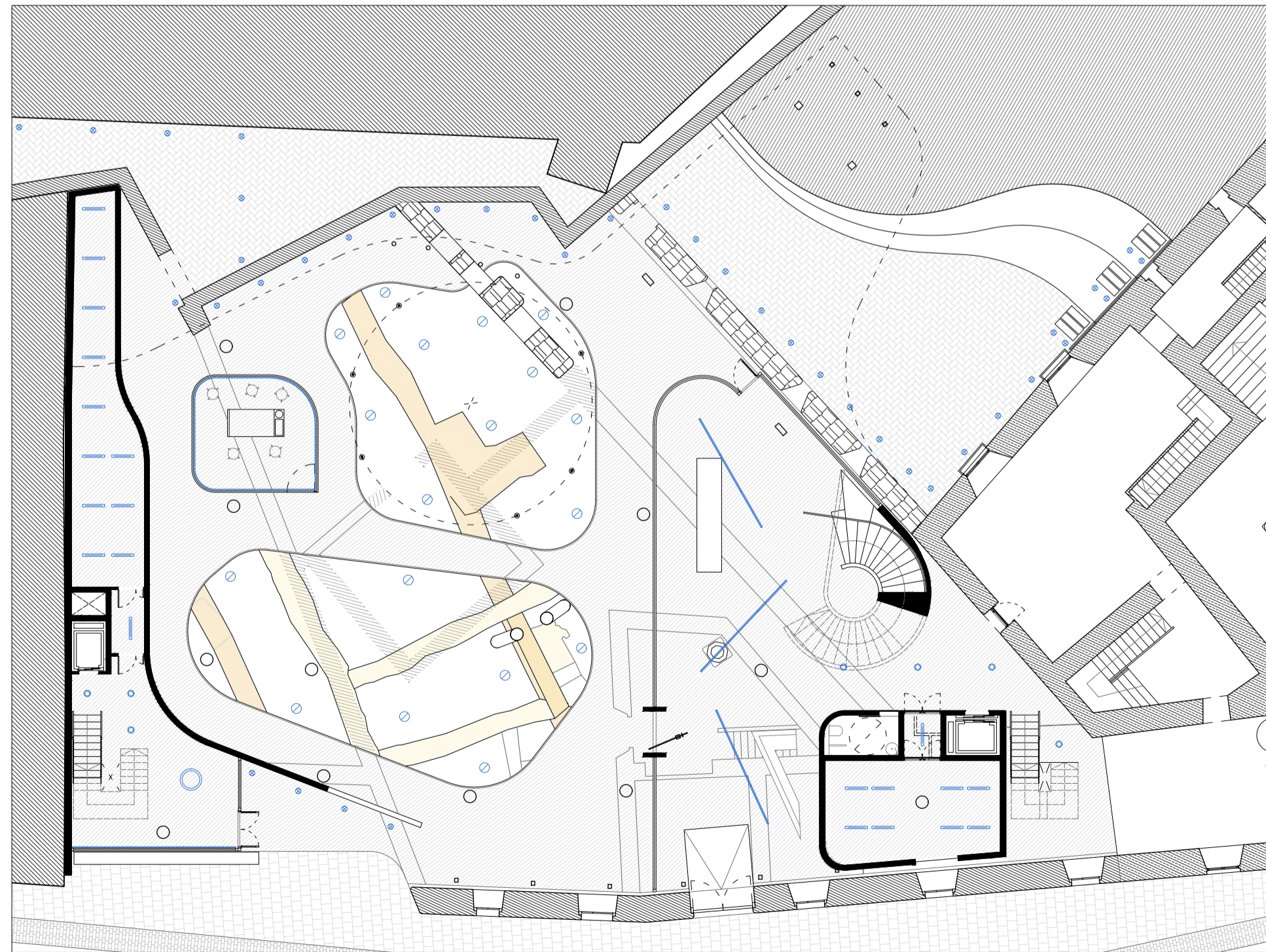

PLANTA BAJA_INSTALACIONES DE PROTECCIÓN CONTRA INCENDIOS Y CUMPLIMIENTO DEL CTE-DB SUA ESCALA_1.200

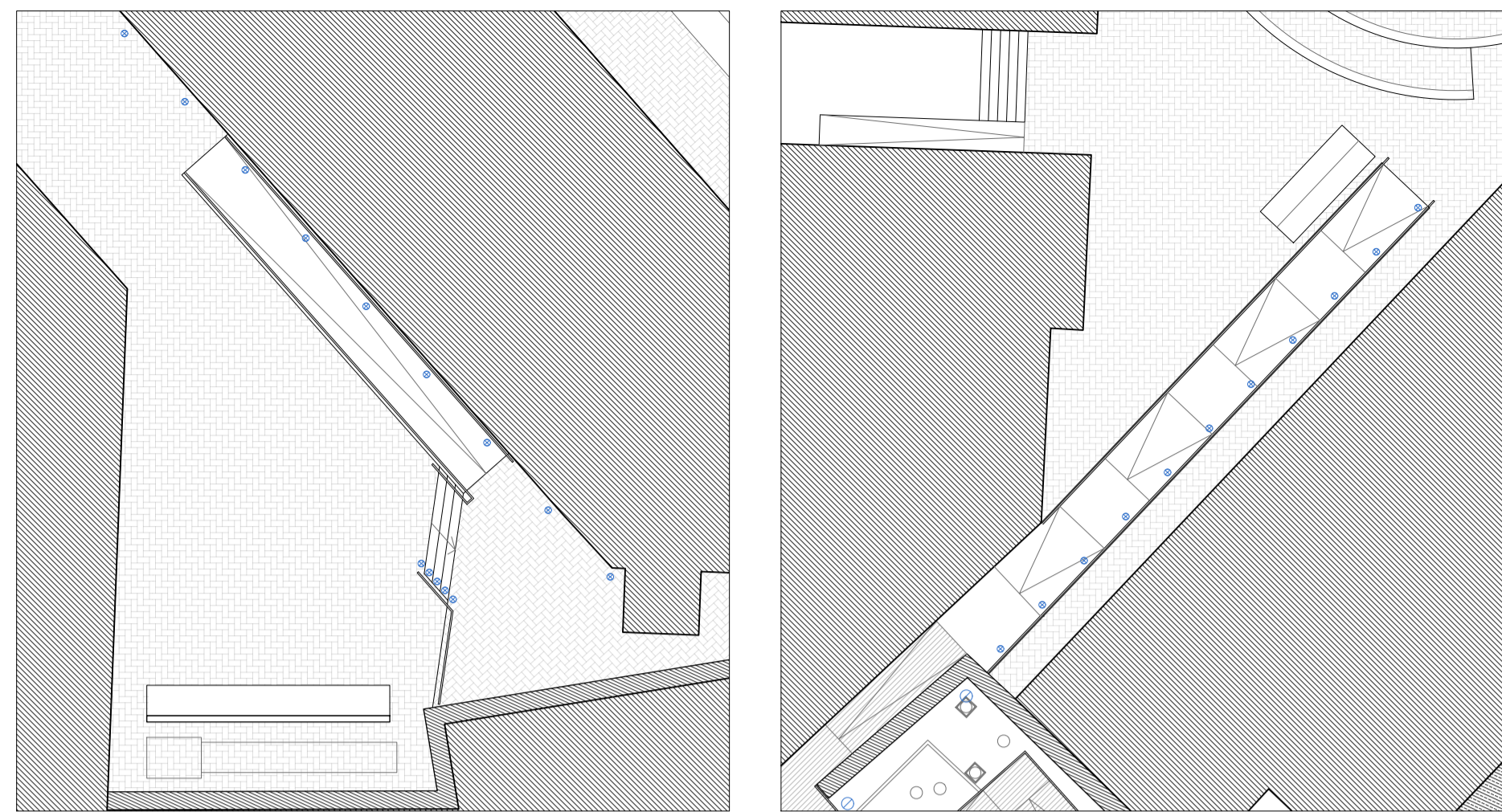

PLANTA BAJA: ACCESO DESDE CALLE SAN IGANCIO_CUMPLIMIENTO DEL CTE-DB SUA ESCALA_1.200

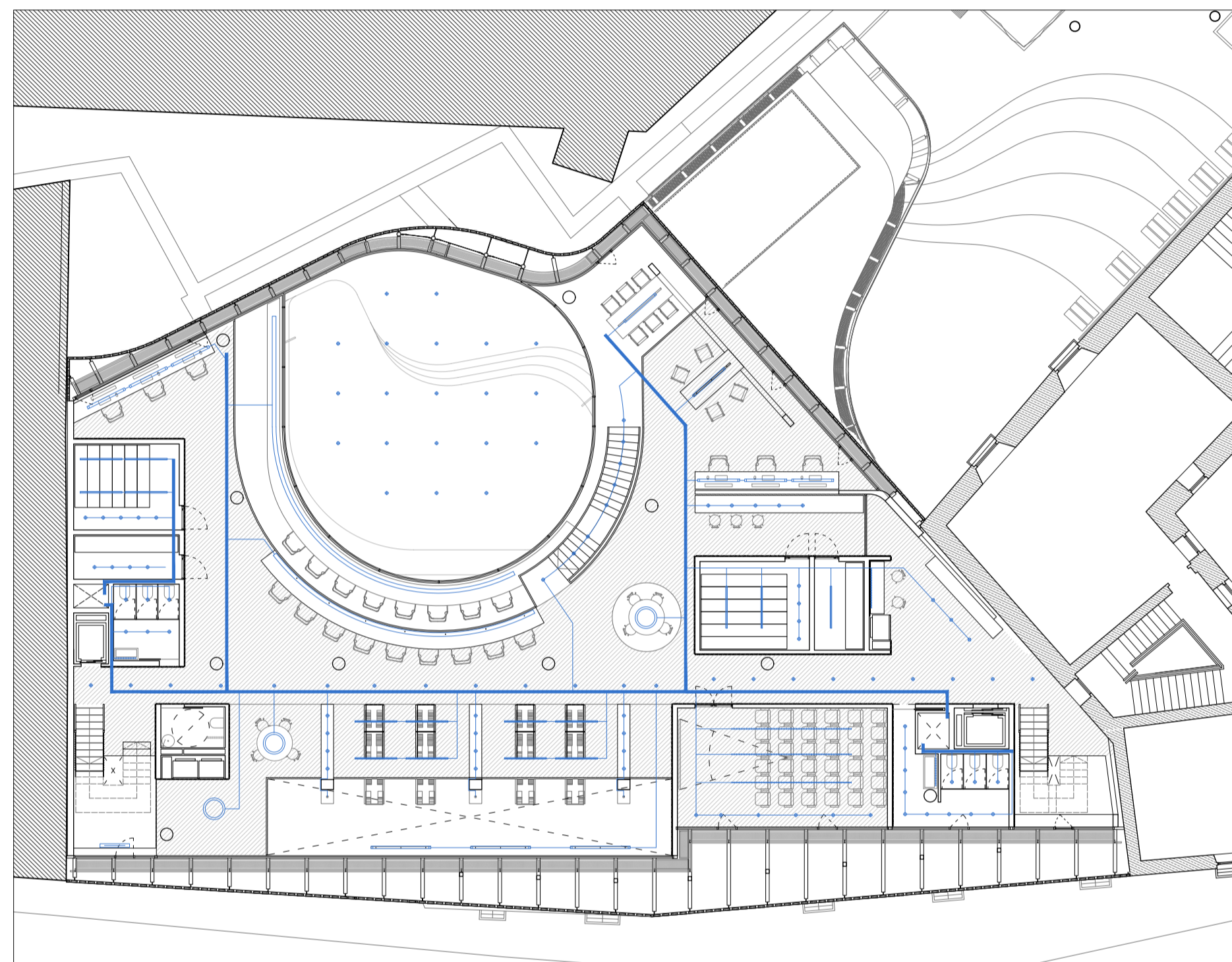



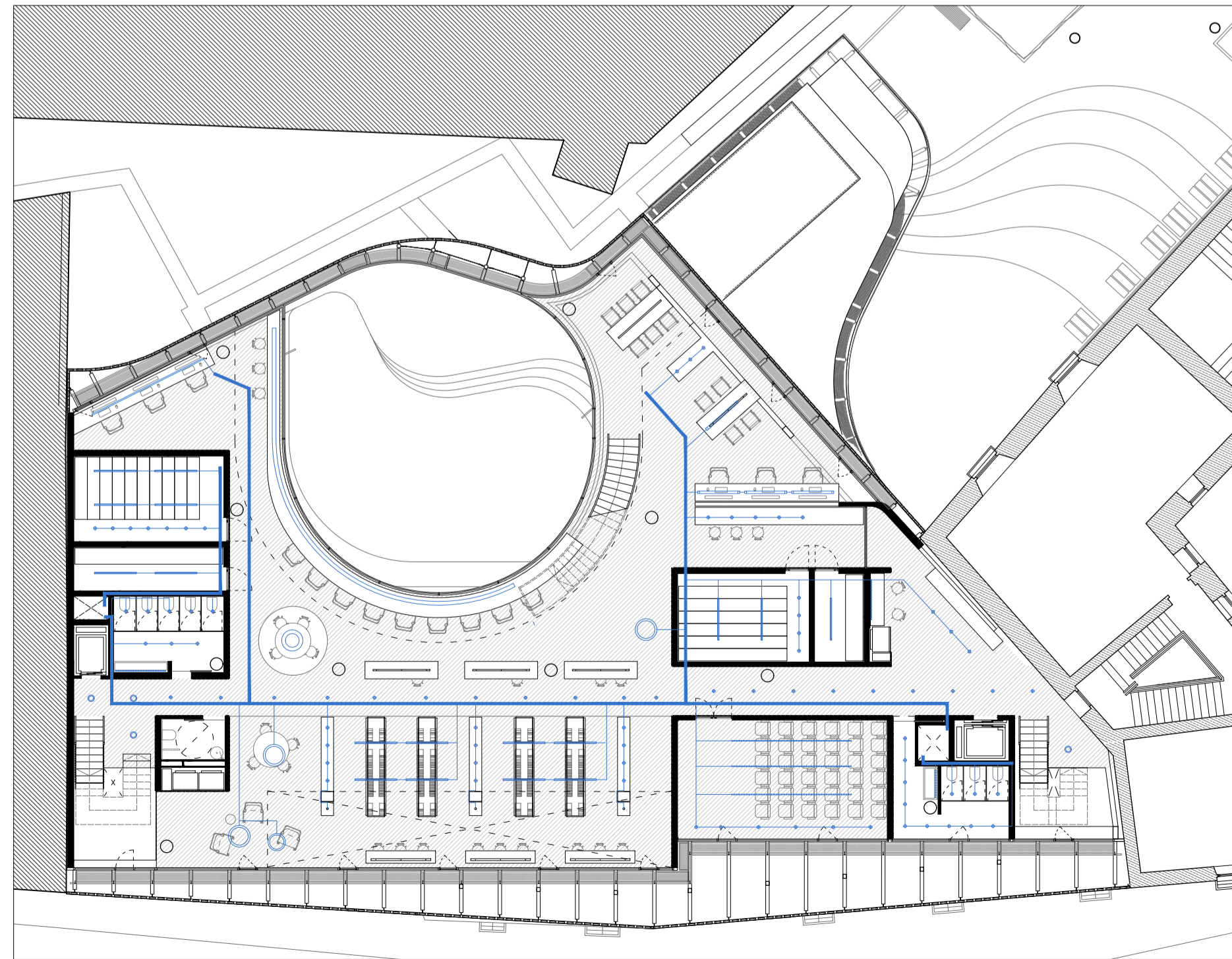









PLANTA TERCERA_INSTALACIONES DE PROTECCIÓN CONTRA INCENDIOS Y CUMPLIMIENTO DEL CTE-DB SUA ESCALA_1.200



PLANTA SEGUNDA_INSTALACIONES DE PROTECCIÓN CONTRA INCENDIOS Y CUMPLIMIENTO DEL CTE-DB SUA ESCALA_1.200

LUMINARIAS

-  LUMINARIA NORMALIT LI6H4DOB LINNEA 6x LED HIGH 4000K (9000 lm) 57W
-  LUMINARIA TRAZZO MIXTO TMS6L4OB LED HIGH 4000K (11000 lm) 73,7W
-  LUMINARIA MURAL MD1H3N LED HIGH 3000K(1060 lm) 9,5W
-  LUMINARIA NORMALIT DE3H HERMETIC XL LED HIGH 4000K (3870 lm) 28,5W
-  LUMINARIA LLURIA PE24-40 TIRA DE LED HIGH 4000K (3765 lm) 38W
-  LUMINARIA ELIT S ELA33N NORMALIT LED HIGH 4000K (2650 lm) 17,4W
-  LUMINARIA NORMALIT EC84MDB ELIPSE LED HIGH 4000K (13750 lm) 85,5W
-  LUMINARIA NEXIA 02332 KARDAN LED HIGH 4000K (2x1800 lm) 2x19W
-  LUMINARIA EMPOTRABLE ORIENTABLE NEXIA 06811 PAW LED HIGH 4000K (900 lm) 9W
-  LUMINARIA NORMALIT EHS23B DOWNLIGHT HAT SUPERFICIE 3000K (1800 lm) 17W
-  LUMINARIA NORMALIT CYP03B CYRE MICRO 3000K (760 lm) 20W
-  LUMINARIA ESTANCA NEXIA 15817 OSRAM LED BLANCO CÁLIDO IP 67 3x1.2W
-  LUMINARIA PHILIPS 8718696161388 APLIQUE JARDIN LED IP 44 (500 lm) 4,5W



INSTALACIONES_ ILUMINACIÓN Y ELECTRICIDAD

ILUMINACIÓN NATURAL:
 EN EL CASO DE UNAS FUNDACIONES PARA CUATRO ESCRITORES, EL TEMA DE LA LUZ NATURAL RESULTA IMPRESCINDIBLE TENER ESPECIAL CUIDADO EN CÓMO SE ILUMINAN ESTOS ESPACIOS. CONTAMOS CON UNA PARCELA UN POCO SOMBRÍA, LOS EDIFICIOS CIRCUNDANTES TIENEN BASTANTE ALTURA Y ARROJAN MUCHAS SOMBRAS SOBRE LA PARCELA. A SU VEZ, DEBEMOS ASEGURARNOS DE QUE LA LUZ QUE PUEDE ENTRAR EN EL EDIFICIO LA APROVECHEMOS AL MÁXIMO, PERO DE MANERA CONTROLADA.
 EL DISEÑO DE UNA DOBLE PIEL NOS ASEGURA, POR UN LADO, QUE HAYA UN APROVECHAMIENTO CASI TOTAL DE LA LUZ QUE SE ARROJA AL EDIFICIO, PERO, TAMBIÉN ACTÚA COMO FILTRO, TAMIZANDO Y CONTROLANDO LA LUZ QUE ENTRA. COMO RESULTADO LOS ESPACIOS TIENEN BUENA LUZ NATURAL PERO DE FORMA INDIRECTA Y HOMOGÉNEA. LA CUBIERTA ES EL ÚNICO PUNTO DONDE LA LUZ PUEDE ATRAVESAR LOS ÓCULOS DE MANERA DIRECTA HACIA EL INTERIOR.

ILUMINACIÓN ARTIFICIAL:
 EN CUANTO A LA ILUMINACIÓN ARTIFICIAL SE BUSCA LA CONTINUIDAD EN LA ILUMINACIÓN INTERIOR-EXTERIOR, COMENZANDO EN LOS ACCESOS EN PLANTA BAJA, DONDE PASAS POR EL RECORRIDO ARQUEOLÓGICO, QUE TENDRÁ UNA ILUMINACIÓN ESPECÍFICA PARA CONTEMPLAR LOS RESTOS Y DONDE SI CONTINUAS POR LA ESCALERA DE CARACOL, TERMINAS EN EL ESPACIO PRINCIPAL QUE ES EL FORO.
 COMO LOS TECHOS SON DE HORMIGÓN VISTO TOLAS LAS INSTALACIONES QUE VAYAN POR EL TECHO IRÁN VISTAS, POR LO QUE SU DISEÑO ACORDE CON EL RESTO DE LA PROPUESTA ES FUNDAMENTAL.

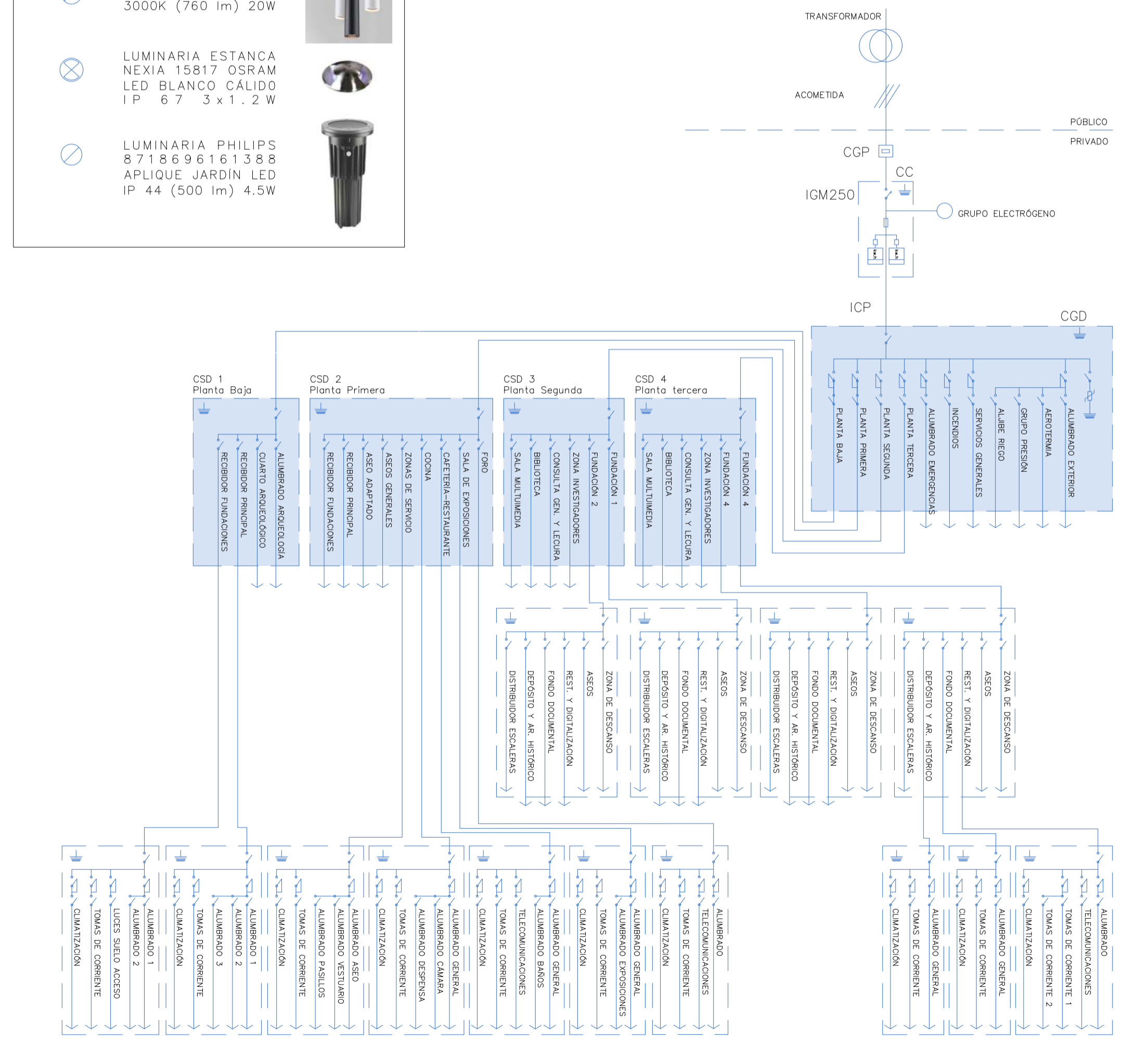

INSTALACIONES_ELECTRICIDAD E ILUMINACIÓN

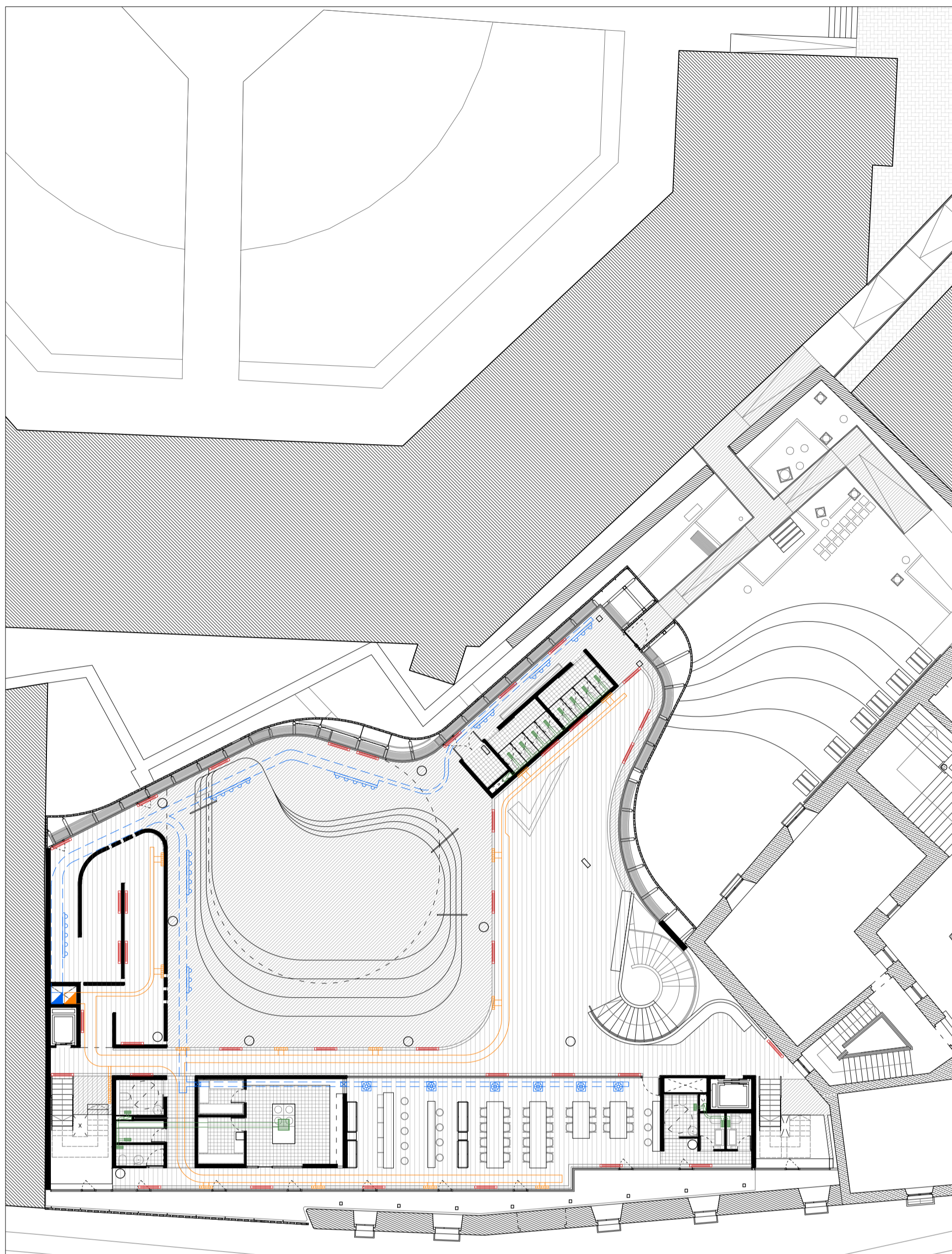

PLANTA PRIMERA_INSTALACIONES DE PROTECCIÓN CONTRA INCENDIOS Y CUMPLIMIENTO DEL CTE-DB SUA ESCALA_1.200

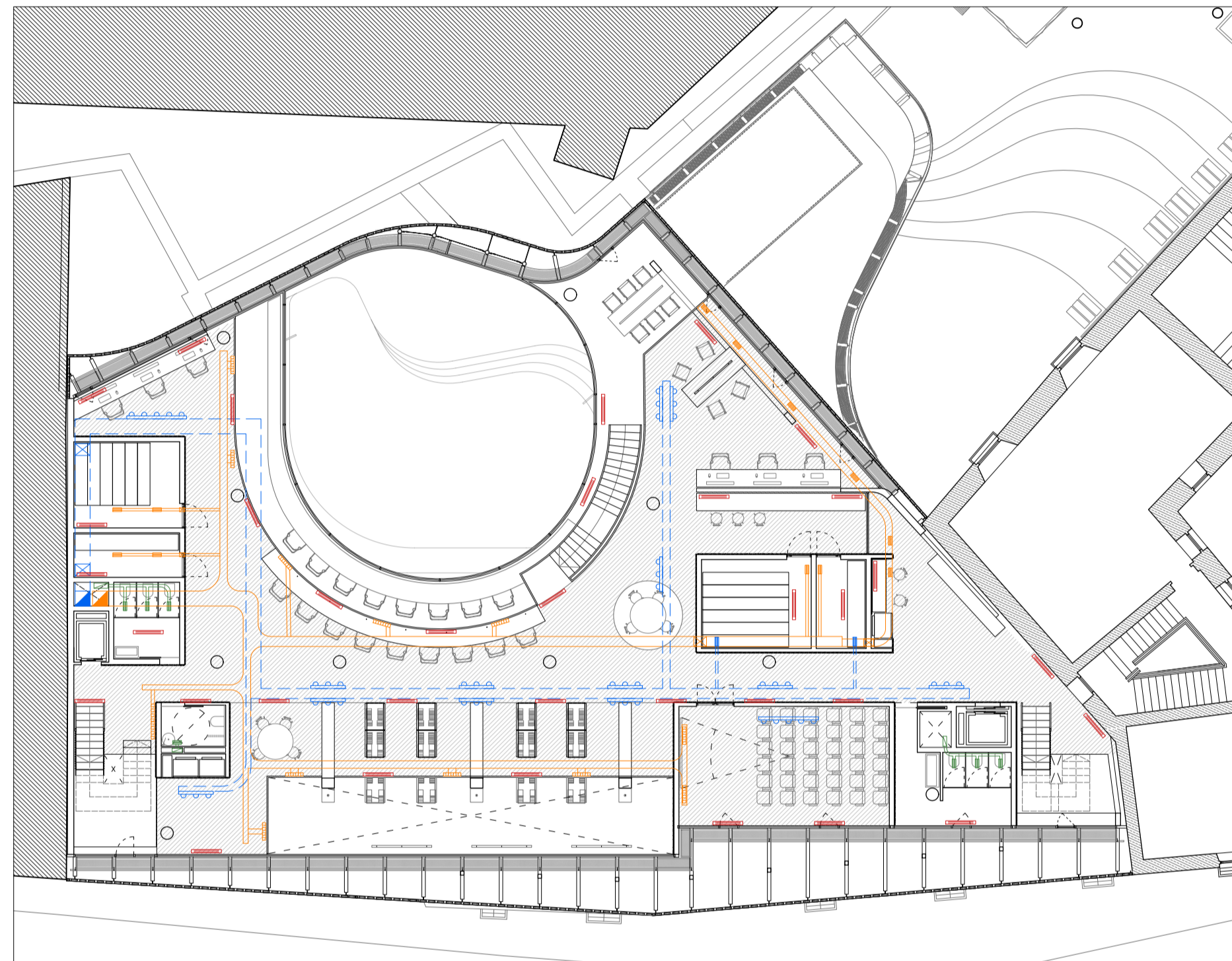

PLANTA TERCERA_INSTALACIONES DE PROTECCIÓN CONTRA INCENDIOS Y CUMPLIMIENTO DEL CTE-DB SUA ESCALA_1.200

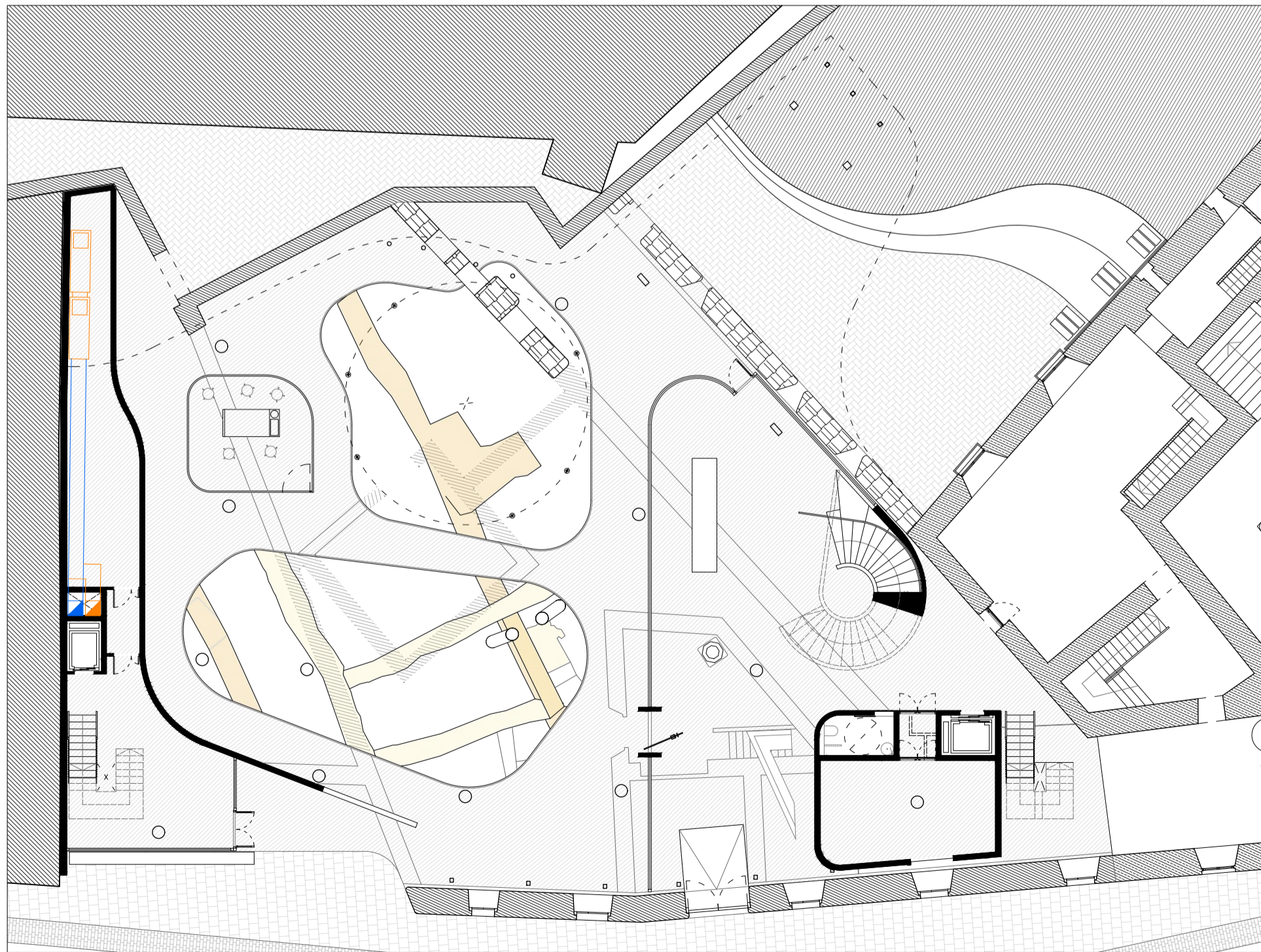

PLANTA BAJA_INSTALACIONES DE PROTECCIÓN CONTRA INCENDIOS Y CUMPLIMIENTO DEL CTE-DB SUA ESCALA_1.200

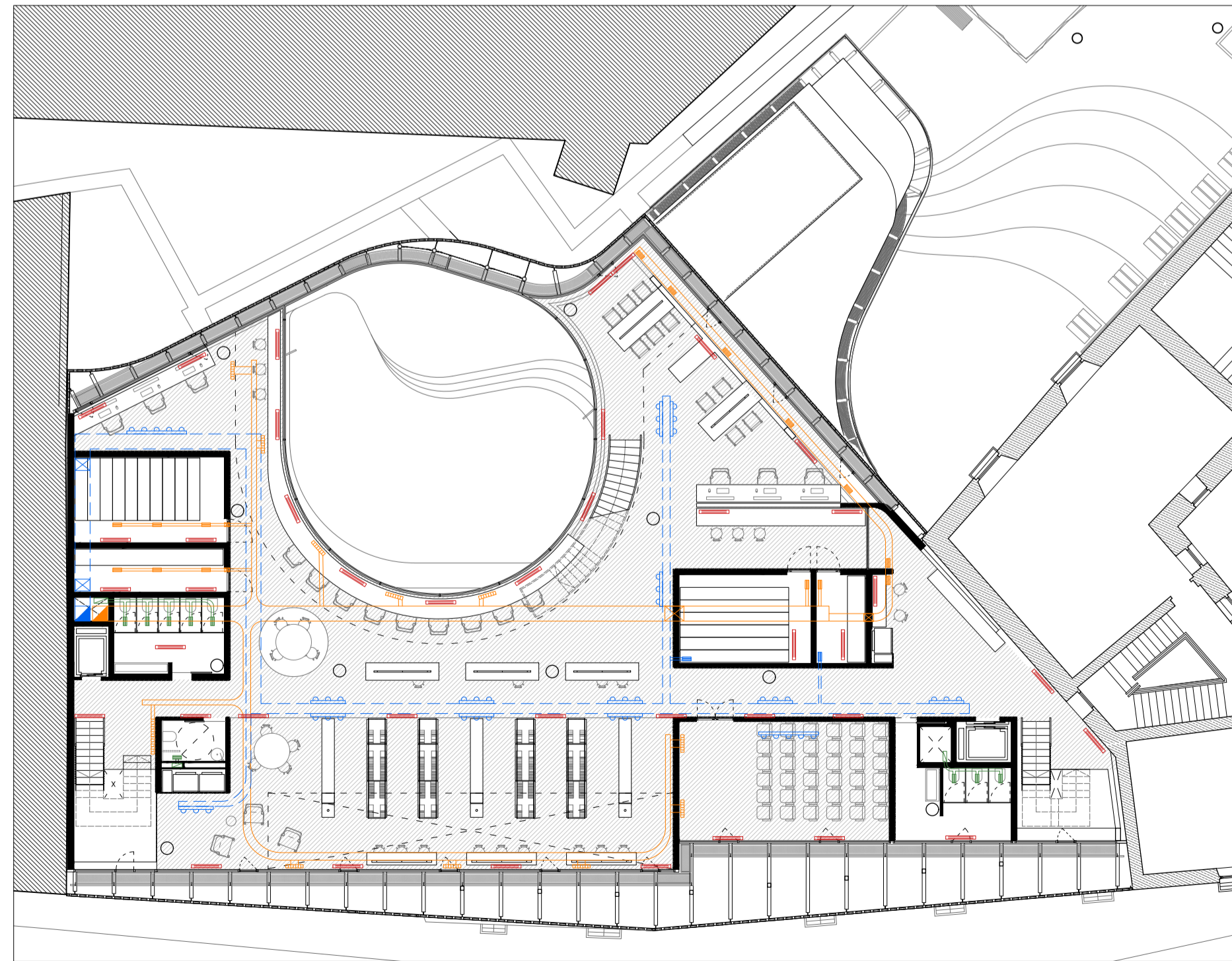

PLANTA SEGUNDA_INSTALACIONES DE PROTECCIÓN CONTRA INCENDIOS Y CUMPLIMIENTO DEL CTE-DB SUA ESCALA_1.200

LEYENDA

-  DIFUSOR ROTACIONAL DE IMPULSIÓN
-  TOBERA DE IMPULSIÓN ORIENTABLE
-  CONDUCTO VERTICAL DE IMPULSIÓN
-  CONDUCTO VERTICAL DE EXTRACCIÓN
-  CONDUCTO VERTICAL DE EXTRACCIÓN ZONAS HÓMEDAS
-  CONDUCTO HORIZONTAL DE IMPULSIÓN TRAZADO VISTO POR EL TECHO
-  CONDUCTO HORIZONTAL DE EXTRACCIÓN TRAZADO NO VISTO POR EL SUELO TÉCNICO
-  CONDUCTO DE EXTRACCIÓN ZONAS HÓMEDAS TRAZADO VISTO POR EL TECHO
-  COMPUERTA CORTAFUEGOS AUTOMÁTICA EI180
-  REJILLA IMPULSIÓN RF 40X20 FILTRANTE G4
-  REJILLA EXTRACCIÓN RF 40X20
-  REJILLA EXTRACCIÓN 30X10 ZONAS HÓMEDAS
-  FAN COIL O CLIMATIZADOR LINEAL EMPOTRADO TRAZADO NO VISTO POR EL SUELO TÉCNICO

INSTALACIONES CLIMATIZACIÓN Y VENTILACIÓN

A LA HORA DE ESTABLECER UN CRITERIO PARA LA CLIMATIZACIÓN DEL EDIFICIO SE TOMA LA DECISIÓN DE CONSIDERAR LA PLANTA BAJA COMO ESPACIO CERRADO NO CALEFACADO POR EL USO Y LOS CONDICIONANTES QUE TIENE. EL RESTO DE ESPACIOS DEBEN CUMPLIR LOS MÍNIMOS DE HABITABILIDAD, CONTAMOS CON ESPACIOS DE LECTURA Y TRABAJO DONDE EL COMFORT RESULTA MUY IMPORTANTE PARA EL CORRECTO FUNCIONAMIENTO DE LAS FUNDACIONES.

PARA LA RENOVACIÓN DEL AIRE SE LLEVA A CABO MEDIANTE UNIDADES DE TRATAMIENTO DEL AIRE EN EL CUARTO DE INSTALACIONES DE LA PLANTA BAJA, ESTE CUARTO CUENTA CON UNA VENTILACIÓN CONSTANTE DEL LOCAL YA QUE NO ESTA CERRADO DEL EXTERIOR. SIMPLEMENTE UNA CELOSÍA DE BLOQUES DE HORMIGÓN CIERRA PERIMETRALMENTE ESTE ESPACIO. ESTAS CANALIZACIONES VIAJAN POR LOS PATINILLOS DE LOS BLOQUES DE COMUNICACIÓN DE CADA UNA DE LAS FUNDACIONES HASTA LOS PUNTOS MAS DESFAVORABLES.

LOS CONDUCTOS DE IMPULSIÓN VAN VISTOS COLGADOS DEL TECHO Y IMPULSAN EL AIRE RENOVADO A TRAVÉS DE TOBERAS ORIENTABLES. EN EL CASO DE LA CAFETERIA-RESTAURANTE SE COLOCAN DIFUSORES ROTACIONALES PARA EL CORRECTO MOVIMIENTO DEL AIRE.

EN EL CASO DE LA EXTRACCIÓN DEL AIRE, SE DISPONE DEBAJO DEL SUELO TÉCNICO, DE MANERA QUE VA OCULTO Y EXTRAHE EL AIRE A TRAVÉS DE UNAS REJILLAS LINEALES QUE SE SITUAN EN LAS ZONAS CONTRARIAS A LA IMPULSIÓN DE AIRE RENOVADO.

PARA HACER MÁS EFICIENTE LA INSTALACIÓN SE COLOCA TAMBIÉN UN RECUPERADOR DE CALOR QUE MINIMIZA LAS PERDIDAS POR TRANSMISIÓN ADEMÁS DE APROVECHAR EL PROPIO CALOR QUE SE GENERA EN EL EDIFICIO Y QUE SERIA INCOMPRESIBLE EXPUSARLO A LA CALLE PARA LUEGO VOLVER A IMPULSAR AIRE DEL EXTERIOR.

LA CLIMATIZACIÓN DEL EDIFICIO SE LLEVA A CABO MEDIANTE FANCOILS LINEALES DE SUELO, ESTE SISTEMA COMBINADO CON UNA BOMBA DE CALOR QUE FACILITA EL APORTE DE AGUA CALIENTE PARA EL CORRECTO FUNCIONAMIENTO DE LA INSTALACIÓN. SE INDEPENDIZARÁN LOS CIRCUITOS PARA QUE CADA FUNDACION TENGA SU TERMOSTATO Y PUEDAN FUNCIONAR DE MANERA INDEPENDIENTE. UN COLECTOR GENERAL RECOGUE LA SALIDA Y EL RETORNO DE CADA UNO DE LOS COLECTORES DE PLANTA QUE SE COLOCARÁN PARA LA INSTALACIÓN DE CLIMATIZACIÓN.

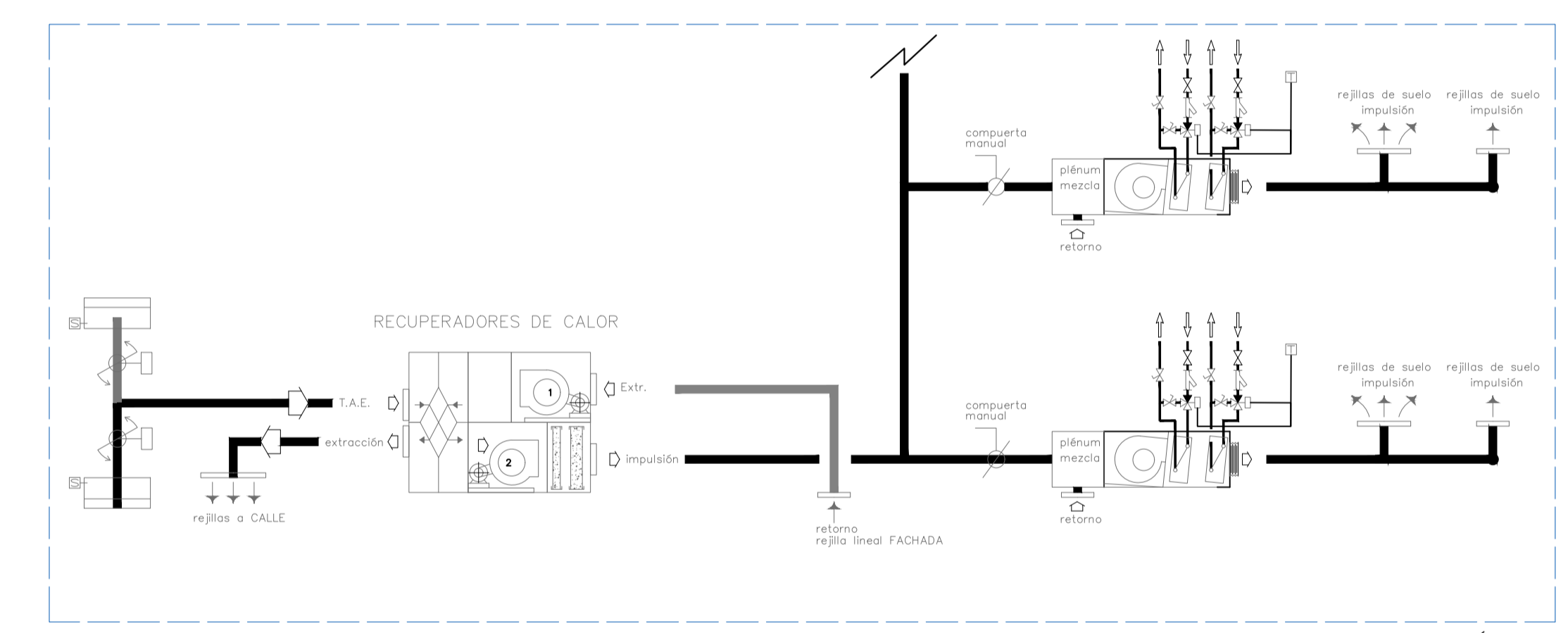

INSTALACIONES_ESQUEMA FUNCIONAMIENTO RENOVACIÓN AIRE

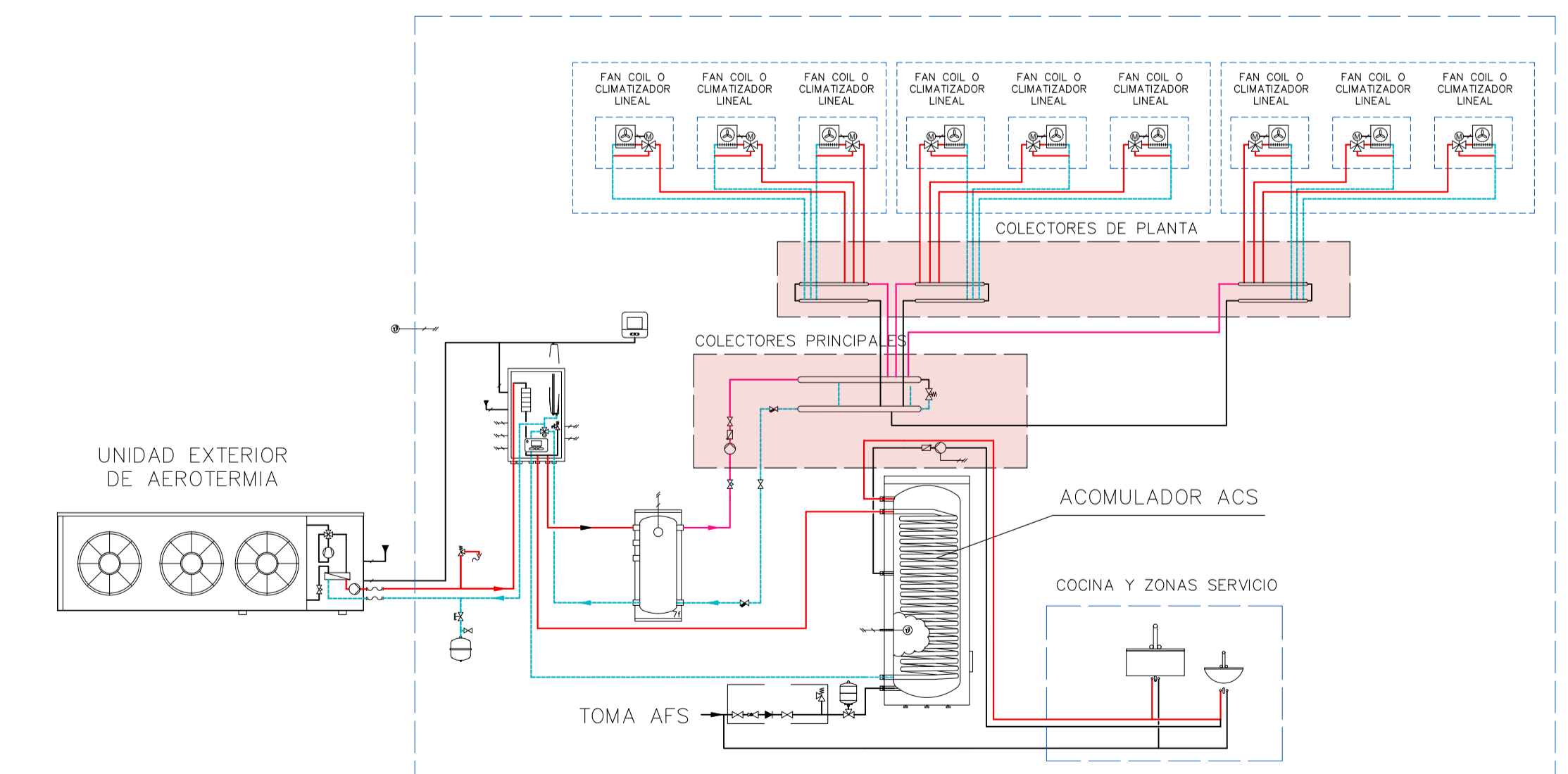

INSTALACIONES_ESQUEMA FUNCIONAMIENTO CLIMATIZACIÓN



EDIFICIO PARA LA FUNDACIÓN DE LAS LETRAS. BARRIO LITERARIO - VALLADOLID
TFM. TRABAJO FIN DE MÁSTER [Escuela Técnica Superior de Arquitectura de Valladolid] Septiembre 2021
tutor. Jesús de los Ojos | alumno. Nicolás Rodríguez Aldama